

# Bestway®

## STEEL PRO®

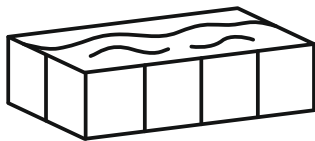

EN  
FR  
DE  
IT  
NL  
ES  
DA  
PT  
EL  
RU  
CS  
NO  
SV  
FI  
SK  
PL  
HU  
LV  
LT  
SL  
TR  
RO  
BG  
HR  
ET  
SR  
BS



[bestwaycorp.com/support](https://bestwaycorp.com/support)



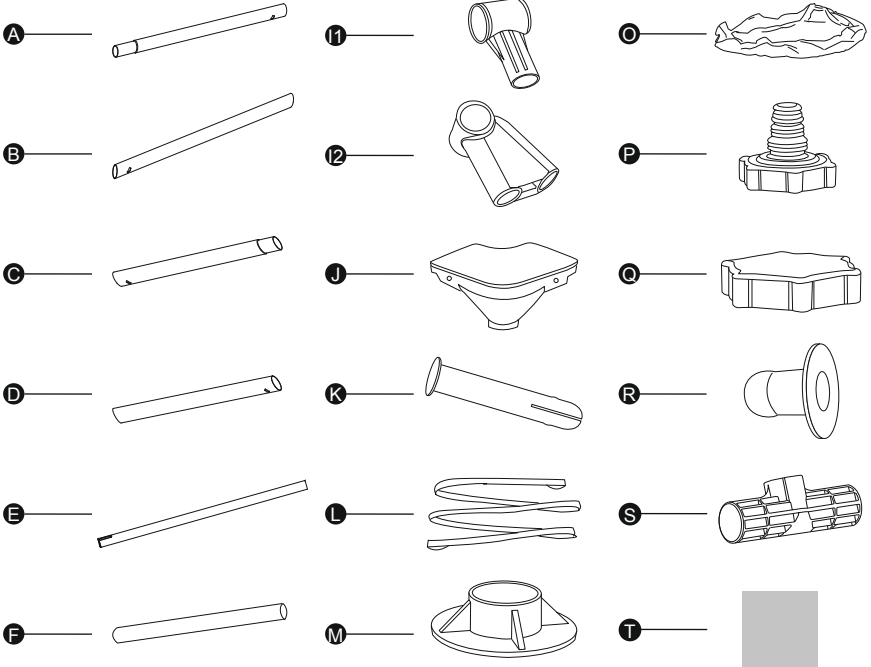

STEEL PRO®	2.21 m x 1.50 m x 43 cm (7'3" x 59" x 17")	2.59 m x 1.70 m x 61 cm (8'6" x 67" x 24")	3.00 m x 2.01 m x 66 cm (9'10" x 67" x 26")	3.66 m x 2.01 m x 66 cm (12' x 67" x 26")	4.00 m x 2.11 m x 81 cm (13'1" x 61" x 32")
	56401	56403	56404 / 56411 / 561NC	561FT / 561FU / 561FV	56405 / 56424 / 56425
A	/	x4	x4	x6	x6
B	x2	x2	x2	x2	x2
C	x6	x2	x2	x2	x2
D	x2	x2	x2	x2	x2
E	/	x6	x6	x8	x8
F	x8	x4	x10	x12	x12
I1	x4	x6	/	/	/
I2	/	/	x6	x8	x8
J	x4	x4	x4	x4	x4
K	x8	x8	x8	x8	x8
L	/	/	x1	x1	x1
M	x8	x4	x10	x12	x12
O	x1	x1	x1	x1	x1
P	x1	x1	x1	x1	x1
Q	x1	x1	x1	x1	x1
R	x2	x2	x2	x2	x2



STEEL PRO®	2.21 m x 1.50 m x 43 cm (7'3" x 59" x 17")	2.59 m x 1.70 m x 61 cm (8'6" x 67" x 24")	3.00 m x 2.01 m x 66 cm (9'10" x 67" x 26")	3.66 m x 2.01 m x 66 cm (12' x 67" x 26")	4.00 m x 2.11 m x 81 cm (13'1" x 6'11" x 32")
		56401	56403	56404 / 56411 / 561NC	561FT / 561FU / 561FV
<b>S</b>	/	x6	x6	x8	x8
<b>T</b>	x4	x4	x4	x4	x4

2.21 m x 1.50 m x 43 cm (7'3" x 59" x 17")

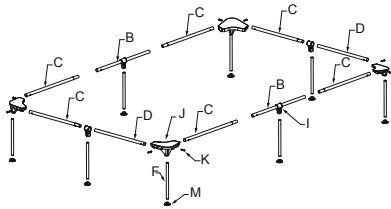

2.59 m x 1.70 m x 61 cm (8'6" x 67" x 24")

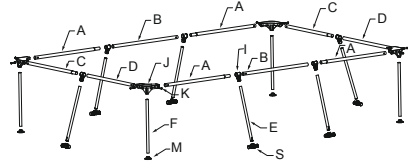

3.00 m x 2.01 m x 66 cm (9'10" x 67" x 26")

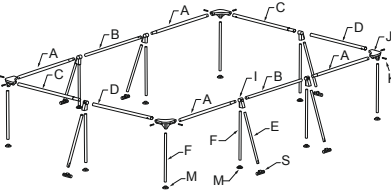

3.66 m x 2.01 m x 66 cm (12' x 67" x 26")  
4.00 m x 2.11 m x 81 cm (13'1" x 6'11" x 32")

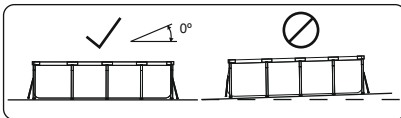
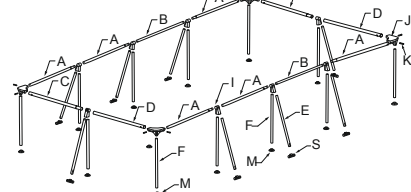

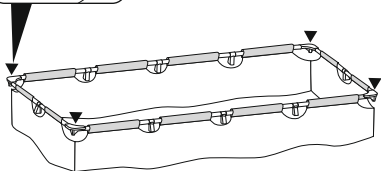
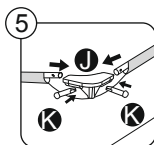
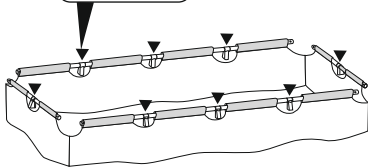
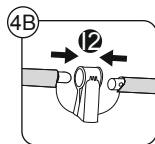
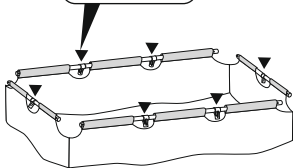
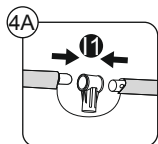
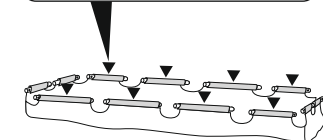
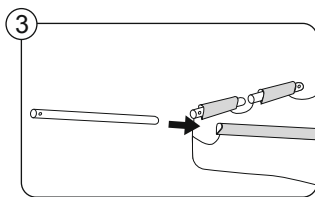
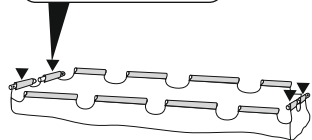
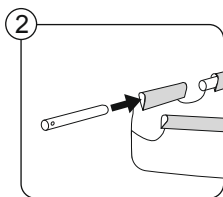
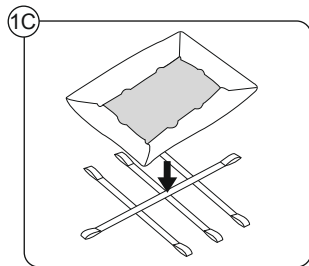
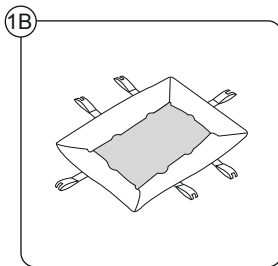
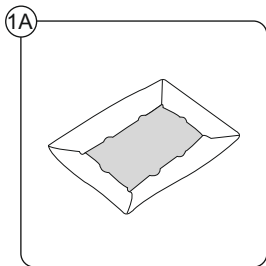

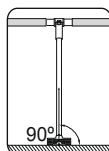
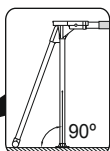
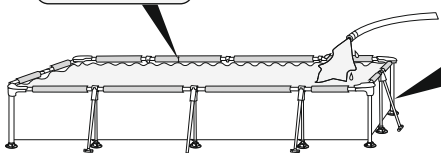
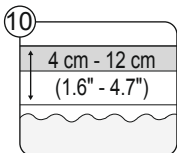
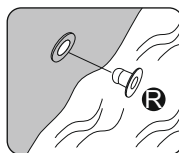
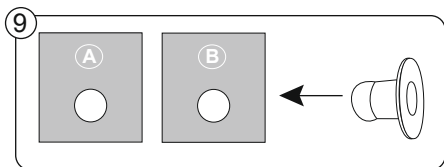
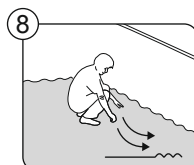
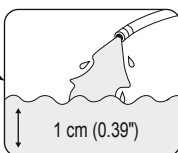
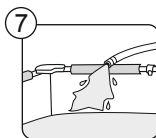
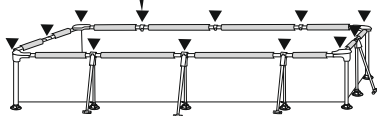
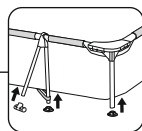
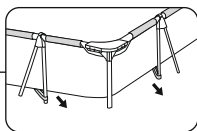
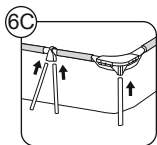
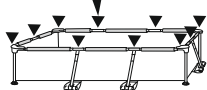
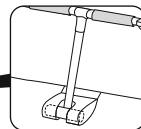
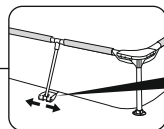
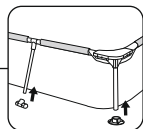
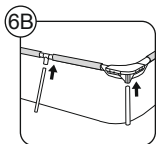
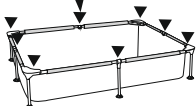
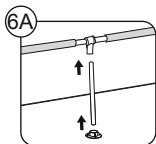

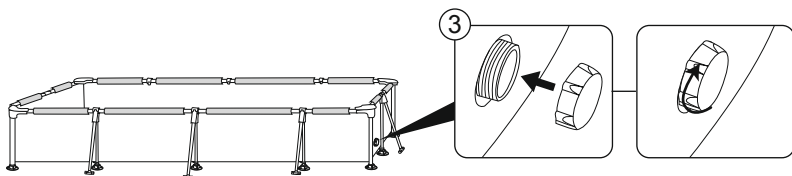
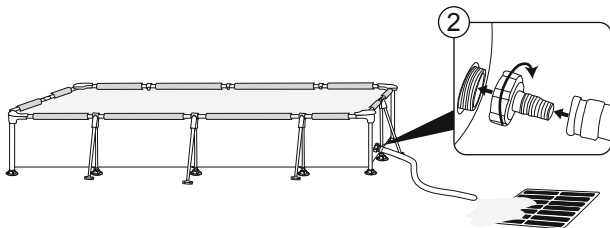
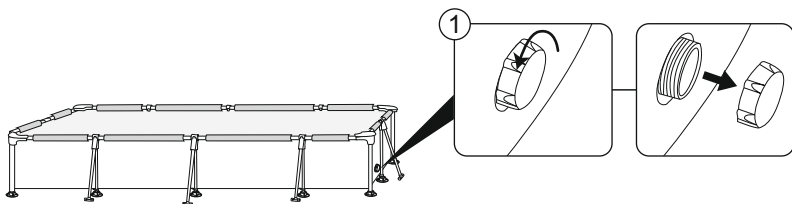
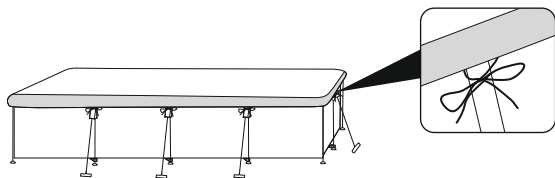

## SAFETY INFORMATION



### WARNING

Save these instructions – Read carefully before operating.

Carefully read, understand and follow all information in this user manual before installing or using the swimming pool. These safety guidelines address some common risks of water recreation, but they cannot cover all risks and dangers in all cases. Always use caution, common sense and good judgment when enjoying any water activity.

Retain this information for future use. In addition, the following information can be supplied depending on the pool type.

- Keep these instructions in a safe place. If instructions are missing, please contact the manufacturer or search for them on our website, [www.bestwaycorp.com](http://www.bestwaycorp.com).
- Barriers, pool covers, pool alarms or similar safety devices are helpful aids, but they are not substitutes for continuous and competent adult supervision.



#### Non Swimmers safety:

- Continuous, active, and vigilant supervision of weak swimmers and non-swimmers by a competent adult is required at all times (remembering that children under five are at the highest risk of drowning).
- Designate a competent adult to supervise the pool each time it is being used.
- Weak swimmers or non-swimmers should wear personal protection equipment when using the pool.
- When the pool is not in use, or unsupervised, remove all toys from the swimming pool and its surrounding to avoid attracting children to the pool.

#### Safe Pool Use:

- Encourage all users, especially children, to learn how to swim.
- Learn Basic Life Support, such as Cardiopulmonary Resuscitation (CPR), and refresh this knowledge regularly. This can make a life-saving difference in the event of an emergency.
- Instruct all pool users, including children, what to do in case of an emergency.
- Never dive into any shallow body of water. This can lead to serious injury or death.
- Do not use the swimming pool when using alcohol or medication that may impair your ability to safely use the pool.

#### Safety Devices & Equipment:

- To prevent children from drowning, it is recommended to secure access to the pool with a protection device.
- To prevent children from climbing from the inlet and outlet valve, it is recommended to install a barrier (and secure all doors and windows, where applicable) to prevent unauthorized access to the swimming pool.
- It is recommended to keep rescue equipment (ex. a ring buoy) by the pool.
- Keep a working phone and a list of emergency phone numbers near the pool.
- When a pool cover is being used, remove it completely from the water surface before entering the pool.
- Protect pool occupants from water related illnesses by keeping the pool water treated and by practicing good hygiene. Consult the water treatment guidelines in the user's manual.
- Store chemicals (ex. water treatment, cleaning or disinfection products) out of the reach of children.
- Use the signage outlined below. Signage is to be displayed in a prominent position within 2.00 m of the pool.



- Keep children under supervision in the aquatic environment. No diving.
- Removable ladders shall be placed on a solid, horizontal surface.
- Regardless of materials used for swimming pool construction, regularly inspect surfaces under the pool and its equipment for any safety hazards.
- Regularly monitor bolts and screws. Remove splinters or any sharp edges to avoid injuries.
- Do not leave the drained pool outside. The empty pool may become deformed and/or displaced due to wind.
- If you have a filter pump, refer to the pump's manual for instructions. Do not use the pump if people are inside the pool.
- If you have a ladder, refer to the ladder's manual for instructions.

#### WARNING!

The use of a swimming pool implies compliance with the safety instructions described in the operating and maintenance guide. In order to prevent drowning or other serious injuries, pay particular attention to the possibility of unexpected access to the swimming pool by children under 5 years by securing the access to it and keeping them under constant adult supervision while in the pool.

Please read carefully and keep for future reference.

# SETUP INSTRUCTIONS

## Overview

### Choosing the Correct Location:

The location chosen where the pool will be installed must respect the following conditions:

- Because of the combined weight of the water inside the pool and the users, it is extremely important that the surface chosen is capable of uniformly supporting the total weight for the entire time the pool is installed. When choosing the surface, take into consideration that water may come out of the pool when in use or when it rains. If the water softens the surface, it may lose its capability to support the pool weight.
- Check the position of the vertical legs and/or the U-supports regularly. They must always be level with the bottom of the pool. If the vertical leg or the U-support starts to sink into the ground, drain the pool water immediately to avoid the pool collapsing due to the uneven load on the frame structure. Change the location of the pool or modify the surface material.
- The surface must be flat and smooth. If the surface is inclined or uneven, it can create an unbalanced load on the structure of the pool. This can damage the welding points of the liner and bend the frame. In the worst cases, the pool can collapse, causing serious personal injury and/or damage to personal property.
- We recommend positioning the pool away from any objects children could use to climb into the pool.
- Position the pool near an adequate drainage system to deal with overflow or to empty the pool. Ensure the pool side with the **water inlet A and outlet B** is facing in the direction of the power source, where the filtration system will be connected.
- The selected surface must be clear of any type of object. Due to the weight of the water, any object under the pool could damage or perforate the bottom of the pool.
- The selected surface must be clear of aggressive plants and weed species. Types of strong vegetation could grow through the liner and create water leakage. Grass or other vegetation that may cause odor or slime to develop must be eliminated from the chosen location.
- The selected location must not have overhead power lines or trees. Be sure the location does not contain underground utility pipes, lines or cables of any kind.
- The selected position must be far from house entrance. Do not position any equipment or other furniture around the pool. The water that comes out of the pool during use or due to product malfunctions can damage furniture inside the house or surrounding the pool.
- The selected surface must be flat and without holes that can damage the material of the liner.

**Suggested surfaces:** grass, ground, concrete and all other surfaces that respect the above set-up conditions.

**Surfaces to avoid:** mud, sand, gravel, deck, balcony, driveway, platform, soft/loose soil or other surface that does not meet the above set-up conditions.

Follow the important instructions above to choose the correct surface and location to set up your pool. If parts become damaged because the set-up surface and location does not adhere to these instructions, it will not be considered a manufacturer defect and will void the warranty and any service claims.

If the selected surface is too soft to hold the frame, install wood or metal plates with a thickness of no bigger than 2 cm (0.79") under the legs. The plates must not touch the liner or have a sharp area, as this can cause damage and will not be covered under the manufacturer's warranty.

### Additional Guidelines:

Check with your local city council for bylaws relating to fencing, barriers, lighting and safety requirements, and ensure you comply with all laws.

If a pump and/or ladder is included in the set, refer to the pump's and/or ladder's manual for safety instructions and installation. The ladder must match the pool size.

If you must change locations during set-up, lift the liner to move it; do not drag it on the ground. The friction between the PVC material and the ground can damage the pool liner.

## Parts & Tools Needed

Compare the parts in your box to the parts listed in this manual.



Verify that the equipment components represent the model that you had intended to purchase. If any parts are damaged or missing at the time of purchase, visit our website [bestwaycorp.com/support](http://bestwaycorp.com/support).

## Assembly Instructions

For installation instructions, scan the QR code printed on the front cover or follow the illustrations inside the manual.  Drawings are for illustration purposes only. May not reflect actual product. Not to scale.

Assembly of this pool can be completed without additional tools. Installation takes approximately 30-40 minutes with 2-3 people, excluding any preparations or water filling (refer to the package for specific information about your purchased item). Please note that assembly times may vary based on pool size and individual experience.

Bestway is not responsible for damage caused to the pool due to mishandling or failure to follow these instructions.

### Helpful Installation Tips:

We strongly suggest opening the package and assembling the pool when the ambient temperature is above 15°C / 59°F. The PVC material of the liner will be more flexible and easier to assemble in this environment.

We suggest you buy a pool ladder (if one is not included in the set) and prepare it before setting up the pool, as it will help whenever you need to get inside it.

Step 7: When the pool is filled with around 1 cm (0.39") of water, gently smooth out the bottom liner to remove all folds. We recommend starting from the center of the pool and continuing outwards. You can continue to fill the pool when the floor is smooth and wrinkle-free.

Step 10: Check the position of the vertical legs at times while filling the pool with water. The legs can gradually change position due to increased water weight. If the legs are not perpendicular to the ground, please stop filling the pool and adjust them. It will help with weight distribution to avoid strain on the frame and liner.

## Filling the Pool with Water:

**ATTENTION:** Do not leave the pool unattended while filling with water. Continuously check the pool to ensure it is being filled correctly. Make sure the vertical legs are always perpendicular to the ground and not under the liner or leaning to the side.

It is highly recommended to use tap water for filling to minimize unwanted content, such as minerals. Do not use sea water.

Fill the pool with water after all assembly steps are completed and until the water reaches the welding line, which corresponds to 90% of the full capacity. Do not overfill as this could cause the pool to collapse. In the case of heavy rainfall, we strongly recommend reducing the water level to keep it at 90% capacity and avoid the overflow of water.

## SETUP INSTRUCTIONS

**IMPORTANT:** When the pool is 90% full, check that the distance between the water surface and the top of the rails is the same all around. If it is different, it means that the surface is not level, and we strongly recommend draining the water and adjusting the chosen location. Never attempt to move the pool with water still in it.

**IMPORTANT:** Keeping the pool full of water on uneven ground can cause the bursting of welding points and/or pool collapse, causing serious personal injury and/or damage to property. Your pool may contain a great deal of pressure. If your pool has a bulge or uneven side, the sides may burst, suddenly releasing water and causing serious personal injury and/or damage to property. When the pool is 90% full, check the pool for any leaks at the valves or seams and for any evident water loss. Do not add any chemicals to the water until this has been done.

## MAINTENANCE INSTRUCTIONS

Keeping your pool water clean and chemically balanced is necessary. Simply using the filtration system and cleaning the filter cartridge is not enough for proper maintenance of the water.

It is important to prioritize the maintenance and health of your pool water. If you do not adhere to these guidelines, your and your family's health might be at risk.

### Water Maintenance:

We recommend you use pool chemicals to maintain water chemistry and chlorine or bromine tablets (do not use granules) with a chemical dispenser.

The chemical maintenance with chemical tablets must be performed with a chemical dispenser or chemical floater. Do not throw chemical products directly into the water. The chemicals will settle on the bottom of the pool and damage and discolor the liner. In the worst cases, it will damage the structure of the pool liner.

Pool damage resulting from the misuse, number of users and overall mismanagement of pool water is not covered by the warranty.

Water quality is directly related to frequency of use, number of users and overall maintenance of the pool. The water should be changed every 3 days if there is no chemical treatment being performed with the water. We recommend that you take a shower before using your pool, as cosmetic products, lotions and other residues on the skin can quickly degrade water quality. Place a bucket of water next to the pool to clean users' feet before they enter the water.

Use a pool skimmer for the surface and a vacuum cleaner for the pool bottom regularly to avoid settled dirt. If they are not included in the set, you can purchase them by visiting our website ([www.bestwaycorp.com](http://www.bestwaycorp.com)) or by visiting the nearest pool supply store.

### Chemical Usage:

Your pool set may not include a chemical dispenser. In this case, you can purchase one by visiting our website

([www.bestwaycorp.com](http://www.bestwaycorp.com)) or by visiting the nearest pool supply store. Remove the chemical dispenser when the pool is in use. After performing chemical maintenance and before using the pool, use a test kit (not included) to test the water chemistry. We recommend maintaining your water's chemical balance as shown in the table below.

Exceeding the following parameters can damage the structure of the liner and create a dangerous situation for the users.

Parameters	Values
Water clarity	clear view of the pool bottom
Colour of the water	no colour should be observed
Turbidity in FNU/NTU	max. 1,5 (preferably less than 0,5)
Nitrate concentration above that of fill water in mg/l	max. 20
Total organic carbon (TOC) in mg/l	max. 4,0
Redox potential against Ag/AgCl 3,5 m KCl in mV	min. 650
pH value	6,8 to 7,6
Free active chlorine (without cyanuric acid) in mg/l	0,3 to 1,5
Free chlorine used in combination with cyanuric acid in mg/l	1,0 to 3,0
Cyanuric acid in mg/l	max. 100
Combined chlorine in mg/l	max. 0,5 (preferably close to 0,0 mg/l)

Please consult your local pool or chemical supply retailer for more information about chemical maintenance. Pay close attention to the chemical manufacturer's instructions.

### Ongoing Pool Maintenance:

For liner maintenance, refer to the illustration steps inside the manual.



We suggest that you buy a pool cover, if one is not included in the set, and cover the pool when not in use to prevent damage to the top rail material. Gently clean any dirt from the top rails with a clean cloth. In the event of a leak, patch your pool using the underwater adhesive repair patch provided. You can find the instructions in the FAQs on the support section of our website ([www.bestwaycorp.com/support](http://www.bestwaycorp.com/support)).

### Accessory Attachments:

If a pump and/or ladder is included in the set, refer to the pump's and/or ladder's manual for safety instructions and installation.

The ladder must match the pool size.

If your pool has a connection valve for attaching pool cleaning accessories, you must remove the debris screen from the connector prior to accessory attachment.

## DISASSEMBLY & STORAGE INSTRUCTIONS

---

### Draining:

For draining, refer to the illustration steps inside the manual.  Drawings are for illustration purposes only. May not reflect actual product. Not to scale.

Before draining your pool water, make sure that you are draining your pool away from the house and any objects that are subject to water damage. Check local regulations for drainage bylaws.

### Cleaning:

1. Rinse the pool liner with tap water to remove any residue left by chemicals or debris.
2. Leave the flattened liner in the sunlight until it's completely dry.
3. To remove the remaining water completely, wipe the pool liner with a dry cloth.

### Storage:

Remove all accessories. Be sure that pool liner and accessories are completely clean and dry before storage. If the pool is not completely dry, mold may result and will damage the pool liner during the storage period.

Once the pool is completely dry, sprinkle with talcum powder to prevent the liner from sticking together.

We strongly recommend disassembling the pool when the ambient temperature is above 15°C / 59°F.

Fold the pool liner only if the ambient temperature is above 15°C / 59°F. Store the pool in a dry place with a moderate temperature between 15°C / 59°F and 38°C / 100°F and keep the pool liner and all accessories inside a cardboard box to better protect the PVC material during the winter period.

## WARRANTY TERMS

---

For support and product registration, please visit [bestwaycorp.com/support](http://bestwaycorp.com/support).

## CONSIGNES DE SÉCURITÉ



### ATTENTION

Conservez ces instructions. Lire attentivement avant d'utiliser l'appareil.

Lisez attentivement, tenez compte et suivez toutes les indications de ce manuel d'utilisation avant d'installer et d'utiliser la piscine. Ces consignes de sécurité traitent de certains risques courants liés aux loisirs aquatiques, mais elles ne peuvent en aucun cas prendre en compte tous les risques et dangers. Prenez toujours des précautions et faites preuve de bon sens quand vous pratiquez des activités aquatiques.

Conservez ces informations pour une utilisation ultérieure. De plus, les informations suivantes peuvent être fournies en fonction du type de piscine.

- Conservez ces instructions dans un endroit sûr. Si des instructions manquent, veuillez contacter le fabricant ou les rechercher sur notre site web, [www.bestwaycorp.com](http://www.bestwaycorp.com).
- Les barrières, couvertures, alarmes de piscines ou dispositifs de sécurité similaires sont des aides utiles, mais ils ne remplacent pas la surveillance continue par un adulte compétent.



#### Sécurité des non-nageurs :

- Une surveillance attentive, active et continue par un adulte compétent des enfants qui ne savent pas bien nager et des non-nageurs est requise en permanence (en gardant à l'esprit que le risque de noyade est le plus élevé pour les enfants de moins de cinq ans).
- Désignez un adulte compétent pour surveiller le bassin à chaque fois qu'il est utilisé.
- Il convient que les enfants qui ne savent pas bien nager ou les non-nageurs portent des équipements de protection individuelle lorsqu'ils utilisent la piscine.
- Lorsque le bassin n'est pas utilisé ou est sans surveillance, retirez tous les jouets de la piscine et ses abords afin de ne pas attirer les enfants vers le bassin.

#### Utilisation en toute sécurité de la piscine :

- Incitez tous les utilisateurs, en particulier les enfants, à apprendre à nager.
- Apprenez les gestes élémentaires de survie, tels que la réanimation cardio-pulmonaire (RCP), et revoir régulièrement ces connaissances. Cela peut faire une différence vitale en cas d'urgence.
- Expliquez aux utilisateurs de la piscine, enfants inclus, la procédure à suivre en cas d'urgence.
- Ne plongez jamais dans un plan d'eau peu profond, sous peine de blessures graves ou mortelles.
- N'utilisez pas la piscine sous l'emprise d'alcool ou de médicaments susceptibles de réduire votre capacité à utiliser la piscine en toute sécurité.

#### Dispositifs et équipements de sécurité :

- Pour éviter que les enfants ne se noient, il est recommandé de sécuriser l'accès à la piscine avec un dispositif de protection.
- Pour empêcher les enfants de grimper sur la vanne d'entrée et de sortie, une Absperrung ou errichten (en samlische Türen und Fenster zu sichern, sofern zutreffend), um unberechtigten Zutritt zum Schwimmbecken zu vermeiden.
- Il est recommandé de garder du matériel de sauvetage (une bouée, par exemple) près du bassin.
- Gardez un téléphone en parfait état de marche et une liste de numéros d'urgence à proximité du bassin.
- Lorsqu'une bache de piscine est utilisée, retirez-la complètement de la surface de l'eau avant d'entrer dans la piscine.
- Traitez l'eau de votre piscine et instaurer de bonnes pratiques d'hygiène afin de protéger les utilisateurs des maladies liées à l'eau. Consultez les consignes de traitement de l'eau données dans la notice d'utilisation.
- Stockez les produits chimiques (produits de traitement de l'eau, de nettoyage ou de désinfection, par exemple) hors de portée des enfants.
- Utilisez les pictogrammes décrits ci-dessous. Les pictogrammes doivent être affichés dans une position visible à moins de 2 m de la piscine.



- Garder les enfants sous surveillance dans l'environnement aquatique. Ne pas plonger.
- Les échelles amovibles doivent être placées sur une surface solide et horizontale.
- Quels que soient les matériaux utilisés pour la réalisation de la piscine, il convient d'inspecter régulièrement les surfaces situées sous la piscine et ses équipements pour vérifier qu'elles ne présentent pas de risques pour la sécurité.
- Contrôlez régulièrement les boulons et les vis. Enlevez les échardes ou tout bord tranchant pour éviter les blessures.
- Ne laissez pas à l'extérieur la piscine lorsqu'elle est vide. La piscine vide peut se déformer et/ou se déplacer sous l'effet du vent.
- Si vous disposez d'une pompe de filtration, reportez-vous au manuel de la pompe pour obtenir des instructions. N'utilisez pas la pompe si des personnes se trouvent dans la piscine.
- Si vous avez une échelle, consultez le manuel de l'échelle pour les instructions.

#### ATTENTION !

L'utilisation d'une piscine implique le respect des consignes de sécurité décrites dans la notice d'entretien et d'utilisation. Afin d'éviter les noyades ou d'autres blessures graves, il convient d'accorder une attention particulière à la possibilité d'un accès inopiné à la piscine par des enfants de moins de 5 ans, en sécurisant l'accès à la piscine et en surveillant les enfants de manière constante d'un adulte lorsqu'ils sont dans la piscine.

À lire attentivement et à conserver pour consultation ultérieure.

# INSTRUCTIONS D'INSTALLATION

## Présentation

### Choisir le bon emplacement :

L'emplacement choisi pour l'installation de la piscine doit respecter les conditions suivantes :

- En raison du poids combiné de l'eau dans la piscine et des utilisateurs, il est extrêmement important que la surface choisie soit capable de supporter uniformément le poids total pendant toute la durée de la présence de la piscine. Lorsque vous choisissez la surface, tenez compte du fait que de l'eau peut sortir de la piscine lorsqu'elle est utilisée ou lorsqu'il pleut. Si l'eau ramollit la surface, elle peut perdre sa capacité à supporter le poids de la piscine.
- Vérifiez régulièrement la position des pieds verticaux et/ou des supports en U. Ils doivent toujours être au même niveau que le fond de la piscine. Si un pied vertical ou un support en U commence à s'enfoncer dans le sol, vidangez immédiatement l'eau de la piscine afin d'éviter qu'elle ne cède en raison de la charge inégale exercée sur la structure du cadre. Changez l'emplacement de la piscine ou modifiez le matériau de surface.
- La surface doit être plane et lisse. Si la surface est inclinée ou inégale, elle peut créer une charge déséquilibrée sur la structure de la piscine. Cela peut endommager les points de soudure du liner et déformer le cadre. Dans les cas les plus extrêmes, la piscine peut éclater, en occasionnant des blessures graves et/ou des dommages aux biens personnels.
- Nous recommandons de placer la piscine loin de tout objet que les enfants pourraient utiliser pour grimper dans le bassin.
- Placez la piscine à proximité d'un système de drainage adéquat en cas de débordement ou pour vider la piscine. Assurez-vous que le côté de la piscine avec l'entrée d'eau A et la sortie B est orienté dans la direction de la source d'énergie, où le système de filtration sera connecté.
- La surface sélectionnée doit être exempte de tout type d'objet. En raison du poids de l'eau, tout objet placé sous la piscine pourrait endommager ou perforer le fond du bassin.
- La surface choisie doit être exempte de plantes agressives et d'espèces de mauvaises herbes. Des types de végétation robuste pourraient pousser à travers le liner et créer des fuites d'eau. L'herbe ou toute autre végétation susceptible de provoquer des odeurs ou le développement de matières visqueuses doit être éliminée de l'emplacement choisi.
- L'emplacement choisi ne doit pas comporter de lignes électriques aériennes ni d'arbres. Assurez-vous que l'emplacement ne contient pas de tuyaux, de lignes ou de câbles de services publics souterrains de quelque nature que ce soit.
- La position choisie doit être éloignée de l'entrée de la maison. Ne placez pas d'équipement ou d'autres meubles autour de la piscine. L'eau qui sort de la piscine pendant l'utilisation ou en raison d'un dysfonctionnement du produit peut endommager les meubles à l'intérieur de la maison ou autour de la piscine.
- La surface choisie doit être plane et sans trous susceptibles d'endommager le matériau du liner.

**Surfaces suggérées :** herbe, sol dur, béton et toutes les autres surfaces qui respectent les conditions d'installation ci-dessus.

**Surfaces déconseillées :** terre, sable, gravier, terrasse, balcon, allée, plateforme, sol mou/terre meuble ou toute autre surface qui ne répond pas aux conditions de mise en place ci-dessus.

Suivez les instructions importantes ci-dessus pour choisir la surface et l'emplacement adéquats pour installer votre piscine. Si des pièces sont endommagées en raison d'une surface d'installation et d'un emplacement non conformes à ces instructions, ces dommages ne seront pas considérés comme un défaut de fabrication et annuleront la garantie et toute demande d'intervention.

Si la surface choisie est trop molle pour supporter la structure métallique, installez des plaques de bois ou de métal d'une épaisseur maximale de 2 cm sous les pieds. Les plaques ne doivent pas toucher le liner ou présenter une zone tranchante, car cela peut causer des dommages qui ne seront pas couverts par la garantie du fabricant.

### Directives supplémentaires :

Renseignez-vous auprès de votre mairie pour connaître les règlements relatifs aux clôtures, aux barrières, à l'éclairage et aux exigences de sécurité, et assurez-vous de respecter toutes les lois.

Si une pompe et/ou une échelle sont incluses dans le kit, consultez le manuel de la pompe et/ou de l'échelle pour les instructions de sécurité et l'installation. L'échelle doit correspondre à la taille de la piscine.

Si vous devez changer d'endroit pendant l'installation, soulevez le liner pour le déplacer ; ne le traînez pas sur le sol. Le frottement du PVC sur le sol peut endommager le liner de la piscine.

## Pièces détachées et outils nécessaires

Comparez les pièces contenues dans votre carton aux pièces répertoriées dans ce manuel. 

Vérifiez que les pièces de l'équipement correspondent au modèle que vous avez acheté. Si des pièces sont endommagées ou manquantes au moment de l'achat, visitez notre site web [bestwaycorp.com/support](http://bestwaycorp.com/support).

## Instructions de montage

Pour les instructions d'installation, scannez le code QR imprimé sur la couverture ou suivez les illustrations à l'intérieur du manuel. 

Les illustrations ne sont fournies qu'à titre d'information. Elles sont susceptibles de ne pas refléter le produit réel. Pas à l'échelle.

Le montage de cette piscine peut se faire sans outils spécifiques. L'installation prend environ 30 à 40 minutes avec 2 ou 3 personnes, sans compter les préparatifs ou le remplissage d'eau (voir l'emballage pour des informations spécifiques sur l'article acheté). Notez que les temps de montage peuvent varier en fonction de la taille du bassin et de l'expérience de chacun.

Bestway n'est pas responsable des dommages causés à la piscine en raison d'une mauvaise manipulation ou du non-respect de ces instructions.

### Conseils utiles pour l'installation :

Il est fortement conseillé d'ouvrir l'emballage et d'assembler la piscine lorsque la température ambiante est supérieure à 15 °C. Le matériau PVC du liner sera plus souple et plus facile à assembler dans cet environnement.

Nous vous conseillons d'acheter une échelle de piscine (si elle n'est pas incluse dans le kit) et de la préparer avant d'installer la piscine, car elle vous aidera à entrer dans la piscine.

Étape 7 : Lorsque la piscine est remplie d'environ 1 cm d'eau, lissez délicatement le fond du liner pour éliminer tous les plis. Il est recommandé de commencer par le centre de la piscine et de continuer vers l'extérieur. Vous pouvez continuer à remplir la piscine lorsque le sol est lisse et sans plis.

Étape 10 : Vérifiez la position des pieds verticaux de manière périodique pendant que vous remplissez la piscine d'eau. Les pieds sont susceptibles de changer de position progressivement en raison de l'augmentation du poids de l'eau. Si les pieds ne sont pas perpendiculaires au sol, arrêtez de remplir la piscine et ajustez-les. Ceci permet de mieux répartir le poids et d'éviter les tensions sur le cadre et le liner.

## INSTRUCTIONS D'INSTALLATION

### Remplissage d'eau de la piscine :

**ATTENTION :** Ne laissez pas la piscine sans surveillance lorsqu'elle est remplie d'eau. Contrôlez en permanence le remplissage de la piscine pour vous assurer qu'elle est correctement remplie. Veillez à ce que les pieds verticaux soient toujours perpendiculaires au sol et qu'ils ne soient pas sous le liner ou penchés sur le côté.

Il est fortement recommandé d'utiliser de l'eau du robinet pour le remplissage afin de limiter les substances indésirables, telles que les minéraux. Ne pas utiliser d'eau de mer.

Remplissez la piscine d'eau une fois toutes les étapes de montage terminées et jusqu'à ce que l'eau atteigne la ligne de soudure, qui correspond à 90 % de la capacité totale. Ne pas trop remplir la piscine, car elle pourrait éclater. En cas de fortes pluies, il est fortement recommandé de réduire le niveau d'eau afin de le maintenir à 90 % de sa capacité et d'éviter le débordement de l'eau.

**IMPORTANT :** Lorsque la piscine est remplie à 90 %, vérifiez que la distance entre la surface de l'eau et le haut des traverses est la même sur tout le pourtour. Si ce n'est pas le cas, cela signifie que la surface n'est pas plane, et nous vous recommandons vivement de vidanger l'eau et d'ajuster l'emplacement choisi. N'essayez jamais de déplacer la piscine lorsqu'elle contient encore de l'eau.

**IMPORTANT :** Le fait de garder la piscine pleine d'eau sur un sol non nivelé peut provoquer l'éclatement des points de soudure et/ou la rupture de la piscine, entraînant de graves blessures corporelles et/ou des dommages matériels. Votre piscine peut être soumise à une forte pression. Si votre piscine présente un renflement ou une paroi irrégulière, les côtés peuvent éclater, libérant soudainement de l'eau et provoquant de graves blessures corporelles et/ou des dommages matériels. Lorsque la piscine est remplie à 90 %, vérifiez qu'il n'y a pas de fuites au niveau des vannes ou des joints et qu'il n'y a pas de perte d'eau visible. N'ajoutez aucun produit chimique à l'eau tant que cette opération n'a pas été effectuée.

## INSTRUCTIONS D'ENTRETIEN

Il est nécessaire de préserver la propreté et l'équilibre chimique de l'eau de votre piscine. Il ne suffit pas d'utiliser le système de filtration et de nettoyer la cartouche de filtration pour assurer un bon entretien de l'eau.

Il est important de donner la priorité à l'entretien et à la qualité de l'eau de votre piscine. Si vous ne respectez pas ces conseils, votre santé et celle de votre famille pourraient être menacées.

### Entretien de l'eau :

Nous vous recommandons d'utiliser des produits chimiques pour entretenir la composition chimique de l'eau et des tablettes de chlore ou de brome (ne pas utiliser de granulés) avec un diffuseur de produits chimiques.

L'entretien chimique avec des tablettes chimiques doit être effectué avec un diffuseur ou un flotteur de produits chimiques. Ne pas introduire de produits chimiques directement dans l'eau. Les produits chimiques se déposent au fond de la piscine et endommagent et décolorent le liner. Dans le pire des cas, ils endommageront la structure du liner de la piscine.

Les dommages à la piscine résultant d'une mauvaise utilisation, du nombre d'utilisateurs et d'une mauvaise gestion générale de l'eau de la piscine ne sont pas couverts par la garantie.

La qualité de l'eau est directement liée à la fréquence d'utilisation, au nombre d'utilisateurs et à l'entretien général de la piscine. L'eau doit être changée tous les 3 jours si aucun traitement chimique n'est effectué. Nous vous recommandons de prendre une douche avant d'utiliser votre piscine, car les produits cosmétiques, lotions et autres résidus sur la peau peuvent rapidement dégrader la qualité de l'eau. Placez un seau d'eau à côté de la piscine pour que les utilisateurs puissent se laver les pieds avant d'entrer dans l'eau.

Utilisez régulièrement un skimmer pour la surface et un aspirateur pour le fond de la piscine afin d'éviter l'accumulation de saletés.

S'ils ne sont pas inclus dans le kit, vous pouvez les acheter en consultant notre site Internet ([www.bestwaycorp.com](http://www.bestwaycorp.com)) ou en vous rendant dans le magasin de matériel de piscine le plus proche.

### Utilisation de produits chimiques :

Il se peut que votre kit de piscine ne comprenne pas de diffuseur de produits chimiques. Dans ce cas, vous pouvez en acheter sur notre site web ([www.bestwaycorp.com](http://www.bestwaycorp.com)) ou en vous rendant dans le magasin de matériel de piscine le plus proche. Retirez le diffuseur de produits chimiques lorsque la piscine est utilisée. Après avoir effectué l'entretien chimique et avant d'utiliser la piscine, utilisez un kit de test (non fourni) pour vérifier la composition chimique de l'eau. Nous recommandons d'entretenir l'équilibre chimique de votre eau comme indiqué dans le tableau ci-dessous.

Le dépassement des paramètres suivants peut endommager la structure du liner et créer une situation dangereuse pour les utilisateurs.

Paramètres	Valeurs
Clarté de l'eau	Vue claire du fond de la piscine
Couleur de l'eau	Aucune couleur ne doit être observée
Turbidité en FNU/NTU	Max. 1,5 (de préférence moins de 0,5)
Concentration en nitrates supérieure à celle de l'eau de remplissage en mg/l	Max. 20
Carbone organique total (COT) en mg/l	Max. 4,0
Potentiel redox contre Ag/AgCl 3,5 m KCl en mV	Min. 650
Valeur pH	6,8 à 7,6
Chlore actif libre (sans acide cyanurique) en mg/l	0,3 à 1,5
Chlore libre utilisé en combinaison avec l'acide cyanurique en mg/l	1,0 à 3,0
Acide cyanurique en mg/l	Max. 100
Chlore combiné en mg/l	Max. 0,5 (de préférence proche de 0,0 mg/l)

Veillez consulter votre revendeur de produits pour piscines et spas pour plus d'informations sur l'entretien chimique. Lisez attentivement les instructions du fabricant des produits chimiques.

## INSTRUCTIONS D'ENTRETIEN

### Entretien courant de la piscine :

Pour l'entretien du liner, se référer aux étapes illustrées dans le manuel. 

Nous vous conseillons d'acheter une bâche de piscine, si elle n'est pas incluse dans le kit, et de couvrir la piscine lorsqu'elle n'est pas utilisée afin d'éviter d'endommager le matériau de la traverse supérieure. Nettoyez délicatement les salissures sur les traverses supérieures à l'aide d'un chiffon propre. En cas de fuite, colmatez votre piscine à l'aide du patch de réparation adhésif étanche fourni. Vous trouverez les instructions dans les FAQ de la section support de notre site web ([www.bestwaycorp.com/support](http://www.bestwaycorp.com/support)).

### Accessoires :

Si une pompe et/ou une échelle sont incluses dans le kit, consultez le manuel de la pompe et/ou de l'échelle pour les instructions de sécurité et l'installation. L'échelle doit correspondre à la taille de la piscine.

Si votre piscine est équipée d'une vanne de raccordement pour fixer les accessoires de nettoyage, vous devez retirer la grille de protection contre les débris du raccord avant de fixer l'accessoire.

## DÉMONTAGE ET INSTRUCTIONS DE STOCKAGE

### Vidange :

Pour la vidange, se référer aux étapes illustrées dans le manuel.  Les dessins ne sont donnés qu'à titre d'illustration. Ils sont susceptibles de ne pas refléter le produit réel. Pas à l'échelle.

Avant de vidanger l'eau de votre piscine, assurez-vous de le faire loin de la maison et de tout objet susceptible d'être endommagé par l'eau. Vérifier les règlements locaux en matière de vidange.

### Nettoyage :

1. Rincez le liner de la piscine à l'eau du robinet pour éliminer tout résidu de produits chimiques ou tout débris.
2. Laissez le liner à plat à la lumière du soleil jusqu'à ce qu'il soit parfaitement sec.
3. Pour éliminer complètement l'eau restante, essuyez le liner de la piscine avec un chiffon sec.

### Rangement :

Retirer tous les accessoires. Assurez-vous que le liner et les accessoires de la piscine sont parfaitement propres et secs avant de les ranger. Si la piscine n'est pas parfaitement sèche, des moisissures peuvent apparaître et endommager le liner pendant la période de stockage.

Une fois la piscine parfaitement sèche, saupoudrez-la de talc pour éviter que le liner ne colle.

Nous recommandons fortement de démonter la piscine lorsque la température ambiante est supérieure à 15 °C.

Ne pliez le liner de la piscine que si la température ambiante est supérieure à 15 °C. Stockez la piscine dans un endroit sec avec une température modérée entre 15 °C et 38 °C et conservez le liner et tous les accessoires dans un carton pour mieux protéger le matériau PVC pendant la période hivernale.

## CONDITIONS DE GARANTIE

Pour l'assistance et l'enregistrement des produits, veuillez consulter le site [bestwaycorp.com/support](http://bestwaycorp.com/support).



**MERCI D'AVOIR CHOISI BESTWAY !**

**FR**

Obtenez immédiatement et **gratuitement** l'extension de garantie de votre achat !

Enregistrez votre produit dans les 30 jours à compter de la date d'achat et nous vous offrons 6 mois d'extension gratuite de la garantie.

Visitez **WWW.ENREGISTREMENTBESTWAY.FR** et enregistrez immédiatement votre produit!

L'extension territoriale de la présente garantie supplémentaire concerne les pays suivants : France, Italie, Allemagne.

## SICHERHEITSHINWEISE



### ACHTUNG

**Bitte lesen Sie diese Gebrauchsanweisung sorgfältig durch und bewahren Sie sie im Anschluss gut auf.**

Lesen Sie diese Gebrauchsanweisung sorgfältig durch und befolgen Sie alle darin enthaltenen Hinweise, bevor Sie mit dem Aufbau sowie der Benutzung des Aufstellpools beginnen. Diese Sicherheitsrichtlinien befassen sich mit einigen allgemeinen Risiken der Wasserfreizeit, können aber nicht alle in vollem Umfang abdecken.

Bitte bewahren Sie diese Informationen für zukünftige Zwecke sorgfältig auf. Zusätzlich können, abhängig von der Art Ihres Pools, weitere spezifische Angaben bereitgestellt werden.

- Sollte keine Gebrauchsanweisung beiliegen, besuchen Sie unsere Website unter [www.bestwayservice.de](http://www.bestwayservice.de) (D / A) / [www.bestwaycorp.com](http://www.bestwaycorp.com).
- Absperrungen, Beckenabdeckungen, Alarmanlagen oder ähnliche Sicherheitsvorrichtungen sind sinnvolle Hilfsmittel, ersetzen jedoch keine ständige und sachkundige Überwachung durch erwachsene Personen.

#### Sicherheit von Nichtschwimmern:

- Es ist jederzeit eine ständige, aktive und wachsame Beaufsichtigung schwacher Schwimmer und Nichtschwimmer durch eine sachkundige erwachsene Aufsichtsperson erforderlich (es wird daran erinnert, dass das größte Risiko des Ertrinkens bei Kindern unter 5 Jahren besteht).
- Es wird eine sachkundige erwachsene Person bestimmt, die das Becken überwacht, wenn es benutzt wird.
- Schwache Schwimmer oder Nichtschwimmer sollten persönliche Schutzausrüstung tragen, wenn sie ins Schwimmbecken gehen.
- Wenn das Schwimmbecken nicht benutzt oder überwacht wird, werden sämtliche Spielsachen aus dem Schwimmbecken und seiner Umgebung entfernt, um zu verhindern, dass Kinder davon angezogen werden.

#### Sichere Nutzung des Pools:

- Sämtliche Nutzer, insbesondere Kinder, werden dazu ermuntert, schwimmen zu lernen.
- Es ist von entscheidender Bedeutung, dass Sie sich in grundlegenden lebensrettenden Erste-Hilfe-Techniken, wie der Herz-Lungen-Wiederbelebung (HLW), ausbilden lassen und Ihre Fähigkeiten in diesen Bereichen regelmäßig auffrischen. Diese Kenntnisse können im Ernstfall Leben retten.
- Sämtliche Beckenbenutzer, einschließlich Kinder, anweisen, was in einem Notfall zu tun ist.
- Niemals in flaches Wasser springen. Das kann zu schweren Verletzungen oder zum Tode führen.
- Das Schwimmbecken nicht benutzen, wenn man unter dem Einfluss von Alkohol oder Medikamenten steht, welche die Fähigkeit zur sicheren Nutzung des Beckens beeinträchtigen können.

#### Sicherheitsvorrichtungen und -ausrüstung:

- Um das Risiko des Ertrinkens von Kindern zu minimieren, wird dringend empfohlen, den Zugang zum Pool durch geeignete Sicherheitsvorkehrungen wie einen Zaun oder eine andere Barriere zu sichern.
- Um zu verhindern, dass Kinder über das Einlass- und Auslassventil klettern, il est recommandé d'installer une barrière (et de sécuriser toutes les portes et fenêtres, le cas échéant) afin d'empêcher tout accès non autorisé à la piscine.
- Es wird empfohlen, Rettungs-ausrüstung (z. B. einen Rettungsring) in der Nähe des Beckens aufzubewahren.
- Ein funktionierendes Telefon und eine Liste von Notrufnummern werden in der Nähe des Schwimmbeckens aufbewahrt.
- Bevor Sie den Pools nutzen, entfernen Sie bitte die Abdeckplane vollständig von der Wasseroberfläche. Dies verhindert potenzielle Gefahren wie Verheddern oder Ertrinken.
- Die Nutzer des Schwimmbeckens werden vor durch das Wasser verbreiteten Krankheiten geschützt, indem das Wasser stets aufbereitet und hygienisch unbedenklich gehalten wird. Die Richtlinien zur Wasseraufbereitung in der Gebrauchsanleitung werden zu Rate gezogen.
- Chemikalien (z. B. Produkte für die Wasseraufbereitung, Reinigung oder Desinfektion) außerhalb der Reichweite von Kindern aufbewahren.
- Die nachstehenden Zeichen werden verwendet. Die Zeichen sind an einer gut sichtbaren Stelle innerhalb von 2 Metern in der Nähe des Schwimmbeckens anzubringen.



- Kinder im Wasser und der Wasserumgebung stets beaufsichtigen. Nicht springen.
- Abnehmbare Sicherheitsleitern müssen auf einem stabilen und ebenen Untergrund positioniert werden.
- Unabhängig vom Material des Pools ist es notwendig, den Untergrund und weiteres Zubehör regelmäßig auf mögliche Sicherheitsbedenken zu überprüfen.
- Kontrollieren Sie in regelmäßigen Abständen sämtliche im Pool verbaute Bolzen und Schrauben. Entfernen Sie dabei alle Splitter oder scharfe Kanten, um Schnittverletzungen vorzubeugen.
- Stellen Sie sicher, dass der Pool nicht im entleerten Zustand im Freien zurückgelassen wird, da dieser durch Wind verformt oder verschoben werden kann.
- Sofern eine Filterpumpe vorhanden ist, beachten Sie bitte die Anweisungen des Herstellers. Die Pumpe darf nicht in Betrieb genommen werden, solange sich Personen im Pool aufhalten.
- Wenn Sie eine Sicherheitsleiter verwenden, lesen Sie hierzu bitte die entsprechende Gebrauchsanweisung.

#### ACHTUNG!

Die Verwendung eines Schwimmbecken-Bausatzes setzt voraus, dass er mit den Sicherheitsvorschriften übereinstimmt, die in der Betriebs- und Wartungsanleitung beschrieben sind.

Um das Risiko von Ertrinken oder schweren Verletzungen zu minimieren, ist es äußerst wichtig, den Zugang zum Pool für Kinder unter 5 Jahren zu erschweren.

**Bitte sorgfältig lesen und für späteres Nachschlagen aufbewahren.**



# AUFBAUANWEISUNGEN

## Übersicht

### Den richtigen Standort wählen:

- Um sicherzustellen, dass Ihr Pool sicher und ordnungsgemäß genutzt werden kann, sollte der Untergrund, an dem er aufgestellt wird, bestimmte Bedingungen erfüllen:
- Es ist entscheidend, dass die Oberfläche, auf welcher der Pool installiert wird, ausreichend tragfähig und stabil ist, um das Gewicht des gefüllten Pools sowie das zusätzliche Gewicht der Benutzer zu tragen.
- Wir empfehlen, die vertikalen Stützen regelmäßig zu kontrollieren, um mögliche Probleme frühzeitig zu erkennen, die sich durch ein Absenken dieser Elemente ergeben können. Ein Absenken der Stützen deutet möglicherweise darauf hin, dass der Untergrund nachlässig oder nicht genügend verdichtet wurde. Dies könnte ernsthafte Beschädigungen des Pools nach sich ziehen oder sogar zu dessen vollständigen Einsturz führen. Sollten Sie ein Absenken der Stützen bemerken, ist es unerlässlich, das Wasser umgehend abzulassen, um zusätzliche Schäden zu verhindern. Anschließend sollten Sie die notwendigen Schritte einleiten, um die Ursache zu beheben.
- Ein unebener Untergrund birgt erhebliche Gefahren für die Integrität und die Sicherheit eines Aufstellpools. Daher ist es ausschlaggebend, den gewählten Aufstellort entsprechend vorzubereiten und zu gewährleisten, dass die Fläche tragfähig ist. Beschädigungen an den Schweißnähten der Poolfolie und Verformungen des Gestells können Undichtigkeiten nach sich ziehen. Im schlimmsten Fall könnte der Pool einstürzen, was zu erheblichen Personen- und Sachschäden führen kann.
- In der Umgebung des Pools sollten keine Gegenstände oder Objekte stehen, welche Kindern als Aufstiegshilfe dienen könnten.
- Stellen Sie den Pool in der Nähe eines Abflusssystems, um überschüssiges Wasser ablaufen zu lassen bzw. das Entleeren des Pools zu vereinfachen. Sorgen Sie dafür, dass die Seite des Pools, an der sich der Wassereinlass (A) und der Wasserauslass (B) befinden, in Richtung der Stromquelle ausgerichtet ist, an die das Filtersystem angeschlossen wird.
- Der gewählte Aufstellort muss frei von jeglichen Gegenständen sein. Aufgrund der Belastung durch die Füllmenge könnte jeder Gegenstand unter dem Pool dessen Boden beschädigen.
- Die gewählte Oberfläche sollte komplett von Pflanzen, Wurzeln und Unkraut befreit werden, welche den Liner beschädigen und zu Lecks führen könnten. Pflanzenreste sollten gründlich entfernt werden, um zu verhindern, dass es unterhalb des Pools zu Geruchs- oder Schleimbildung kommen kann.
- Am gewählten Standort dürfen sich keine Freileitungen oder Bäume befinden. Vergewissern Sie sich zudem, dass dort keine unterirdischen Versorgungsrohre oder Leitungen verlaufen.
- Positionieren Sie Ihren Pool in sicherer Entfernung zum Hauseingang und vermeiden Sie es, Elektrogeräte oder Möbel in unmittelbarer Nähe des Pools aufzustellen, um mögliche Wasserschäden zu verhindern.
- Der gewählte Aufstellort für den Pool muss eben und frei von Löchern oder anderen Instabilitäten sein, um ein sicheres Aufstellen zu gewährleisten.

**Geeignete Oberflächen:** Rasen, Erde, Beton und alle anderen Untergründe, welche die oben genannten Bedingungen erfüllen.

**Nicht geeignete Oberflächen:** Schlamm, Sand, Kies, Terrasse, Balkon, Einfahrt, Plattform, weicher/lockerer Boden und alle anderen Untergründe, welche die oben genannten Voraussetzungen nicht erfüllen.

Alle oben genannten Anweisungen zur Wahl des geeigneten Aufstellortes müssen in jedem Fall beachtet werden. Sollten Schäden entstehen, welche auf eine Zuwanderung zurückzuführen sind – sei es hinsichtlich der Beschaffenheit des Untergrundes oder der Wahl des Aufstellortes –, so gelten diese nicht als durch den Hersteller verursacht. In einem solchen Fall erlöschen Ihre Garantiesprüche sowie das Recht auf Inanspruchnahme von Serviceleistungen.

Sollte der Untergrund zu weich sein und somit nicht ausreichende Stabilität für den Poolrahmen bieten, platzieren Sie bitte Holz- oder Metallplatten unter die vertikalen Stützen. Diese Platten sollten eine maximale Dicke von 2 cm aufweisen. Achten Sie darauf, dass die Platten keinen direkten Kontakt mit der Poolfolie haben und frei von scharfen Kanten sind, um Beschädigungen der Folie zu vermeiden, welche nicht von der Herstellergarantie abgedeckt sind.

### Weitere Anweisungen:

Es ist wichtig, sich über lokale Bestimmungen und Sicherheitsvorschriften zu informieren, bevor Sie einen Pool errichten. Wenden Sie sich an Ihre Gemeinde- oder Stadtverwaltung, um sich über die geltenden Vorschriften für Umzäunungen, Absperrungen, Beleuchtungen und weitere Sicherheitsanforderungen zu informieren.

Bei der Installation von Poolzubehör wie Filterpumpen und Sicherheitsleitern ist es unerlässlich, die mitgelieferten Gebrauchsanweisungen gut durchzulesen. Dies stellt sicher, dass die Geräte korrekt installiert und betrieben werden, was für die Sicherheit und Langlebigkeit des Pools entscheidend ist. Die Sicherheitsleiter muss passend zu den Abmessungen und der Tiefe des Pools gewählt werden.

Falls Sie den Aufstellort des Pools während des Aufbaus ändern müssen, ist es wichtig, dass Sie die Poolfolie anheben und nicht über den Boden ziehen. Die entstehende Reibung zwischen dem PVC-Material des Liners und dem Untergrund könnte zu Beschädigungen führen.

## KOMPONENTE & BENÖTIGTES WERKZEUG

Vergewissern Sie sich, dass sämtliche Teile, welche in diesem Karton enthalten sind, mit den in dieser Gebrauchsanweisung aufgelisteten



Komponenten übereinstimmen.

Vergewissern Sie sich nach dem Öffnen des Kartons, dass alle Komponenten des Geräts mit dem Modell übereinstimmen, welches Sie erworben haben. Überprüfen Sie ebenfalls, ob alle Teile unbeschädigt und vollständig sind. Sollten Sie beim Kauf beschädigte oder fehlende Teile feststellen, besuchen Sie bitte unsere Webseite [www.bestwayservice.de](http://www.bestwayservice.de) (D / A) / [bestwaycorp.com/support](http://bestwaycorp.com/support).

## AUFBAUANLEITUNG

Zum Erhalt detaillierter Aufbauanweisungen für Ihr Produkt scannen Sie bitte den QR-Code, der sich auf der Vorderseite der Gebrauchsanweisung



befindet. Alternativ können Sie auch den Abbildungen in dieser Gebrauchsanweisung folgen. Bitte beachten Sie, dass diese Darstellungen nicht unbedingt dem tatsächlichen Produkt entsprechen und nicht maßstabsgetreu sein müssen. Sie dienen lediglich zur Veranschaulichung.

Der Aufbau des Pools kann ohne zusätzliches Werkzeug durchgeführt werden. Dieser dauert mit 2-3 Personen ca. 30-40 Minuten, ohne Vorbereitungen oder Befüllung (genauere Informationen zu Ihrem Produkt finden Sie auf der Verpackung). Bitte beachten Sie, dass die für den Aufbau benötigte Zeit je nach Poolgröße und individueller Erfahrung variieren kann. Bestway® haftet nicht für Schäden am Pool, welche durch eine unsachgemäße Handhabung oder Nichtbeachtung dieser Anweisungen entstehen.

### Hilfreiche Tipps zum Aufbau:

Es ist ratsam, den Pool bei einer Umgebungstemperatur von über 15 °C aufzubauen. Bei niedrigeren Temperaturen kann das PVC-Material der Poolfolie steif und weniger geschmeidig sein, was die Handhabung erschwert und das Risiko von Beschädigungen wie Rissen oder Brüchen erhöht. Falls nicht im Lieferumfang enthalten, empfehlen wir den Kauf einer Sicherheitsleiter.

Schritt 7: Wenn der Pool mit etwa 1 cm Wasser gefüllt ist, glätten Sie vorsichtig die Bodenfolie, um alle Falten zu entfernen. Wir empfehlen, in der Mitte des Pools zu beginnen und nach außen zu wandern. Im Anschluss können Sie den Füllvorgang fortsetzen.

Schritt 10: Kontrollieren Sie regelmäßig die Ausrichtung der vertikalen Standbeine während des Füllvorgangs. Durch das zunehmende Gewicht des Wassers können sich diese verschieben. Sollten diese nicht mehr senkrecht stehen, muss der Vorgang unterbrochen werden und korrigieren Sie Position der Standbeine. Das garantiert eine gleichmäßige Gewichtsverteilung und verhindert eine Überbeanspruchung des Rahmens sowie der Poolfolie.

### Befüllung des Pools:

**WICHTIGER SICHERHEITSHINWEIS:** Lassen Sie den Pool nicht unbeaufsichtigt, während er mit Wasser gefüllt wird. Überprüfen Sie den Pool regelmäßig, um sicherzustellen, dass er richtig befüllt wird. Vergewissern Sie sich, dass die vertikalen Standbeine immer senkrecht zum Boden stehen und sich nicht unter der Folie befinden oder zur Seite geneigt sind.

## AUFBAUANWEISUNGEN

Zum Befüllen des Pools sollte vorzugsweise Leitungswasser verwendet werden, um den Anteil unerwünschter Stoffe, wie etwa Mineralien, so gering wie möglich zu halten. Meerwasser ist für das Befüllen nicht geeignet.

Füllen Sie den Pool erst mit Wasser, nachdem alle Aufbauschritte vollständig abgeschlossen wurden. Achten Sie darauf, dass der Füllstand die Schweißnäht nicht überschreitet. Diese entspricht etwa 90 % des gesamten Fassungsvermögens. Vermeiden Sie es, den Pool über die Schweißnäht hinaus zu befüllen, da ein zu hoher Wasserstand die Struktur gefährden und einen Einsturz zur Folge haben könnte. Bei anhaltenden oder starken Regenfällen empfiehlt es sich, den Wasserstand zu senken, um ein Überlaufen des Pools zu vermeiden.

**WICHTIGER SICHERHEITSHINWEIS:** Nachdem der Pool zu 90 % gefüllt wurde, prüfen Sie, ob der Abstand zwischen der Wasseroberfläche und der Oberkante des Stahlrahmens rundherum gleichmäßig ist. Sollte dies nicht der Fall sein, deutet dies auf eine Unebenheit der Untergrundes hin. In diesem Fall raten wir dringend dazu, das Wasser abzulassen und den Standort des Pools entsprechend anzupassen. Versuchen Sie unter keinen Umständen, den Pool zu verschieben, bevor dieser entleert wurde.

**WICHTIGER SICHERHEITSHINWEIS:** Ein auf unebenem Untergrund gefüllter Pool kann eine enorme Belastung für die Schweißnähte darstellen und im schlimmsten Fall zum Bersten der Nähte oder zum Einsturz des Pools führen. Dies kann schwere Personenschäden oder erhebliche Sachschäden nach sich ziehen. Sobald Ihr Pool zu 90 % gefüllt ist, überprüfen Sie diesen sorgfältig auf Undichtigkeiten an Ventilen oder Nähten sowie auf sichtbarem Wasserverlust. Fügen Sie dem Wasser erst Chemikalien hinzu, nachdem diese Überprüfung erfolgt ist.

## WARTUNG

Es ist von entscheidender Bedeutung, die Sauberkeit und Chemiegehalt des Poolwassers aufrechtzuerhalten. Während der Einsatz des Filtersystems und die regelmäßige Reinigung der Filterkartusche unerlässlich sind, um Verunreinigungen zu beseitigen, reichen diese Maßnahmen allein nicht für eine ganzheitliche Wasserpflege aus. Eine optimale Wasserqualität in Ihrem Pool erfordert zusätzlich den gezielten Einsatz von Chemie. Die Pflege und Qualität des Poolwassers sind von höchster Priorität, nicht nur um die Lebensdauer des Pools selbst zu erhalten, sondern auch um die Gesundheit und Sicherheit aller Nutzer zu gewährleisten.

### Wasserpflege:

Für eine effektive Poolpflege ist die Verwendung von Poolchemikalien und speziell von Chlor- oder Bromtabletten in einem Chemikaliendosierer empfehlenswert. Tabletten lösen sich langsamer auf und sorgen für eine konstante Desinfektion des Wassers. Granulat sollte vermieden werden, da es sich schneller auflöst und das Material beschädigen kann. Der Chemikaliendosierer ermöglicht eine gleichmäßige Verteilung der Chemikalien. Sicherheitsvorkehrungen beim Umgang mit Poolchemikalien sind zu jedem Zeitpunkt zu beachten.

Der Einsatz von Poolchemie in Tablettenform sollte mithilfe eines Chemikaliendosierers erfolgen. Geben Sie chemische Produkte niemals unmittelbar ins Wasser. Die Chemikalien könnten sich auf dem Beckenboden ablagern, was Beschädigungen und Verfärbungen der Innenfolie zur Folge haben kann. Im schlimmsten Fall kann dies zu irreparablen Schäden an der Struktur der Poolfolie führen.

Schäden am Pool, welche durch einen unsachgemäßen Gebrauch, eine zu hohe Benutzerfrequenz oder den unkorrekten Umgang mit dem Wasser verursacht werden, fallen nicht unter die Herstellergarantie.

Die Qualität des Poolwassers hängt unmittelbar von der Nutzungsintensität, der Anzahl der Personen und der sachgerechten Poolpflege ab. Ohne den Einsatz von Poolchemie ist es notwendig, das Wasser alle drei Tage auszutauschen. Um die Wasserqualität zu bewahren, empfehlen wir, vor dem Betreten des Pools zu duschen, um Kosmetik- und Pflegeprodukte sowie sonstige Verunreinigungen von der Haut zu entfernen, die das Wasser verunreinigen könnten. Platzieren Sie zudem einen Eimer mit Wasser neben dem Pool, um die Füße der Nutzer zu säubern, bevor diese den Pool betreten.

Verwenden Sie in regelmäßigen Abständen einen Kescher für die Oberfläche sowie einen entsprechenden Sauger für den Boden, um Ablagerungen zu vermeiden. Wenn nicht im Set enthalten sind, können Sie dieses und mehr auf unserer Website [www.bestwaystore.de](http://www.bestwaystore.de) (D / A) / [www.bestwaycorp.com](http://www.bestwaycorp.com) oder in Fachgeschäften erwerben.

### Anwendung von Poolchemie:

Bitte beachten Sie, dass möglicherweise kein Chemikaliendosierer im Lieferumfang Ihres Pool-Sets enthalten ist. Für den Erwerb können Sie unsere Website unter [www.bestwaystore.de](http://www.bestwaystore.de) (D / A) / [www.bestwaycorp.com](http://www.bestwaycorp.com) besuchen, oder Sie wenden sich an ein entsprechendes Fachgeschäft in Ihrer Nähe. Bitte entfernen Sie den Chemikaliendosierer, bevor Sie den Pool nutzen. Überprüfen Sie zudem nach der Anwendung von Poolchemie die Wasserqualität mithilfe eines Test-Kits (nicht im Lieferumfang enthalten). Die nachfolgende Tabelle dient hierfür als Hilfestellung.

Eine Überschreitung der vorgegebenen Parameter kann die Poolfolie beschädigen und ein Sicherheitsrisiko für die Benutzer darstellen.

Parameter	Werte
Wasserklarheit	Klare Sicht auf Poolboden
Wasserfarbe	Keine Färbung erkennbar
Trübungsgrad in FNU/NTU	Max. 1,5 (optimal: < 0,5)
Nitratkonzentration über dem Wert des Füllwassers (mg/l)	Max. 20
Menge an organischem Kohlenstoff (TOC) in mg/l	Max. 4,0
Redoxpotential gegen Ag / AgCl 3,5 m KCl in mV	Min. 650
PH-Wert	6,8 - 7,6
Freies Aktivchlor (ohne Cyanursäure) in mg/l	0,3 - 1,5
Freies Chlor in Kombination mit Cyanursäure in mg/l	1,0 - 3,0
Cyanursäure (mg/l)	Max. 100
Kombiniertes Chlor in mg/l	Max. 0,5 (optimal nahe 0,0 mg/l)

Für weiterführende Informationen zur Wasserbehandlung mit Chemikalien wenden Sie sich bitte an Ihren lokalen Fachhändler und berücksichtigen Sie zudem die Anweisungen des jeweiligen Chemikalienherstellers.

## WARTUNG

### Regelmäßige Poolpflege:

Informationen zur Pflege der Poolfolie finden Sie im entsprechenden Abschnitt innerhalb dieser Gebrauchsanweisung.  Es wird empfohlen, eine Abdeckplane zu erwerben, sofern diese nicht Teil Ihres Pool-Sets ist. Verwenden Sie die Plane, um den Pool abzudecken, wenn er nicht in Gebrauch ist, und um den Stahlrahmen vor Beschädigungen zu bewahren. Reinigen Sie die oberen Poolstangen regelmäßig mit einem sauberen Tuch, um Ablagerungen zu verhindern. Bei einem Leck im Pool nutzen Sie den beiliegenden Reparaturflicken zur Behebung. Detaillierte Anweisungen dazu finden Sie im FAQ-Bereich auf unserer Service-Webseite unter [www.bestwayservice.de](http://www.bestwayservice.de) (D / A) / [www.bestwaycorp.com/support](http://www.bestwaycorp.com/support).

### Zubehör:

Bei der Installation von Poolzubehör wie Filterpumpen und Sicherheitsleitern ist es unerlässlich, die mitgelieferten Gebrauchsanweisungen gut durchzulesen. Dies stellt sicher, dass die Geräte korrekt installiert und betrieben werden, was für die Sicherheit und Langlebigkeit des Pools entscheidend ist. Die Sicherheitsleiter muss passend zu den Abmessungen und der Tiefe des Pools gewählt werden.

Bevor Sie Reinigungszubehör an Ihrem Pool befestigen, vergewissern Sie sich, dass Sie das Schmutzsieb aus dem Anschlussventil entfernen. Dies ist notwendig, um eine ordnungsgemäße Funktion des Reinigungszubehörs zu gewährleisten und Verstopfungen zu vermeiden.

## DEMONTAGE & LAGERUNG

### Entleeren:

Zum Entleeren beachten Sie bitte die Abbildungen in der Gebrauchsanweisungen.  Diese diene lediglich zur Veranschaulichung. Sie entsprechen möglicherweise nicht dem tatsächlichen Produkt. Nicht maßstabsgetreu. Bevor Sie das Wasser Ihres Pools ablassen, vergewissern Sie sich, dass Sie den Pool nicht in der Nähe des Hauses oder von Gegenständen, die durch Wasser beschädigt werden könnten, entleeren. Informieren Sie sich über die örtlichen Vorschriften zur Wasserentsorgung.

### Reinigung:

1. Reinigen Sie die Poolfolie mit klarem Leitungswasser, um etwaige Chemikalienreste oder andere Verunreinigungen zu beseitigen.
2. Breiten Sie die Poolfolie in der Sonne aus und lassen Sie diese vollständig trocknen.
3. Um restliches Wasser vollständig zu entfernen, verwenden Sie am besten ein trockenes Tuch.

### Lagerung:

Entfernen Sie alle Zubehöreile wie Filterpumpen, Filtermedien, Leitern und andere Gegenstände, welchen nicht Teil der Poolfolie sind. Vor der Einlagerung sollte sichergestellt werden, dass alles vollständig sauber und trocken ist. Restfeuchtigkeit kann zur Schimmelbildung führen und die Materialien während der Lagerung beschädigen.

Sobald die Poolfolie vollständig getrocknet ist, können Sie Talkumpuder verwenden, um zu verhindern, dass diese zusammenklebt. Bestreuen Sie die Oberfläche der Poolfolie vor dem Zusammenfallen gleichmäßig mit dem Puder. Dies hilft auch dabei, Feuchtigkeit zu absorbieren und reduziert die Wahrscheinlichkeit von Schimmelbildung während der Lagerung.

Der Abbau des Pools sollte bei Temperaturen ab 15 °C erfolgen, da die Poolfolie bei wärmeren Temperaturen flexibler und elastischer ist.

Lagern Sie den Pool an einem trockenen Ort bei moderaten Temperaturen zwischen 15 und 38 °C. Die Lagerung in einem Karton schützt das PVC-Material zusätzlich vor Staub, Schmutz und direkter Sonneneinstrahlung, welche das Material mit der Zeit ausbleichen oder porös machen könnten.

## GARANTIEBEDINGUNGEN

Für Unterstützung und Produktregistrierung besuchen Sie uns unter [www.bestwayservice.de](http://www.bestwayservice.de) (D / A) / [www.bestwaycorp.com/support](http://www.bestwaycorp.com/support).

**VIelen DANK FÜR IHREN KAUF EINES BESTWAY PRODUKTES!** **DE**

Verlängern Sie Jetzt **kostenlos** die Garantie Ihres Produktes!  
Registrieren Sie Ihr Produkt innerhalb von 30 Tagen nach  
Kaufdatum und in nur wenigen Minuten erhalten Sie eine  
kostenlose Verlängerung der Herstellergarantie um 6 Monate!  
Besuchen Sie sofort **WWW.BESTWAYREGISTRIERUNG.DE**  
und registrieren Ihr Produkt!

Diese Möglichkeit der Garantieverlängerung gilt nur in folgenden Ländern:  
Deutschland, Frankreich, Italien.

## INFORMAZIONI SULLA SICUREZZA



### AVVERTENZA

**Conservare queste istruzioni - Leggere attentamente prima di mettere in funzione il dispositivo.**

Si prega di leggere attentamente e attenersi a tutte le informazioni contenute in questo manuale prima di installare o utilizzare la piscina. Queste norme di sicurezza coprono alcuni dei rischi più comuni legati alle attività in acqua, ma non possono necessariamente includere tutti i possibili scenari di rischio. Buon senso e cautela sono fondamentali quando si pratica una qualsiasi attività in acqua.

Conservare queste informazioni per uso futuro. Inoltre, a seconda del tipo di piscina, possono essere fornite le seguenti informazioni.

- Conservare le istruzioni in luogo sicuro. In caso di istruzioni incomplete o mancanti, rivolgersi al produttore o effettuare una ricerca sul sito [www.bestwaycorp.com](http://www.bestwaycorp.com).
- Barriere, coperture per piscine, allarmi e dispositivi di sicurezza similari sono utili ma non sostituiscono la sorveglianza attiva e continua di un adulto competente.

#### Sicurezza per chi non sa nuotare:

- È necessaria la sorveglianza continua, attiva e vigile dei nuotatori principianti e non nuotatori da parte di un adulto competente, tenendo presente che i bambini al di sotto dei cinque anni d'età rappresentano la categoria maggiormente a rischio di annegamento.
- Affidare a un adulto competente la supervisione della piscina a ogni suo utilizzo.
- I nuotatori principianti e coloro che non sono in grado di nuotare dovrebbero indossare dispositivi di protezione personale quando utilizzano la piscina.
- Quando piscina non è in uso o non è sorvegliata, rimuovere tutti i giocattoli dalla vasca e dall'area circostante per evitare di attirare i bambini.

#### Utilizzo sicuro della piscina:

- Incoraggiare tutti gli utenti e in special modo i bambini, a imparare a nuotare.
- E' consigliabile imparare le tecniche basilari di primo soccorso, come la rianimazione cardiopolmonare (RCP), e rinfrescare tali conoscenze con regolarità: in casi di emergenza possono fare la differenza fra la vita e la morte.
- Spiegare a tutti coloro che useranno la piscina, compresi i bambini, cosa fare in caso di emergenza.
- Non tuffarsi mai in specchi d'acqua poco profondi, in quanto ciò potrebbe causare lesioni gravi o morte.
- Non usare la piscina contestualmente all'assunzione di alcol o farmaci che potrebbero compromettere la capacità di utilizzarla in sicurezza.

#### Dispositivi ed equipaggiamenti di sicurezza

- Per prevenire la possibilità di annegamento nei bambini, si raccomanda di bloccare l'accesso alla piscina con un apposito dispositivo di sicurezza.
- Onde evitare che i bambini si arrampichino usando le valvole di ingresso/uscita dell'acqua si consiglia di installare una barriera (e di bloccare tutte le porte e finestre ove applicabile) per impedire qualsiasi accesso non autorizzato alla piscina.
- Si raccomanda di tenere appositi dispositivi di salvataggio (ad esempio un salvagente) in prossimità della piscina.
- Tenere un telefono funzionante e un elenco di numeri di telefono di emergenza nelle vicinanze.
- Rimuovere completamente eventuali coperture per piscina prima di entrare in acqua.
- Proteggere la salute dei bagnanti effettuando regolari trattamenti chimici dell'acqua e osservando le precauzioni igieniche di base. Consultare le linee guida per il trattamento dell'acqua presenti nel manuale.
- Conservare qualsiasi prodotto chimico (ad es. prodotti per il trattamento dell'acqua, detersivi o disinfettanti) fuori dalla portata dei bambini.
- Utilizzare la segnaletica indicata di seguito; esporla in una posizione ben visibile entro 2 m dalla piscina.



- Sorvegliare costantemente i bambini quando sono in acqua. Vietato tuffarsi.
- Eventuali scalette rimovibili devono essere posizionate su una superficie solida e perfettamente orizzontale.
- Indipendentemente dai materiali utilizzati per l'installazione della piscina è necessario ispezionare regolarmente le superfici al di sotto di essa e tutte le sue attrezzature per identificare prontamente eventuali rischi per la sicurezza.
- Controllare regolarmente la tenuta di bulloni e viti. Rimuovere schegge o bordi taglienti per evitare lesioni.
- Non lasciare all'aperto una piscina fuori terra vuota: l'azione degli elementi atmosferici potrebbe spostarla o deformarne i materiali.
- Se si utilizza una pompa di filtraggio, fare riferimento all'apposito manuale di istruzioni. Non accendere la pompa in presenza di bagnanti nella piscina.
- Se si dispone di una scaletta, fare riferimento all'apposito manuale per tutte le istruzioni.

#### AVVERTENZA!

L'utilizzo di una piscina implica il rispetto delle istruzioni di sicurezza descritte nel manuale d'uso e manutenzione. Per prevenire annegamenti o altri infortuni gravi, prestare particolare attenzione alla possibilità di accesso imprevisto alla piscina da parte di bambini di età inferiore ai 5 anni, mettendo in sicurezza gli accessi e sorvegliando costantemente i bambini mentre sono in piscina.

**Leggere attentamente e conservare per riferimenti futuri.**



# ISTRUZIONI PER L'INSTALLAZIONE

## Panoramica d'insieme

### Scelta della posizione corretta:

La posizione scelta per l'allestimento della piscina deve rispettare le seguenti condizioni:

- A causa del peso combinato dell'acqua all'interno della piscina e dei bagnanti, è fondamentale assicurarsi che la superficie scelta sia in grado di sostenere uniformemente tale peso in modo continuativo. E' altresì fondamentale tenere conto del fatto che l'acqua può trascinare dalla piscina durante l'uso o in caso di pioggia: in questi casi l'azione dell'acqua potrebbe indebolire la superficie, facendola perdere la capacità di sostenere il peso della piscina.
- Controllare regolarmente la posizione delle barre verticali e/o dei supporti a U: devono essere sempre alla stessa altezza della base della piscina. Qualora si noti che le barre verticali o i supporti a U cominciano a sprofondare nel terreno, procedere immediatamente allo svuotamento della piscina, onde evitare collassi causati dal carico mal distribuito sul telaio.
- La superficie scelta deve essere pianeggiante, liscia e ben livellata. Una superficie inclinata o irregolare può creare carichi sbilanciati sulla struttura della piscina, deformandola e danneggiando i punti di saldatura del liner. Nei casi peggiori, la piscina potrebbe crollare, con conseguenti infortuni gravi e/o danni a cose e persone.
- Si consiglia di posizionare la piscina lontano da oggetti che i bambini potrebbero utilizzare per arrampicarsi sopra.
- Posizionare la piscina vicino a un sistema di drenaggio adeguato per gestire eventuali tracimazioni o per svuotare la piscina. Assicurarsi che il lato della piscina dotato delle valvole di ingresso (A) e uscita (B) dell'acqua sia rivolto in direzione della fonte di alimentazione elettrica, alla quale verrà collegato il sistema di filtrazione.
- La superficie selezionata deve essere sgombra da qualsiasi tipo di oggetto. A causa del peso dell'acqua, qualsiasi oggetto sotto la piscina potrebbe danneggiare o perforare la base.
- La superficie scelta deve essere sgombra da piante aggressive e specie infestanti. Tali tipi di vegetazione aggressiva potrebbero crescere attraverso il liner, causando perdite d'acqua. L'erba o altra vegetazione che potrebbe causare la formazione di cattivi odori o di melma deve essere eliminata dal luogo prescelto.
- L'area selezionata per l'installazione deve essere priva di linee elettriche aeree o alberi; accertarsi inoltre che sia sgombra da tubature sotterranee, linee elettriche o cavi di qualsiasi tipo.
- La posizione scelta deve essere lontana dall'ingresso dell'abitazione. Non posizionare attrezzature o altri mobili intorno alla piscina. Eventuali tracimazioni d'acqua durante l'uso della piscina o a causa di malfunzionamenti del prodotto potrebbero danneggiarli.
- La superficie scelta deve essere livellata e priva di buche che possano causare danni al rivestimento.

**Superfici consigliate:** erba, terra, cemento e tutte le superfici che rispettino le caratteristiche sopraindicate.

**Superfici sconsigliate:** fango, sabbia, ghiaia, pedane in legno, balconi, vialetti, piattaforme, terreno soffice/sciolto o altra superficie che non soddisfi i prerequisiti di cui sopra.

Attenersi alle istruzioni riportate sopra nella scelta della superficie e la posizione corretta per l'installazione della piscina. Qualora i componenti dovessero danneggiarsi a causa di una superficie e posizione di installazione non conformi a queste istruzioni, ciò non sarà considerato un difetto di produzione e annullerà la garanzia e qualsiasi richiesta di assistenza.

Se la superficie di appoggio in questione risulta troppo morbida per sostenere il peso del telaio, è possibile installare sotto le gambe delle piastre in legno o metallo di spessore non superiore a 2 cm. Le piastre non devono toccare il liner o avere bordi taglienti, in quanto ciò potrebbe causare danni che non sarebbero coperti dalla garanzia del produttore.

### Linee guida aggiuntive:

Verificare presso il proprio comune di residenza i regolamenti relativi a recinzioni, barriere, illuminazione e requisiti di sicurezza, assicurandosi di rispettare tutte le normative esistenti.

Se nel set è inclusa una pompa e/o una scaletta, fare riferimento ai rispettivi manuali per le istruzioni di sicurezza e installazione. La scaletta deve essere adeguata alle dimensioni della piscina.

Se durante l'allestimento è necessario cambiare posizione, spostare il liner della piscina sollevandolo, NON trascinandolo, in quanto l'attrito con il terreno potrebbe danneggiare i materiali in PVC.

## COMPONENTI E ATTREZZI NECESSARI

Confrontare i componenti inclusi nella confezione con l'elenco presente nel manuale. 

Verificare che corrispondano al modello che si intendeva acquistare. In presenza di componenti danneggiati o mancanti al momento dell'acquisto, visitare il sito [bestwaycorp.com/support](http://bestwaycorp.com/support).

## ISTRUZIONI DI ASSEMBLAGGIO

Per le istruzioni di installazione, scansionare il codice QR stampato sulla copertina o seguire le illustrazioni all'interno del manuale. 

Le immagini sono solo a scopo illustrativo e potrebbero non riflettere il prodotto originale. Non in scala.

L'assemblaggio di questa piscina può essere effettuato senza l'ausilio di attrezzi supplementari. L'installazione richiede circa 30-40 minuti con 2-3 persone, esclusi i preparativi e il riempimento (fare riferimento alla confezione per informazioni specifiche sull'articolo acquistato). Si prega di notare che i tempi di montaggio possono variare in base alle dimensioni della piscina e all'esperienza individuale.

Bestway non si riterrà responsabile per eventuali danni alla piscina causati da un suo uso improprio o dalla mancata osservanza di queste istruzioni.

### Consigli d'installazione utili:

Si consiglia vivamente di aprire la confezione e montare la piscina a una temperatura ambiente superiore a 15°C. In tal modo, il PVC del liner risulterà più flessibile e più facile da assemblare.

E' consigliabile acquistare una scaletta per piscina (se non già inclusa nel set) e prepararla prima di procedere al montaggio della piscina: risulterà utile quando si dovrà accedere al suo interno.

Fase 7: Riempire la piscina con circa 1 cm d'acqua, quindi lisciare delicatamente il fondo del liner per eliminare tutte le pieghe. Si consiglia di iniziare dal centro della piscina procedendo verso l'esterno. Una volta che il fondale risulta liscio e privo di pieghe, continuare a riempire la piscina.

Fase 10: controllare con regolarità la posizione delle gambe verticali in fase di riempimento, perché potrebbero cambiare gradualmente posizione a causa dell'aumento del peso dell'acqua. Se le gambe non sono perpendicolari al terreno, interrompere il riempimento della piscina e procedere alla loro regolazione in modo da aiutare a distribuire meglio il peso per evitare carichi eccessivi sul telaio e sul liner.

### Riempimento della piscina:

**ATTENZIONE:** non lasciare la piscina incustodita in fase di riempimento, bensì controllarla regolarmente per accertarsi che venga riempita correttamente. Assicurarsi che le gambe verticali risultino sempre perpendicolari rispetto terreno e non sotto il liner o inclinate su un lato.

Si consiglia di utilizzare acqua di rubinetto per ridurre al minimo i contenuti indesiderati, come ad esempio tracce di minerali. Non utilizzare acqua di mare.

## ISTRUZIONI PER L'INSTALLAZIONE

Riempire la piscina dopo aver completato tutte le fasi di montaggio e fino a quando il livello dell'acqua non raggiunge la linea di saldatura, che corrisponde al 90% della capacità totale. Non riempire eccessivamente, onde evitare collassi della struttura. In caso di forti piogge, si consiglia vivamente di ridurre il livello dell'acqua per mantenerlo al 90% della capacità ed evitare tracimazioni.

**IMPORTANTE:** una volta riempita la piscina al 90% della sua capacità, verificare che la distanza tra la superficie dell'acqua e la parte superiore dei binari sia la stessa dappertutto. Se è diversa, significa che la struttura non è in piano, per cui sarà necessario procedere a drenare l'acqua e modificare la posizione scelta. MA! tentare di spostare la piscina ancora riempita.

**IMPORTANTE:** mantenere la piscina piena d'acqua su un terreno non livellato può causare la rottura dei punti di saldatura e/o il crollo della piscina, con conseguente rischio di gravi lesioni personali e/o danni. La piscina può essere sottoposta a notevoli livelli di pressione interna; qualora presentasse rigonfiamenti o irregolarità su uno dei lati, potrebbe scoppiare, rilasciando improvvisamente l'acqua con conseguenti gravi danni a persone e/o cose. Quando la piscina è piena al 90%, verificare l'assenza di perdite alle valvole o giunture e che non vi siano evidenti perdite d'acqua. Non aggiungere prodotti chimici all'acqua prima di aver effettuato questa operazione.

## ISTRUZIONI PER LA MANUTENZIONE

È necessario mantenere l'acqua della piscina pulita e nel corretto bilanciamento chimico. Il solo utilizzo del sistema di filtrazione e la pulizia della cartuccia filtrante non sono sufficienti.

È importante dare priorità alla manutenzione e alla salubrità dell'acqua. La mancata osservanza di queste linee guida può comportare rischi per la salute dei bagnanti.

### Trattamento dell'acqua:

Si consiglia di utilizzare gli appositi prodotti per mantenere il bilanciamento chimico dell'acqua, oltre a pastiglie di cloro o bromo (non usare i granuli) da impiegare con un apposito dispenser.

Il trattamento chimico dell'acqua tramite pastiglie al cloro o bromo deve essere eseguito con un dispenser o apposito dosatore galleggiante. Non gettare i prodotti direttamente nell'acqua, in quanto depositandosi sul fondo della piscina danneggerebbero e scolorirebbero il liner. Nei casi peggiori, potrebbero danneggiare la struttura stessa del liner della piscina.

I danni alla piscina derivanti dal suo uso improprio, dal numero eccessivo di utenti e dalla cattiva gestione generale dell'acqua della piscina non sono coperti dalla garanzia.

La qualità dell'acqua è direttamente correlata alla frequenza di utilizzo della piscina, al numero di utenti e alla manutenzione generale. Se si sceglie di non effettuare trattamenti chimici, l'acqua dovrebbe essere cambiata ogni 3 giorni. Si consiglia di fare una doccia prima di utilizzare la piscina, poiché cosmetici, lozioni e residui di altri prodotti sulla pelle possono degradare rapidamente la qualità dell'acqua. Mettere a disposizione un secchio d'acqua accanto alla piscina per consentire ai bagnanti di lavarsi i piedi prima di entrare in acqua.

Utilizzare regolarmente uno skimmer di superficie e un aspiratore per il fondo della piscina per evitare l'accumulo di sporcizia e detriti. Se non sono inclusi nel set, questi accessori possono essere acquistati sul nostro sito web ([www.bestwaycorp.com](http://www.bestwaycorp.com)) o il punto vendita più vicino.

### Uso dei prodotti per il trattamento chimico:

Il set potrebbe non includere un dosatore di sostanze chimiche. In questo caso, sarà possibile acquistarne uno visitando il nostro sito web ([www.bestwaycorp.com](http://www.bestwaycorp.com)) o recandosi presso il punto vendita più vicino. Rimuovere il dosatore quando la piscina è in uso. Dopo aver eseguito la manutenzione chimica e prima di utilizzare la piscina, utilizzare un kit apposito (non incluso) per testare l'acqua. Si consiglia di mantenere i livelli delle varie sostanze disciolte come indicato nella tabella seguente.

Il superamento dei seguenti parametri può danneggiare la struttura del liner e rappresentare un rischio per la salute degli utenti.

Parametri	Valori
Trasparenza dell'acqua	Fondale della piscina chiaramente visibile
Colore dell'acqua	Non dovrebbe essere visibile alcun colore
Torbidità in FNU/NTU	massimo 1,5 (preferibilmente inferiore a 0,5)
Concentrazione di nitrati superiore a quella dell'acqua di riempimento in mg/l	Massimo 20
Carbonio organico totale (TOC) in mg/l	massimo 4,0
Potenziale redox per Ag/AgCl 3,5 m KCl in mV	min. 650
Parametri pH	da 6,8 a 7,6
Cloro attivo libero (senza acido cianurico) in mg/l	da 0,3 a 1,5
Cloro libero in combinazione con acido cianurico in mg/l	da 1,0 a 3,0
Acido cianurico in mg/l	massimo 100
Cloro combinato in mg/l	massimo 0,5 (meglio se 0,0 mg/l)

Consultare il proprio rivenditore locale per maggiori informazioni sul trattamento delle acque. Prestare estrema attenzione alle istruzioni del produttore.

### Manutenzione ordinaria della piscina:

Per la manutenzione del liner, fare riferimento ai passi illustrati nel manuale. 

Si consiglia di acquistare un telo di copertura, se non già incluso nel set, e di utilizzarlo per coprire la piscina quando la stessa non è in uso, per meglio preservare il materiale delle guide superiori. Pulire delicatamente lo sporco dalle guide superiori con un panno pulito. In caso di perdite, riparare il liner utilizzando la toppa adesiva subacquea in dotazione. Le istruzioni sono riportate nelle FAQ della sezione assistenza del nostro sito web ([www.bestwaycorp.com/support](http://www.bestwaycorp.com/support)).

## ISTRUZIONI PER LA MANUTENZIONE

### Accessori:

Se nel set è inclusa una pompa e/o una scaletta, fare riferimento ai rispettivi manuali per le istruzioni di sicurezza e installazione. La scaletta deve essere adeguata alle dimensioni della piscina.

Se la piscina è dotata di una valvola apposita per il collegamento dei dispositivi per la pulizia, sarà necessario rimuovere il prefiltro detriti dal connettore prima di collegare il dispositivo in questione.

## ISTRUZIONI DI SMONTAGGIO E CONSERVAZIONE

### Svuotamento della piscina:

Per le istruzioni di drenaggio della piscina fare riferimento ai passi illustrati nel manuale.  Le immagini sono unicamente a scopo illustrativo e potrebbero differire dall'originale. Non in scala.

Prima di procedere al drenaggio, assicurarsi di star scaricando l'acqua lontano dalla propria abitazione e da qualsiasi oggetto che possa subire danni. Verificare le normative locali in materia di smaltimento delle acque reflue.

### Pulizia:

1. Risciacquare il liner con acqua di rubinetto per rimuovere qualsiasi residuo di sporco o sostanze chimiche.
2. Lasciare il liner disteso al sole fino a quando non risulta completamente asciutto.
3. Per rimuovere completamente residui di umidità passare un panno asciutto sul liner.

### Conservazione:

Rimuovere tutti gli accessori. Assicurarsi che il liner e gli accessori della piscina siano completamente puliti e asciutti prima di metterli via. Eventuali tracce di umidità potrebbero portare alla formazione di muffe con conseguenti danni al liner della piscina.

Una volta completamente asciutto, cospargere il liner con borotalco prima di ripiegare, per impedire che si incollino.

Si raccomanda vivamente di smontare la piscina a una temperatura ambiente superiore a 15°C / 59°F.

Ripiegare il liner della piscina solo se la temperatura ambiente è superiore a 15°C / 59°F. Conservare la piscina in un luogo asciutto a una temperatura moderata compresa tra 15°C / 59°F e 38°C / 100°F, tenendo il liner e tutti gli accessori in una scatola di cartone per meglio proteggere il materiale in PVC durante il periodo invernale.

## TERMINI DI GARANZIA

Per assistenza e per registrare il prodotto, visitare il sito [bestwaycorp.com/support](http://bestwaycorp.com/support).

**GRAZIE PER AVER SCELTO BESTWAY**

**IT**

Estendi subito **gratuitamente** la garanzia del tuo acquisto!  
Registra il tuo prodotto entro 30 giorni dall'acquisto e regalati  
6 mesi di estensione gratuita della garanzia.

Visita:

**WWW.REGISTRAZIONEBESTWAY.IT**

e registra subito il tuo prodotto.

La promozione è valida solo nei territori di Italia, Francia, Germania.

## VEILIGHEIDSGEINFORMATIE

### WAARSCHUWING

#### Bewaar deze instructies – Lees aandachtig alvorens gebruik.

Lees, begrijp en volg alle informatie in deze gebruikershandleiding zorgvuldig voordat u het zwembad opzet en gebruikt. Deze veiligheidsrichtlijnen behandelen enkele veelvoorkomende risico's van wateractiviteiten, maar ze kunnen niet alle mogelijke risico's en gevaren dekken. Wees altijd voorzichtig en gebruik gezond verstand wanneer u van enige wateractiviteit geniet.

Bewaar deze informatie voor toekomstig gebruik. Bovendien kan de volgende informatie verkregen worden, afhankelijk van het type zwembad.

- Houd deze instructies goed bij. Indien de instructies ontbreken, neem dan contact op met de fabrikant of bekijk ze op onze website, [www.bestwaycorp.com](http://www.bestwaycorp.com).
- Barrières, zwembadafdekkingen, zwembadalarmen of gelijkaardige veiligheidsmiddelen zijn nuttige hulpmiddelen, maar het zijn geen vervangingen voor een continu en competent toezicht door volwassenen.

#### Niet-zwemmers veiligheid:

- Continu, actief en waakzaam toezicht van zwakke zwemmers en niet-zwemmers door een competente volwassene is altijd vereist (denk eraan dat kinderen onder de vijf jaar oud het hoogste risico op verdrinking lopen).
- Duid een competente volwassene aan om toezicht te houden op het zwembad telkens wanneer het gebruikt wordt.
- Zwakke zwemmers of zwemmers die nog moeite hebben, moeten persoonlijke beschermingsmiddelen dragen tijdens het gebruik van het zwembad.
- Als het zwembad niet in gebruik is of er geen toezicht is, verwijder dan al het speelgoed uit het zwembad en de omgeving rond het zwembad om te voorkomen dat kinderen er naar toe gaan.

#### Veilig Zwembadgebruik:

- Moedig alle gebruikers, en vooral kinderen, aan om te leren zwemmen.
- Leer eerste hulp ondersteuning (cardiopulmonale reanimatie - CPR) en vernieuw deze kennis regelmatig. Dit kan een levensreddend verschil maken in geval van nood.
- Vertel alle zwembad gebruikers, inclusief kinderen, wat ze moeten doen in geval van noodgevallen.
- Duik nooit in ondiep water. Dit kan leiden tot ernstig letsel of een sterfgeval.
- Gebruik het zwembad niet wanneer u alcohol of medicatie gebruikt die het vermogen van de badgasten om het zwembad veilig te gebruiken, kunnen aantasten.

#### Veiligheidsapparaten en -uitrusting:

- Om te voorkomen dat kinderen verdrinken, is het aanbevolen om de toegang tot het zwembad te beveiligen met een veiligheidsvoorziening.
- Om te voorkomen dat kinderen over de inlaat- en uitlaatklep klimmen, is het aanbevolen een barrière te installeren (en, waar van toepassing, alle deuren en vensters te beveiligen) om onbevoegde toegang tot het zwembad te voorkomen.
- Het wordt aanbevolen om reddingsuitrusting (bijv. een ringboei) bij het zwembad te bewaren.
- Houd een werkende telefoon en een lijst met noodnummers in de buurt van het zwembad.
- Wanneer u een zwembadafdekking gebruikt, moet u deze volledig van het wateroppervlak verwijderen alvorens u het zwembad betreedt.
- Bescherm zwembadgebruikers tegen watergerelateerde ziektes door het zwembadwater te behandelen en een goede hygiëne in acht te houden. Raadpleeg de richtlijnen voor waterbehandeling in de gebruikershandleiding.
- Bewaar chemicaliën (bijv. waterbehandelings-, reinigings- of ontsmettingsproducten) buiten het bereik van kinderen.
- Gebruik de aanduidingsborden zoals hieronder aangegeven. Deze moeten weergegeven worden op een prominente plaats binnen 2,00 m van het zwembad.



- Houd kinderen onder toezicht in de omgeving van het water. Niet duiken.
- Afneembare ladders moeten op een stevig, horizontaal oppervlak geplaatst worden.
- Kijk de oppervlakten onder het zwembad regelmatig na voor veiligheidsrisico's, ongeacht de materialen die gebruikt worden om het zwembad op te zetten, evenals enige apparatuur.
- Controleer regelmatig bouten en schroeven. Verwijder splinters of scherpe randen om verwondingen te voorkomen.
- Laat het leeggelopen zwembad niet buiten staan. Het lege zwembad kan door wind verformd en/of verplaatst worden.
- Indien u een filterpomp heeft, bekijk dan de pomphandleiding voor instructies. Gebruik de pomp niet wanneer iemand in het zwembad is.
- Als u een ladder heeft, raadpleeg dan de handleiding van de ladder voor instructies.

#### WAARSCHUWING:

Het gebruik van een zwembad impliceert de naleving van de veiligheidsinstructies beschreven in de gebruiks- en onderhoudsgids. Om verdrinking of ander ernstig letsel te voorkomen, dient u bijzondere aandacht te besteden aan de mogelijkheid van onverwachte toegang tot het zwembad door kinderen jonger dan 5 jaar door de toegang tot het zwembad te beveiligen en hen tijdens het baden onder constant toezicht van een volwassene te houden.

**Lees alstublieft aandachtig en houd dit bij voor toekomstig gebruik.**



# INSTALLATIE-INSTRUCTIES

## Overzicht

### De Juiste Locatie Kiezen:

De gekozen locatie om het zwembad op te zetten moet aan de volgende condities voldoen:

- Vanwege het gecombineerde gewicht van het water in het zwembad en de gebruikers, is het uiterst belangrijk dat het gekozen oppervlak in staat is om het totale gewicht gelijkmatig te dragen gedurende de hele tijd dat het zwembad is opgezet. Houd er rekening mee bij de keuze van de locatie dat er water uit het zwembad kan komen bij gebruik of bij regen. Als het water het oppervlak zachter maakt, kan het haar vermogen verliezen om het gewicht van het zwembad te dragen.
- Controleer regelmatig de stand van de verticale poten en/of de U-steunen. Ze moeten zich te allen tijden op hetzelfde niveau als de bodem van het zwembad bevinden. Indien de verticale poot of de U-steun in de grond begint te zakken, laat het zwembadwater dan onmiddellijk weglopen om te voorkomen dat het zwembad instort door de ongelijkmatige belasting van de framestructuur. Verander dan de locatie van het zwembad of wijzig het oppervlaktemateriaal.
- Het oppervlak moet vlak en glad zijn. Indien het oppervlak schuin of oneffen is, kan dit een onevenwichtige belasting op de structuur van het zwembad veroorzaken. Dit kan de laspunten van de voering beschadigen en het frame verbuigen. In het ergste geval kan het zwembad instorten, met ernstig persoonlijk letsel en/of schade aan persoonlijke eigendommen tot gevolg.
- We raden aan om het zwembad uit de buurt van voorwerpen te plaatsen die kinderen kunnen gebruiken om in het zwembad te klimmen.
- Plaats het zwembad in de buurt van een geschikt afvoersysteem om overstroming op te vangen of om het zwembad te legen. Zorg ervoor dat de kant van het zwembad met de waterinlaat A en -uitlaat B zich in dezelfde richting van de stroombron bevinden, waar het filtersysteem moet worden aangesloten.
- Het gekozen oppervlak moet vrij zijn van elk type object. Vanwege het gewicht van het water, kan elk object onder het zwembad de bodem beschadigen of perforeren.
- Het geselecteerde oppervlak moet vrij zijn van agressieve planten en onkruidsoorten. Die soorten sterke vegetatie zouden door de voering kunnen groeien en waterlekkegaten creëren. Gras of andere vegetatie die geur of slijm kunnen ontwikkelen moeten worden verwijderd uit de opzet locatie.
- De geselecteerde locatie mag geen bovengrondse hoogspanningslijnen of bomen hebben. Zorg ervoor dat de locatie geen ondergrondse leidingen of kabels van welke aard dan ook bevat.
- De geselecteerde positie moet ver van de ingang van het huis zijn. Plaats geen apparatuur of ander meubilair rond het zwembad. Het water dat tijdens het gebruik of door een defect uit het zwembad komt, kan het meubilair in huis of rond het zwembad beschadigen.
- Het geselecteerde oppervlak moet vlak zijn en zonder gaten die het materiaal van de voering kunnen beschadigen.

**Aanbevolen oppervlakten:** gras, grond, beton en alle andere oppervlakken die voldoen aan de bovenstaande voorwaarden.

**Niet aanbevolen oppervlakten:** modder, zand, grind, terras, balkon, oprit, zachte/losse grond of andere ondergronden die niet aan bovenstaande voorwaarden voldoen.

Volg de belangrijke instructies hierboven om het juiste oppervlak en de juiste locatie te kiezen om uw zwembad op te zetten. Indien onderdelen beschadigd worden doordat het oppervlak of de locatie niet voldoen aan deze instructies, zal dit niet beschouwd worden als fabricagefouten en zijn de garantie en eventuele serviceclaims niet van toepassing.

Indien het geselecteerde oppervlak te zacht is om de mat frame recht te houden, installeer dan houten of metalen platen met een dikte van niet meer dan 2 cm (0,79") onder de poten. De platen mogen de voering niet aanraken en mogen geen scherpe randen of oppervlaktes hebben omdat dit schade kan veroorzaken en dit niet gedekt is onder de garantie van de fabrikant.

### Extra Richtlijnen:

Raadpleeg uw lokale regelgeving voor voorschriften betreffende omheiningen, barrières, verlichting en veiligheidsvereisten en zorg ervoor dat u aan de wetgeving voldoet.

Als er een pomp en/of ladder in de set zit, raadpleeg dan de handleiding van de pomp en/of ladder voor veiligheidsinstructies en installatie. De ladder moet overeenkomen met de grootte van het zwembad.

Als het tijdens het opzetten nodig is om de positie van het zwembad te veranderen, til dan de voering op en sleep het niet over de grond; de wrijving tussen het PVC materiaal en de grond kan het zwembad beschadigen.

## ONDERDELEN & BENODIGD GEREEDSCHAP

Vergelijk de onderdelen in uw doos met de onderdelenlijst in deze handleiding.



Controleer dat de onderdelen het model vertegenwoordigen dat u van plan was te kopen. In het geval van beschadigde of ontbrekende onderdelen op het moment van aankoop, bezoek dan onze website [bestwaycorp.com/support](http://bestwaycorp.com/support).

## MONTAGEINSTRUCTIES

Voor installatie-instructies, scan de QR-code die op de voorkant van de verpakking geprint is, of volg de instructies in de handleiding.



Tekeningen zijn enkel ter illustratie. Ze geven mogelijk niet het werkelijke product weer. Niet op schaal.

Montage van dit zwembad kan zonder extra gereedschap gedaan worden. Het opzetten duurt ongeveer 30-40 minuten met 2-3 personen exclusief enige voorbereiding of het vullen met water (raadpleeg de verpakking voor specifieke informatie over het door u gekochte artikel). Houd er rekening mee dat de benodigde tijd kan variëren afhankelijk van de grootte van het zwembad en individuele ervaring. Bestway is niet verantwoordelijk voor schade aan het zwembad door verkeerd gebruik of het niet opvolgen van deze instructies.

### Hulpvolle Installatie Tips:

We raden ten eerste aan om de verpakking te openen en het zwembad in elkaar te zetten wanneer de omgevingstemperatuur hoger is dan 15°C/ 59°F; het PVC materiaal van de voering zal flexibeler worden en is dan gemakkelijker te monteren.

Wij raden aan om een zwembadladder aan te kopen (indien deze niet in de set inbegrepen is) en deze klaar te zetten alvorens het opzetten van het zwembad, omdat dit kan helpen wanneer u in het zwembad moet gaan.

Stap 7: Wanneer het zwembad gevuld is met ongeveer 1cm (0,39") water, wrif dan voorzichtig alle kneeën en vrouwen uit de bodem voering. Wij raden aan om in het midden van het zwembad te beginnen en naar buiten te werken. Vrauek de bodem volledig glad en rimpelvrij is, kan u het zwembad verder vullen.

Stap 10: Controleer regelmatig de positie van de verticale poten terwijl u het zwembad vult met water. De poten kunnen geleidelijk van positie veranderen door het toenemende watergewicht. Als de poten niet loodrecht op de grond staan, stop dan met het vullen van het zwembad en pas de poten aan. Dit helpt bij de gewichtsverdeling om belasting op het frame en de liner te voorkomen.

## Het Zwembad met Water Vullen:

**AANDACHT:** Laat het zwembad niet onbeheerd achter tijdens het vullen met water. Controleer voortdurend om te verzekeren dat het zwembad juist gevuld wordt. Zorg ervoor dat de verticale poten 90 graden ten opzichte van de grond staan en niet onder de liner bevinden of naar de zijkant leunen.

Het wordt sterk aangeraden om kraantjeswater te gebruiken voor het vullen om ongewenste deeltjes, zoals mineralen, te minimaliseren. Gebruik nooit zewater.

Vul het zwembad met water nadat alle stappen voor het opzetten voltooid zijn en vul totdat het water de lasnaad bereikt, wat overeenkomt met 90% van de volledige capaciteit. Niet te vol vullen, omdat dit ertoe kan leiden dat het zwembad instort. In geval van hevige regenval raden we ten eerste aan om het waterpeil te verlagen om het op 90% van de capaciteit te houden, om te voorkomen dat het water overloopt.

## INSTALLATIE-INSTRUCTIES

**BELANGRIJK:** Controleer of de afstand tussen het wateroppervlak en de bovenkant van de rails overal gelijk is wanneer het zwembad 90% vol is. Indien er verschil is, betekent dit dat het oppervlak niet effen is, en raden wij ten zeerste aan om het water af te voeren en de gekozen locatie aan te passen. Probeer nooit het zwembad te verplaatsen wanneer er nog water in zit.

**BELANGRIJK:** Indien het zwembad vol water op een ongelijke ondergrond blijft staan, kunnen de laspunten barsten en/of kan het zwembad instorten, met ernstig persoonlijk letsel en/of materiële schade tot gevolg. Uw zwembad kan veel druk bevatten. Indien het zwembad een ongelijke zijde of bobbel heeft, kunnen de zijkanalen barsten, waardoor er plotseling water vrijkomt en ernstig persoonlijk letsel en/of schade aan eigendommen kan ontstaan. Wanneer het zwembad voor 90% gevuld is, controleer het dan op lekken bij de kleppen of naden en op zichtbaar waterverlies. Voeg geen chemicaliën aan het water toe totdat dit is gedaan.

## ONDERHOUDSINSTRUCTIES

Het is noodzakelijk om uw zwembadwater schoon en chemisch gebalanceerd te houden. Het gebruik van het filtersysteem of reinigen van de filterpatroon op zichzelf is niet voldoende voor goed onderhoud.

Het is belangrijk om prioriteit te geven aan het onderhoud en de gezondheid van het zwembadwater. Indien u zich niet aan deze richtlijnen houdt, kan dit de gezondheid van u en gezin in gevaar brengen.

### Wateronderhoud:

Wij raden u aan om zwembadchemicaliën te gebruiken om de waterchemie te behouden en chloor- of broomtabletten te gebruiken met een chemicaliëndispenser (gebruik geen korrels).

Het chemisch onderhoud met chemische tabletten moet uitgevoerd worden met een chemicaliëndispenser of chemische drijver. Voeg chemische producten niet direct in het water toe. De chemicaliën zullen zich op de zwembadbodem vastzetten en de voering verkleuren en beschadigen. In het ergste geval zal het de structuur van de voering beschadigen.

Schade aan het zwembad door misbruik, gebruikersaantal en algeheel verkeerd beheer van zwembadwater wordt niet gedekt door de garantie.

De waterkwaliteit is direct gerelateerd aan de gebruiksfrequentie, het aantal gebruikers en het algehele onderhoud van het zwembad. Het water moet om de 3 dagen vervangen worden indien er geen chemische behandeling wordt uitgevoerd met het water. We raden aan om een douche te nemen alvorens het zwembad te gebruiken, omdat cosmetische producten, lotions en andere resten op de huid de waterkwaliteit snel kunnen aantasten. Plaats een emmer water naast het zwembad voor gebruikers om de voeten schoon te maken voordat ze het water ingaan.

Gebruik regelmatig een zwembadskimmer voor het oppervlak en een zwembadstofzuiger voor de bodem om vuilafzetting te voorkomen. Indien deze niet bij de set inbegrepen zijn, kunt u deze aankopen via onze website ([www.bestwaycorp.com](http://www.bestwaycorp.com)) of bij uw dichtstbijzijnde zwembadhandelaar.

### Chemicaliën Gebruik:

Uw zwembadset komt mogelijk niet met een chemicaliëndispenser. In dit geval kunt u er een aankopen via onze website ([www.bestwaycorp.com](http://www.bestwaycorp.com)) of bij uw dichtstbijzijnde zwembadhandelaar. Verwijder de chemicaliëndispenser wanneer het zwembad in gebruik is. Gebruik een testkit (niet inbegrepen) na het chemisch onderhoud en alvorens het zwembad te gebruiken om de chemische samenstelling van het water te testen. We raden aan om de chemische balans van het water te handhaven zoals aangegeven in de onderstaande tabel.

Indien de volgende parameters overschreden worden, kan dit de structuur van de voering beschadigen en een gevaarlijke situatie voor de gebruikers creëren.

Parameters	Waarden
Waterhelderheid	Vrij zicht op de bodem van het zwembad
Kleur van het water	Er mag geen kleur worden waargenomen
Troebelheid in FNU/NTU	Maximaal 1,5 (bij voorkeur minder dan 0,5)
Nitratconcentratie boven vulwater in mg/l	max. 20
Totaal organische koolstof (TOC) in mg/l	max. 4,0
Redoxpotentiaal tegen Ag/AgCl 3,5 m KCl in mV	min. 650
pH waarde	6,8 tot 7,6
Vrij actief chloor (zonder cyaanuurzuur) in mg/l	0,3 tot 1,5
Vrij chloor gebruikt in combinatie met cyaanuurzuur in mg/l	1,0 tot 3,0
Cyanuurzuur in mg/l	max. 100
Gecombineerd chloor in mg/l	max. 0,5 (Bij voorkeur dicht bij 0,0 mg/l)

Raadpleeg alstublieft uw plaatselijke zwembad of chemicaliën leverancier voor meer informatie over chemisch onderhoud. Let goed op de instructies van de fabrikant van de chemicaliën.

### Voortdurend Zwembadonderhoud:

Voor voeringonderhoud, volg de geïllustreerde stappen in de handleiding. 

Wij raden aan dat u een zwembadafdekking koopt indien deze niet in de set inbegrepen is, en om het zwembad af te dekken wanneer het niet in gebruik is, om schade aan het bovenrand materiaal te voorkomen. Reinig enig vuil van de rails met een schone doek. In het geval van lekkage, repareer dan uw zwembad met de bijgeleverde onderwater klevende reparatiepatch. De instructies kan u in de FAQs of de helpsectie van onze website vinden ([www.bestwaycorp.com/support](http://www.bestwaycorp.com/support)).

## ONDERHOUDSINSTRUCTIES

---

### Accessoire Hulpstukken:

Als er een pomp en/of ladder in de set zit, raadpleeg dan de handleiding van de pomp en/of ladder voor veiligheidsinstructies en installatie. De ladder moet overeenkomen met de grootte van het zwembad.

Indien uw zwembad een verbindingsklep heeft voor zwembad reinigungsaccessoires, moet u het vuil scherm van de verbinding verwijderen alvorens u de accessoires bevestigt.

## DEMONTAGE & OPBERGING INSTRUCTIES

---

### Leeglopen:

Voor het legen van het zwembad, raadpleeg de geïllustreerde stappen in de handleiding.  Tekeningen zijn enkel ter illustratie. Ze geven mogelijk niet het werkelijke product weer. Niet op schaal.

Alvorens het zwembadwater af te voeren, let er op dat u het zwembad leegt uit de buurt van het huis en andere objecten die waterschade kunnen oplopen. Controleer de plaatselijke voorschriften voor afwatering.

### Reiniging:

1. Spoel de zwembadvoering af met kraantjeswater om enig residu van chemicaliën of vuil te verwijderen.
2. Leg de platte voering in zonlicht tot het volledig droog is.
3. Om het resterende water volledig te verwijderen, veegt u de voering van het zwembad af met een droge doek.

### Opslag:

Verwijder alle accessoires. Let er op dat de zwembadvoering en -accessoires volledig schoon en droog zijn alvorens opberging. Indien het zwembad niet volledig droog is, kan dit schimmelvorming en schade veroorzaken aan de zwembadvoering tijdens de opslagperiode.

Bestrooi het zwembad met talkpoeder wanneer het volledig droog is, om te voorkomen dat de voering samenkleeft.

Wij raden sterk aan om het zwembad te demonteren wanneer de omgevingstemperatuur boven 15°C / 59°F is.

Vouw de zwembadvoering enkel op wanneer de omgevingstemperatuur boven 15°C / 59°F is. Berg het zwembad op in een droge plek met een omgevingstemperatuur tussen 15°C / 59°F en 38°C / 100°F en bewaar de zwembadvoering en alle accessoires in een kartonnen doos om het PVC materiaal tijdens de winter beter te beschermen.

## GARANTIEVOORWAARDEN

---

Voor hulp en productregistratie, bezoek [bestwaycorp.com/support](http://bestwaycorp.com/support).

## INFORMACIÓN DE SEGURIDAD



### ADVERTENCIA

**Conserve estas instrucciones y léalas con atención antes de poner en marcha el dispositivo.**

Lea con atención, comprenda y siga toda la información de este manual de usuario antes de instalar o utilizar la piscina. Estas directrices de seguridad abordan algunos riesgos comunes relacionados con actividades acuáticas de ocio, pero no cubren todos los riesgos y peligros en todos los casos. Utilice siempre la precaución, el sentido común y el buen juicio cuando disfrute de cualquier actividad acuática.

Conserve esta información para futuras consultas. Además, puede aprovechar la siguiente información según el tipo de piscina.

- Conserve estas instrucciones en un lugar seguro. Si faltan instrucciones, póngase en contacto con el fabricante o visite la página web, [www.bestwaycorp.com](http://www.bestwaycorp.com).
- Las barreras, cubiertas de piscina, alarmas de piscina o dispositivos de seguridad similares son medidas eficaces, pero no sustituyen la supervisión continua y competente por parte de un adulto.

#### Seguridad para personas no expertas en natación:

- Los nadadores principiantes y los no nadadores requieren la supervisión continua, activa y atenta de un adulto competente en todo momento (recuerde que los menores de cinco años tienen mayor riesgo de ahogamiento).
- Asigne a un adulto competente la tarea de supervisar la piscina cada vez que esta esté en uso.
- Los nadadores poco expertos o los que no saben nadar deben llevar equipo de protección personal cuando utilicen la piscina.
- Cuando la piscina no se esté usando o no esté supervisada, retire todos los juguetes de la piscina y sus alrededores para evitar atraer a los niños a la piscina.

#### Uso seguro de la piscina:

- Anime a todos los usuarios, sobre todo a los niños, a aprender a nadar.
- Aprenda técnicas básicas de asistencia vital, como la reanimación cardiopulmonar (RCP), y mantenga al día sus conocimientos. Puede salvar vidas en caso de emergencia.
- Instruya a todos los usuarios de la piscina, incluidos los niños, sobre lo que deben hacer en caso de emergencia.
- No se tire nunca al agua cuando tenga poca profundidad. Esto puede provocar lesiones graves o incluso la muerte.
- No utilice la piscina cuando esté consumiendo alcohol o medicamentos que puedan afectar a su capacidad para utilizar la piscina con seguridad.

#### Dispositivos y equipos de seguridad:

- Para evitar que los niños se ahoguen, es recomendable asegurar el acceso a la piscina con un dispositivo de protección.
- Para evitar que los niños trepen por la válvula de entrada y salida, es recomendable instalar una barrera (y asegurar todas las puertas y ventanas, si procede) para impedir el acceso no autorizado a la piscina.
- Se recomienda tener cerca de la piscina un equipo de salvamento (por ejemplo, una boya con anilla).
- Coloque un móvil que funcione y una lista de números de teléfono de emergencia cerca de la piscina.
- Cuando se utilice una cubierta de piscina, retírela por completo antes de entrar en la piscina.
- Proteja a los usuarios de la piscina de enfermedades relacionadas con el agua manteniendo el agua de la piscina tratada y practicando una buena higiene. Consulte las instrucciones de tratamiento del agua en el manual de usuario.
- Mantenga los productos químicos (como los utilizados para tratar, limpiar o desinfectar el agua) fuera del alcance de los niños.
- Utilice la señalización que se indica a continuación. La señalización debe colocarse en un lugar visible a menos de 2 m de la piscina.



- Supervise siempre a los niños. No está permitido tirarse al agua.
- Las escaleras desmontables se colocarán sobre una superficie sólida y horizontal.
- Sean los que sean los materiales utilizados para la construcción de la piscina, examine con frecuencia las superficies bajo la piscina y su material para detectar cualquier riesgo para la seguridad de los usuarios.
- Compruebe a menudo los pernos y tornillos. Retire las astillas o cualquier borde afilado para evitar lesiones.
- No deje la piscina vacía en el exterior. La piscina vacía puede deformarse y/o desplazarse por el viento.
- Si tiene una bomba de filtrado, consulte el manual de instrucciones de la bomba. No ponga en marcha la bomba si hay personas dentro de la piscina.
- Si tiene una escalera, consulte el manual de la misma para obtener instrucciones.

#### ¡ADVERTENCIA!

El uso de una piscina supone respetar las instrucciones de seguridad descritas en la guía de usuario y mantenimiento. Para evitar ahogamientos u otras lesiones graves, presta especial atención ante la posibilidad de que los niños menores de 5 años accedan de repente a la piscina, asegurando el acceso a la misma y manteniéndolos bajo supervisión constante de un adulto mientras estén dentro.

**Lea atentamente y conserve este manual para futuras consultas.**



# INSTRUCCIONES DE MONTAJE

## Descripción

### Elegir la ubicación adecuada:

La ubicación elegida para instalar la piscina debe reunir las siguientes condiciones:

- Dado el peso combinado del agua de la piscina y de los usuarios, es sumamente importante que la superficie sea capaz de soportar de manera uniforme el peso total durante el tiempo que esté instalada la piscina. A la hora de elegir la superficie, tenga en cuenta que puede salir agua de la piscina cuando se utiliza o cuando llueve. Si el agua ablanda la superficie, puede perder su capacidad de soportar el peso de la piscina.
- Compruebe con frecuencia la posición de las patas verticales y/o de los soportes en U. Deben estar siempre alineados con el fondo de la piscina. Si las patas verticales o el soporte en U empiezan a hundirse en el suelo, vacíe de inmediato el agua de la piscina para evitar que se derrumbe por la carga desigual sobre la estructura del armazón. Cambie la ubicación de la piscina o modifique el material de la superficie.
- La superficie debe ser llana y lisa. Si la superficie está inclinada o es irregular, puede provocar una carga desequilibrada en la estructura de la piscina. Esto puede dañar los puntos de soldadura del forro y doblar la estructura. En el peor de los casos, la piscina puede derrumbarse, causando lesiones personales graves y/o daños materiales.
- Le recomendamos que coloque la piscina lejos de cualquier objeto que los niños puedan utilizar para subir a la piscina.
- Coloque la piscina cerca de un sistema de drenaje apropiado para evitar el desbordamiento o para vaciar la piscina. Asegúrese de que el lado de la piscina con la entrada de agua A y la salida B está orientado en dirección a la fuente de alimentación, donde se conectará el sistema de filtrado.
- La superficie elegida debe estar libre de cualquier tipo de objeto. Debido al peso del agua, cualquier objeto bajo la piscina podría dañar o perforar el fondo de la misma.
- La superficie elegida debe estar libre de plantas agresivas y maleza. Los tipos de vegetación fuertes podrían crecer a través del forro y crear fugas de agua. La hierba u otra vegetación que pueda provocar olores o la formación de sedimentos deben erradicarse del lugar elegido.
- La ubicación no debe estar rodeada de cables eléctricos aéreos ni árboles. Asegúrese de que la ubicación no tenga cerca tuberías, tendidos eléctricos o cables subterráneos de ningún tipo.
- La posición elegida debe estar alejada de la entrada de la casa. No coloque equipos u otro tipo de mobiliario en los alrededores de la piscina. El agua que sale de la piscina al utilizarla o por fallos en el producto puede dañar los muebles del interior de la casa o de los alrededores de la piscina.
- La superficie seleccionada debe ser llana y sin agujeros que puedan dañar el material del revestimiento.

**Superficies de montaje sugeridas:** césped, tierra, hormigón y cualquier otra superficie que respete las condiciones de montaje anteriores.

**Superficies que deben evitarse:** barro, arena, grava, terraza, balcón, camino de entrada, plataforma, suelo blando/flojo u otra superficie que no cumpla las condiciones de montaje anteriores.

Siga las instrucciones indicadas con anterioridad para elegir la superficie y ubicación adecuadas para instalar la piscina. Si las piezas se dañan porque la superficie y la ubicación de instalación no se ajustan a estas instrucciones, no se considerará un defecto del fabricante y anulará la garantía y cualquier reclamación de servicio.

Si la superficie elegida es demasiado blanda para sostener la estructura, instale debajo de las patas placas de madera o metal con un grosor que no supere los 2 cm (0,79"). Las placas no deben estar en contacto con el forro ni tener una zona afilada, ya que podría causar daños que no estarían cubiertos por la garantía del fabricante.

### Instrucciones adicionales:

Consulte las normativas municipales sobre vallado, barreras, iluminación y requisitos de seguridad, y asegúrese de cumplir la legislación vigente.

Si el set incluye una bomba y/o una escalera, consulte el manual de la bomba y/o de la escalera para conocer las instrucciones de seguridad y de instalación. La escalera debe coincidir con las dimensiones de la piscina.

Si debe cambiar de lugar durante la instalación, levante el forro para desplazarlo; no lo arrastre por el suelo. La fricción entre el PVC y el suelo puede dañar el revestimiento de la piscina.

## Piezas y herramientas necesarias



Compare las piezas de la caja con las de este manual.

Compruebe que las piezas del equipo se corresponden con el modelo que tenía previsto comprar. Si alguna pieza está dañada o falta en el momento de la compra, visite la página web [bestwaycorp.com/support](http://bestwaycorp.com/support).

## Instrucciones de montaje

Para consultar las instrucciones de instalación, escanee el código QR impreso en la cubierta o siga las ilustraciones del interior del



manual. Los dibujos son a título ilustrativo. Pueden no reflejar el producto real. No están a escala.

El montaje de esta piscina puede realizarse sin herramientas adicionales. La instalación lleva unos 30-40 minutos con 2-3 personas, sin contar los preparativos o el llenado de agua (consulte el embalaje para información específica sobre el artículo que ha comprado). Recuerde que el tiempo de montaje puede variar en función del tamaño de la piscina y de la experiencia de cada persona.

Bestway no se hace responsable de los daños provocados a la piscina por un mal uso o por no seguir estas instrucciones.

### Consejos útiles para la instalación:

Se recomienda abrir el paquete y montar la piscina cuando la temperatura ambiente sea superior a 15°C / 59°F. El material de PVC del forro será más flexible y fácil de montar en este entorno.

Conviene comprar una escalera de piscina (si no está incluida en el conjunto) y prepararla antes de montar la piscina, ya que será de gran ayuda siempre que necesite acceder al interior de la misma.

Paso 7: Cuando la piscina esté llena con 1 cm de agua, extienda el fondo con cuidado para eliminar todos los pliegues. Es recomendable empezar por el centro de la piscina y continuar hacia fuera. Puede seguir llenando la piscina cuando el fondo esté liso y sin arrugas.

Paso 10: Compruebe la posición de las patas verticales de vez en cuando mientras se llena la piscina de agua, ya que pueden cambiar poco a poco de posición por el aumento del peso del agua. Si las patas no están perpendiculares al suelo, deje de llenar la piscina y reajústelas. Ayudará a distribuir el peso para evitar sobrecargar la estructura y el forro.

## Llenar la piscina con agua:

**ATENCIÓN:** No deje la piscina sin vigilancia mientras se llena. Compruebe en todo momento que la piscina se está llenando bien. Asegúrese de que las patas verticales estén siempre perpendiculares al suelo y no debajo del forro o inclinadas hacia un lado.

Es muy recomendable utilizar agua del grifo para llenar el depósito, a fin de minimizar los residuos no deseados, como minerales. No utilice agua de mar.

Llene la piscina con agua una vez completados todos los pasos de montaje y hasta que el agua alcance la línea de soldadura, que corresponde al 90% de su capacidad total. No llene la piscina en exceso, ya que podría derrumbarse. En caso de fuertes lluvias, es

## INSTRUCCIONES DE MONTAJE

may recomendable reducir el nivel del agua para mantenerla al 90% de su capacidad y evitar desbordamientos.

**IMPORTANTE:** Cuando la piscina esté al 90% de su capacidad, compruebe que la distancia entre la superficie del agua y la parte superior de las barandillas es la misma en todo el perímetro. Si no es así, significa que la superficie no está nivelada, y es aconsejable vaciar el agua y modificar el lugar elegido. No mueva nunca la piscina con agua dentro.

**IMPORTANTE:** Mantener la piscina llena de agua sobre un terreno desnivelado puede provocar la rotura de los puntos de soldadura y/o el derrumbamiento de la piscina, causando lesiones personales graves y/o daños materiales. La piscina puede presentar una gran presión. Si tiene algún abultamiento o un lateral irregular, los laterales de la piscina pueden reventar, liberando agua de forma repentina y causando lesiones personales graves y/o daños materiales. Cuando la piscina esté al 90% de su capacidad, compruebe que no haya fugas en las válvulas o costuras y que no haya pérdidas evidentes de agua. No añada ningún producto químico al agua hasta haber realizado esta comprobación.

## INSTRUCCIONES DE MANTENIMIENTO

Es necesario mantener el agua de la piscina limpia y equilibrada a nivel químico. El simple uso del sistema de filtrado y la limpieza del cartucho filtrante no son suficientes para el correcto mantenimiento del agua.

Es importante dar prioridad al mantenimiento y la salubridad del agua de la piscina. Si no sigue estas directrices, su salud y la de su familia podrían estar en peligro.

### Mantenimiento del agua:

Se recomienda utilizar productos químicos para piscinas para mantener la composición química del agua y pastillas de cloro o bromo (no utilice gránulos) con un dosificador de productos químicos.

El mantenimiento químico con pastillas químicas debe realizarse con un dispensador de productos químicos o un flotador químico.

No tire los productos químicos al agua directamente: los productos químicos se depositarán en el fondo de la piscina, dañarán y decolorarán el forro, e incluso pueden dañar la estructura de la piscina.

La garantía no cubre los daños producidos en la piscina como consecuencia de un mal uso, del número de usuarios y, en general, de una mala gestión del agua de la piscina.

La calidad del agua está relacionada directamente con la frecuencia de uso, el número de usuarios y el mantenimiento general de la piscina. El agua debe cambiarse cada 3 días si no se realiza ningún tratamiento químico con ella. Es aconsejable ducharse antes de utilizar la piscina, ya que los productos cosméticos, lociones y otros residuos presentes en la piel pueden deteriorar la calidad del agua. Coloque un cubo de agua junto a la piscina para que los usuarios se aseen los pies antes de entrar en el agua.

Utilice con frecuencia un skimmer para la superficie y una aspiradora para el fondo de la piscina con el fin de evitar que se acumule la suciedad. Si no están incluidos en el kit, puede comprarlos en nuestra página web ([www.bestwaycorp.com](http://www.bestwaycorp.com)) o en la tienda de artículos para piscinas más cercana.

### Uso de productos químicos:

Es posible que su kit no incluya un dispensador de productos químicos. En este caso, puede adquirir uno en nuestra página web ([www.bestwaycorp.com](http://www.bestwaycorp.com)) o en la tienda de artículos para piscinas más cercana. Retire el dispensador de productos químicos cuando la piscina esté en uso. Después del mantenimiento del agua y antes de utilizar la piscina, utilice un kit de análisis (no incluido) para comprobar la composición química del agua. Es recomendable mantener el equilibrio químico del agua como se indica en la tabla siguiente.

Sobrepasar los siguientes parámetros puede dañar la estructura del forro y provocar una situación peligrosa para los usuarios.

Parámetros	Valores
Claridad del agua	visión nítida del fondo de la piscina
Color del agua	no debe observarse ningún color
Turbiedad en FNU/NTU	máx. 1,5 (preferiblemente menos de 0,5)
Concentración de nitrato superior a la del agua de llenado en mg/L	máx. 20
Carbono orgánico total (COT) en mg/L	máx. 4,0
Potencial redox frente a Ag/AgCl 3,5 m KCl en mV	min. 650
Valor del pH	6,8 a 7,6
Cloro libre activo (sin ácido cianúrico) en mg/L	0,3 a 1,5
Cloro libre en combinación con ácido cianúrico en mg/L	1,0 a 3,0
Ácido cianúrico en mg/L	máx. 100
Cloro combinado en mg/L	máx. 0,5 (preferiblemente cerca de 0,0 mg/L)

Consulte a su distribuidor local de piscinas o de productos químicos para obtener más información sobre el mantenimiento químico. Preste mucha atención a las instrucciones del fabricante de los productos químicos.

### Mantenimiento continuado de la piscina:

Para el mantenimiento del forro, consulte los pasos de las ilustraciones en el interior del manual.



En caso de que el set no incluya una cubierta, es recomendable adquirir una y cubrir la piscina cuando no se utilice para evitar que se dañe el material de la barra superior. Limpie con cuidado la suciedad de los rieles superiores con un paño limpio. En caso de fuga, repare la piscina con el parche adhesivo subacuático incluido. Encontrará las instrucciones en las preguntas frecuentes de la sección de ayuda de la página web ([www.bestwaycorp.com/support](http://www.bestwaycorp.com/support)).

## INSTRUCCIONES DE MANTENIMIENTO

---

### Accesorios:

Si el set incluye una bomba y/o una escalera, consulte el manual de la bomba y/o de la escalera para conocer las instrucciones de seguridad y de instalación. La escalera debe coincidir con las dimensiones de la piscina.

Si la piscina tiene una válvula de conexión para acoplar los accesorios de limpieza de la piscina, debe retirar la rejilla de residuos del conector antes de acoplar el accesorio.

## INSTRUCCIONES DE DESMONTAJE Y ALMACENAMIENTO

---

### Vaciado:

Para el vaciado, consulte las ilustraciones del interior del manual.  Los dibujos son a título ilustrativo. Pueden no reflejar el producto real. No están a escala.

Antes de vaciar el agua de la piscina, asegúrese de que lo hace lejos de la casa y de cualquier otro objeto que pueda sufrir daños por el agua. Consulte la normativa local sobre vaciado.

### Limpieza:

1. Aclare el forro de la piscina con agua del grifo para eliminar cualquier residuo ocasionado por productos químicos o suciedad.
2. Deje el forro extendido a la luz del sol hasta que esté completamente seco.
3. Para eliminar el agua restante por completo, limpie el forro de la piscina con un paño seco.

### Almacenamiento:

Retire todos los accesorios. Asegúrese de que el forro de la piscina y los accesorios estén limpios y secos antes de almacenarlos. Si la piscina no está completamente seca, puede formarse moho y dañar el forro de la piscina durante el periodo de almacenamiento.

Una vez que la piscina esté seca, esparza polvos de talco para evitar que el forro se pegue.

Es recomendable desmontar la piscina cuando la temperatura ambiente sea superior a 15°C / 59°F.

Pliegue el forro de la piscina solo si la temperatura ambiente es superior a 15°C / 59°F. Almacene la piscina en un lugar seco con una temperatura moderada entre 15°C / 59°F y 38°C / 100°F y guarde el forro de la piscina y todos los accesorios dentro de una caja de cartón para proteger mejor el material de PVC durante el periodo invernal.

## TÉRMINOS DE LA GARANTÍA

---

Para asistencia y registro de productos, visite [bestwaycorp.com/support](http://bestwaycorp.com/support).

## SIKKERHEDSOPLYSNINGER



### ADVARSEL

#### Gem disse instruktioner – Læs omhyggeligt før brug.

Læs, forstå og følg omhyggeligt alle oplysninger i denne brugervejledning, før du installerer eller bruger swimmingpoolen. Disse sikkerhedsretningslinjer omhandler nogle almindelige risici ved vandrekreation, men de kan ikke dække alle risici og farer i alle tilfælde. Brug altid forsigtighed, sund fornuft og god dømmekraft, når du nyder en vandaktivitet.

Opbevar disse oplysninger til fremtidig brug. Derudover kan følgende oplysninger leveres afhængigt af pooltypen.

- Opbevar denne vejledning på et sikkert sted. Hvis der mangler instruktioner, bedes du kontakte producenten eller søge efter dem på vores hjemmeside, [www.bestwaycorp.com](http://www.bestwaycorp.com).
- Afspærringer, pooldækkener, poolalarmer eller lignende sikkerhedsanordninger er nyttige hjælpemidler, men de kan ikke erstatte et kontinuerligt og kompetent voksenopsyn.

#### Sikkerhed for ikke-svømmere:

- Kontinuerlig, aktiv og opmærksom overvågning af svage svømmere og ikke-svømmere af en kompetent voksen er påkrævet hele tiden (husk, at børn under fem år har den største risiko for at drukne).
- Udpeg en kompetent voksen til at overvåge poolen, hver gang den bruges.
- Svage svømmere eller ikke-svømmere skal bære deres personlige beskyttelsesudstyr, når de bruger poolen.
- Når poolen ikke er i brug eller ikke er under opsyn, fjernes alt legetøj fra poolen og dets omgivelser for at undgå at lokke børn til poolen.

#### Sikker brug af poolen:

- Opfordre alle brugere, især børn, til at lære at svømme.
- Lær førstehjælp, som f.eks. hjerte-lunge-redning (HLR), og genopfrisk denne viden regelmæssigt. Det kan gøre en livreddende forskel i tilfælde af en nødsituation.
- Instruer alle brugere af poolen, også børnene, i hvad de skal gøre i et ulykkestilfælde.
- Spring ikke ud på lavt vand. Dette kan medføre alvorlige skader og livsfare.
- Brug ikke poolen under indtagelse af alkohol eller medicin, der kan nedsætte din evne til sikker brug af poolen.

#### Sikkerhedsanordninger og -udstyr:

- For at forhindre, at børn drukner, anbefales det at sikre adgangen til poolen med en beskyttelsesanordning.
- For at forhindre børn i at klatre fra indløbs- og udløbsventilen anbefales det at installere en barriere (og sikre alle døre og vinduer, hvor det er relevant) for at forhindre uautoriseret adgang til poolen.
- Det anbefales at have redningsudstyr (f.eks. en ringbøje) ved poolen.
- Hav en telefon, der fungerer, og en liste med nødtelefonnumre ved poolen.
- Når du bruger et pooldækket, skal du fjerne det helt fra vandoverfladen, før du går ind i poolen.
- Beskyt brugerne af poolen mod vandrelaterede sygdomme ved at holde poolvandet behandlet og ved at praktisere god hygiejne. Se retningslinjerne for vandbehandling i brugervejledningen.
- Opbevar kemikalier (f.eks. vandbehandlings-, rengørings- eller desinfektionsprodukter) utilgængeligt for børn.
- Brug den skiltning, der er skitseret nedenfor. Skiltningen skal placeres på en fremtrædende plads inden for 2,00 m fra poolen.



- Hold børnene under opsyn, når de er i nærheden af vandet. Ingen dykning.
- Aftagelige stiger skal placeres på en solid, vandret overflade.
- Uanset hvilke materialer der er brugt til at bygge poolen, skal man regelmæssigt inspicere overfladerne under poolen og dens udstyr for eventuelle sikkerhedsrisici.
- Efterse regelmæssigt bolte og skruer. Fjern splinter eller skarpe kanter for at undgå skader.
- Efterlad ikke den tomte pool udenfor. Den tomme pool kan blive deformet og/eller forskubbet på grund af vind.
- Hvis du har en filterpumpe, kan du finde instruktioner i pumpens brugervejledning. Brug ikke pumpen, hvis der er personer i poolen.
- Hvis du har en stige, så læs venligst stogens brugervejledning for instruktioner.

#### ADVARSEL!

Brug af en pool forudsætter overholdelse af de sikkerhedsinstruktioner, der er beskrevet i betjenings- og vedligeholdelsesvejledningen. For at forhindre drukning eller andre alvorlige skader skal du være særlig opmærksom på muligheden for uventet adgang til poolen for børn under 5 år ved at sikre adgangen til den og holde dem under konstant opsyn af en voksen, mens de er i poolen.

Læs vejledningen omhyggeligt og opbevar den til fremtidig brug.



# OPSÆTNINGSVEJLEDNING

## Oversigt

### Vælg den rigtige placering:

Det valgte sted, hvor poolen skal installeres, skal overholde følgende betingelser:

- På grund af den kombinerede vægt af vandet i poolen og brugerne er det ekstremt vigtigt, at den valgte overflade er i stand til ensartet at bære den samlede vægt i hele den tid, poolen er installeret. Når du vælger overflade, skal du tage højde for, at der kan komme vand ud af poolen, når den er i brug, eller når det regner. Hvis vandet blødgør overfladen, kan den miste sin evne til at bære poolens vægt.
- Kontrollér regelmæssigt placeringen af de lodrette ben og/eller U-støtterne. De skal altid være i niveau med poolens bund. Hvis det lodrette ben eller U-støtten begynder at synke ned i jorden, skal du straks tømme vandet ud af poolen for at undgå, at poolen kollapser på grund af den ujævne belastning på rammekonstruktionen. Skift poolens placering, eller ændr overladedematerialet.
- Overfladen skal være plan og glat. Hvis overfladen er skrånende eller ujævn, kan det skabe en ubalanceret belastning på poolens struktur. Det kan beskadige dugens svejsepunkter og bøje rammen. I værste fald kan poolen kollapse og forårsage alvorlig personskade og/eller skade på personlige ejendele.
- Vi anbefaler at placere poolen på afstand af alle genstande, som børn kan bruge til at kravle op i poolen.
- Placer poolen i nærheden af et tilstrækkeligt afløbssystem til at håndtere overløb eller tømme poolen. Sørg for, at poolens side med vandindtag A og udløb B vender i retning af strømkilden, hvor filtreringssystemet skal tilsluttes.
- Det valgte underlag skal være fri af alle genstande af enhver slags. På grund af vandets vægt kan enhver genstand under poolen beskadige eller lave hul i poolbunden.
- Den valgte overflade skal være fri for aggressive planter og ukrudtsarter. Stærke vegetationstyper kan vokse gennem dugen og skabe vandlækage. Græs eller anden vegetation, der kan forårsage lugt eller slimudvikling, skal fjernes fra det valgte sted.
- Der må ikke være luftledninger eller træer over en valgte placering. Sørg for, at stedet ikke indeholder nedgravede forsyningsrør, ledninger eller kabler af nogen art.
- Den valgte position skal være langt fra husets indgang. Placer ikke udstyr eller andre møbler omkring poolen. Det vand, der kommer ud af poolen under brug eller på grund af produktfejl, kan beskadige møbler inde i huset eller omkring poolen.
- Det valgte underlag skal være fladt og uden huller, der kan beskadige dugmaterialet.

**Foreslåede overflader:** græs, jord, beton og alle andre overflader, der respekterer ovenstående opsætningsbetingelser.

**Underlag, der skal undgås:** Mudder, sand, grus, plankedæk, balkoner, indkørsler, platforme, blødt/løst jord eller andre underlag, der ikke opfylder ovenstående betingelser.

Følg de vigtige instruktioner ovenfor for at vælge den korrekte overflade og placering til opsætning af din pool. Hvis dele bliver beskadiget, fordi opstillingsfladen og placeringen ikke følger disse instruktioner, betragtes det ikke som en producenterfejl og vil ugyldiggøre garantien og eventuelle servicekrav.

Hvis den valgte overflade er for blød til at holde rammen, skal du installere træ- eller metalplader med en tykkelse på højst 2 cm under benene. Pladerne må ikke røre ved foringen eller have et skarpt område, da dette kan forårsage skade og ikke vil være dækket af producentens garanti.

### Yderligere retningslinjer:

Tjek med dit lokale byråd, om der er vedtægter for indhegning, barrierer, belysning og sikkerhedskrav, og sørg for at overholde alle love. Hvis en pumpe og/eller stige følger med i sættet, henvises til pumpens og/eller stigens brugervejledning for sikkerhedsinstruktioner og installation. Stigen skal passe til poolstørrelsen.

Hvis du er nødt til at ændre placering under opsætningen, skal du løfte dugen for at flytte den; træk den ikke på jorden. Friktionen mellem PVC-materialet og jorden kan beskadige poolens dug.

## Nødvendige dele og værktøj

Sammenlign delene i kassen med de dele, der er angivet i denne vejledning.



Kontrollér, at udstyrets komponenter svarer til den model, du havde tænkt dig at købe. Hvis der er dele, der er beskadiget eller mangler på købstidspunktet, skal du besøge vores hjemmeside [bestwaycorp.com/support](http://bestwaycorp.com/support).

## Monteringsvejledning

For monteringsinstruktioner, scan QR-koden trykt på forsiden eller følg illustrationerne inde i brugervejledningen.  Tegninger er kun til illustrationsformål. Afspejler muligvis ikke det faktiske produkt. Ikke i målestok.

Montering af denne pool kan udføres uden ekstra værktøj. Installationen tager ca. 30-40 minutter med 2-3 personer, eksklusiv eventuelle forberedelser eller vandpåfyldning (se pakken for specifikke oplysninger om din købte vare). Bemærk venligst, at monteringstiden kan variere afhængigt af poolens størrelse og den enkeltes erfaring.

Bestway er ikke ansvarlig for skader på poolen som følge af forkert håndtering eller manglende overholdelse af disse instruktioner.

### Nyttige installationstips:

Vi anbefaler på det kraftigste at åbne pakken og samle poolen, når den omgivende temperatur er over 15°C. PVC-materialet i lineren vil være mere fleksibelt og lettere at samle i dette miljø.

Vi foreslår, at du køber en poolstige (hvis den ikke er inkluderet i sættet) og gør den klar, før du sætter poolen op, da den vil være en hjælp, når du skal op i den.

Trin 7: Når poolen er fyldt med ca. 1 cm vand, glattes bunddugen forsigtigt ud for at fjerne alle folder. Vi anbefaler, at du starter fra midten af poolen og fortsætter udad. Du kan fortsætte med at fylde poolen, når gulvet er glat og ryknefrit.

Trin 10: Kontrollér de lodrette bens position, mens du fylder poolen med vand. Benene kan gradvist ændre position på grund af øget vandvægt. Hvis benene ikke er vinkelrette på jorden, skal du stoppe med at fylde poolen og justere dem. Det vil hjælpe med vægtfordelingen, så man undgår at belaste rammen og lineren.

## Fyld poolen med vand:

**OBS:** Efterlad ikke poolen uden opsyn, mens den fyldes med vand. Kontrollér løbende poolen for at sikre, at den fyldes korrekt. Sørg for, at de lodrette ben altid er vinkelrette på jorden og ikke under lineren eller læner sig til siden.

Det anbefales stærkt at bruge postevand til påfyldning for at minimere uønsket indhold, såsom mineraler. Brug ikke havvand.

Fyld poolen med vand, når alle monteringsstrin er afsluttet, og indtil vandet når svejseledningen, hvilket svarer til 90% af den fulde kapacitet. Undgå at overfylde, da det kan få poolen til at kollapse. I tilfælde af kraftig regn anbefaler vi på det kraftigste at reducere vandniveauet for at holde det på 90% kapacitet og undgå overløb af vand.

## OPSÆTNINGSVEJLEDNING

**VIGTIGT:** Når poolen er 90% fuld, skal du kontrollere, at afstanden mellem vandoverfladen og toppen af skinnerne er den samme hele vejen rundt. Hvis den er forskellig, betyder det, at overfladen ikke er plan, og vi anbefaler på det kraftigste, at man tømmer vandet ud og justerer den valgte placering. Forsøg aldrig at flytte poolen, mens der stadig er vand i den.

**VIGTIGT:** Hvis poolen holdes fuld af vand på et ujævnt underlag, kan det medføre, at svejsepunkterne sprænges, og/eller at poolen kolliderer, hvilket kan forårsage alvorlig personskade og/eller materielle skader. Din pool kan indeholde et stort tryk. Hvis din pool har en bule eller en ujævn side, kan siderne briste og pludselig frigive vand og forårsage alvorlig personskade og/eller skade på ejendom. Når poolen er 90% fuld, skal du kontrollere, om der er lækager ved ventiler eller sømme, og om der er et tydeligt vandtab. Tilsæt ikke kemikalier til vandet, før dette er gjort.

## VEDLIGEHOLDELSERINSTRUKTIONER

Det er nødvendigt at holde poolvandet rent og kemisk afbalanceret. At bruge filtreringssystemet og rense filteret er ikke nok til at vedligeholde vandet ordentligt.

Det er vigtigt at prioritere vedligeholdelsen og sundheden af dit poolvand. Hvis du ikke overholder disse retningslinjer, kan dit og din families helbred være i fare.

### Vedligeholdelse af vand:

Vi anbefaler, at du bruger poolkemikalier til at vedligeholde vandkemi og klor- eller bromtabletter (brug ikke granulat) med en kemikaliedispenser.

Den kemiske vedligeholdelse med kemikalietabletter skal udføres med en kemikaliedispenser eller kemikalieflyder. Kast ikke kemiske produkter direkte i vandet. Kemikalierne vil lægge sig på bunden af poolen og beskadige og misfarve dugen. I værste fald vil det beskadige pooldugens struktur.

Poolskader, der skyldes forkert brug, antallet af brugere og generel dårlig håndtering af poolvandet, er ikke dækket af garantien. Vandkvaliteten er direkte relateret til hyppigheden af brug, antallet af brugere og den generelle vedligeholdelse af poolen. Vandet bør skiftes hver 3. dag, hvis der ikke foretages kemisk behandling af vandet. Vi anbefaler, at du tager et brusebad, før du bruger din pool, da kosmetiske produkter, lotion og andre rester på huden hurtigt kan forringe vandkvaliteten. Stil en spand med vand ved siden af poolen, så brugerne kan rense deres fødder, før de går i vandet.

Brug regelmæssigt en poolskimmer til overfladen og en støvsuger til poolbunden for at undgå, at snavs sætter sig fast. Hvis de ikke er inkluderet i sættet, kan du købe dem ved at besøge vores hjemmeside ([www.bestwaycorp.com](http://www.bestwaycorp.com)) eller ved at besøge den nærmeste poolforretning.

### Kemisk anvendelse:

Dit poolsæt indeholder muligvis ikke en kemikaliedispenser. I dette tilfælde kan du købe en ved at besøge vores hjemmeside ([www.bestwaycorp.com](http://www.bestwaycorp.com)) eller ved at besøge den nærmeste poolforretning. Fjern kemikaliedispenseren, når poolen er i brug. Når du har udført kemisk vedligeholdelse, og før du tager poolen i brug, skal du bruge et testkit (medfølger ikke) til at teste vandets kemi. Vi anbefaler, at du opretholder vandets kemiske balance som vist i tabellen nedenfor.

Overskridelse af følgende parametre kan beskadige dugens struktur og skabe en farlig situation for brugerne.

Parametre	Værdier
Vandets klarhed	Poolbunden skal kunne ses tydelig
Vandets farve	Der må ikke kunne ses nogen farvning
Uklarhed i FNU/NTU	maks. 1,5 (helst under 0,5)
Nitratkoncentration over påfyldningsvandet i mg/l	maks. 20
Totalt indhold af organisk kulstof (TOC) i mg/l	maks. 4,0
Redoxpotentiale sammenholdt med Ag/AgCl 3,5 m KCl i mV	min. 650
pH-værdi	6,8 til 7,6
Ubundet aktivt klor (uden cyanursyre) i mg/l	0,3 til 1,5
Ubundet klor anvendt sammen med cyanursyre i mg/l	1,0 til 3,0
Cyanursyre i mg/l	maks. 100
Bundet klor i mg/l	maks. 0,5 (helst tæt på 0,0 mg/l)

Spørg den lokale forhandler af pooltilbehør om flere oplysninger om kemikalieveedligeholdelse. Vær særligt opmærksom på kemikalieproducentens instruktioner.

### Løbende vedligeholdelse af poolen:

For vedligeholdelse af dugen henvises til illustrationstrinnene i brugervejledningen. 

Vi anbefaler, at du køber et pooldækket, hvis det ikke er inkluderet i sættet, og dækker poolen til, når den ikke er i brug, for at undgå skader på topskinnematerialet. Rengør forsigtigt topskinnerne for snavs med en ren klud. I tilfælde af en lækage skal du lappe din pool med den medfølgende undervandsklæbende reparationslap. Du kan finde instruktionerne i de ofte stillede spørgsmål på supportafsnittet på vores hjemmeside ([www.bestwaycorp.com/support](http://www.bestwaycorp.com/support)).

### Tilbehør til fastgørelse:

Hvis en pumpe og/eller stige følger med i sættet, henvises til pumpens og/eller stigens brugervejledning for sikkerhedsinstruktioner og installation. Stigen skal passe til poolstørrelsen.

Hvis din pool har en tilslutningsventil til fastgørelse af tilbehør til rengøring af poolen, skal du fjerne affaldsskærmen fra tilslutningen, før du fastgør tilbehøret.

## INSTRUKTIONER TIL ADSKILLELSE OG OPBEVARING

---

### Tømning:

For aftapning henvises til illustrationstrinnene i brugervejledningen.  Tegningerne er kun til illustrationformål. Afspejler muligvis ikke det faktiske produkt. Ikke i målestok.

Før du tømmer din pool for vand, skal du sikre dig, at du tømmer din pool væk fra huset og alle genstande, der kan blive vandskadede. Tjek de lokale regler for dræning.

### Rengøring:

1. Skyl pool-dugen med vand fra hanen for at fjerne eventuelle rester af kemikalier eller snavs.
2. Lad den fladtrykte dug ligge i sollyset, indtil den er helt tør.
3. For at fjerne det resterende vand helt, skal du tørre pooldugen af med en tør klud.

### Opbevaring:

Fjern alt tilbehør. Sørg for, at poolens dug og tilbehør er helt rent og tørt inden opbevaring. Hvis poolen ikke er helt tør, kan der opstå mug, som vil beskadige pooldugen i opbevaringsperioden.

Når poolen er helt tør, drysses den med talkum for at forhindre, at dugen klister sammen.

Vi anbefaler på det kraftigste, at poolen skilles ad, når den omgivende temperatur er over 15°C.

Fold kun pooldugen, hvis omgivelsestemperaturen er over 15°C. Opbevar poolen på et tørt sted med en moderat temperatur mellem 15°C og 38°C, og opbevar dugen og alt tilbehør i en papkasse for at beskytte PVC-materialet bedre i vinterperioden.

## GARANTIBETINGELSER

---

For support og produktregistrering, besøg venligst [bestwaycorp.com/support](http://bestwaycorp.com/support).

## INFORMAÇÕES DE SEGURANÇA



### ATENÇÃO

**Guarde estas instruções - Leia-as cuidadosamente antes de utilizar o produto.**

Leia atentamente, compreenda e siga todas as informações contidas neste manual do utilizador antes de instalar ou utilizar a piscina. Estas diretrizes de segurança abordam alguns riscos comuns da recreação aquática, mas podem não cobrir todos os riscos e perigos em todos os casos. Tenha sempre cuidado, bom senso e discernimento ao desfrutar de qualquer atividade aquática.

Guarde estas informações para utilização futura. Além disso, consoante o tipo de piscina, é possível fornecer as seguintes informações.

- Guarde estas instruções num local seguro. Se faltarem instruções, contacte o fabricante ou procure-as no nosso sítio Web, [www.bestwaycorp.com](http://www.bestwaycorp.com).
- As barreiras, coberturas de piscina, alarmes de piscina ou dispositivos de segurança semelhantes são ajudas úteis, mas não substituem a supervisão contínua e competente de um adulto.

#### Segurança dos não-nadadores:

- É sempre necessária uma supervisão contínua, ativa e vigilante dos nadadores mais vulneráveis e dos não-nadadores por um adulto competente (lembre-se que as crianças com idade inferior a cinco anos correm um risco muito elevado de afogamento).
- Designe um adulto competente para supervisionar a piscina sempre que esta estiver a ser utilizada.
- Os nadadores pouco resistentes ou não nadadores devem usar equipamento de proteção individual quando utilizam a piscina.
- Quando a piscina não estiver a ser utilizada, ou sem supervisão, retire todos os brinquedos da piscina e dos seus arredores para evitar atrair as crianças para a piscina.

#### Utilização Segura da Piscina:

- Incentive todos os utilizadores, especialmente as crianças, a aprenderem a nadar.
- Aprenda o Suporte Básico de Vida, como a Reanimação Cardiopulmonar (RCP), e atualize regularmente os seus conhecimentos. Isto pode fazer a diferença e salvar vidas no caso de uma emergência.
- Ensine a todos os utilizadores da piscina, incluindo crianças, o que fazer em caso de emergência.
- Nunca mergulhe em qualquer corpo de água raso. Isto pode levar a ferimentos graves ou à morte.
- Não utilize a piscina quando consumir álcool ou medicamentos que possam prejudicar a sua capacidade de utilizar a piscina em segurança.

#### Dispositivos e Equipamentos de Segurança:

- Para evitar que as crianças se afoguem, recomenda-se que proteja o acesso à piscina com um dispositivo de proteção.
- Para evitar que as crianças subam a partir da válvula de entrada e de saída, recomenda-se que instale uma barreira (e fixe todas as portas e janelas, se necessário) para impedir o acesso não autorizado à piscina.
- Recomenda-se que mantenha o equipamento de salvamento (por exemplo, uma boia de anel) junto à piscina.
- Mantenha um telemóvel em funcionamento e uma lista de números de telefone de emergência perto da piscina.
- Quando estiver a utilizar uma cobertura de piscina, retire-a completamente da superfície da água antes de entrar na piscina.
- Proteja os ocupantes da piscina de doenças relacionadas com a água, mantendo a água da piscina tratada e praticando uma boa higiene. Consulte as diretrizes de tratamento da água no manual do utilizador.
- Guarde os produtos químicos (por exemplo, produtos de tratamento de água, de limpeza ou de desinfecção) fora do alcance das crianças.
- Utilize a sinalética abaixo indicada. A sinalética deve ser afixada num local bem visível a menos de 2,00 m da piscina.



- Mantenha as crianças sob supervisão no ambiente aquático. Não mergulhar de cabeça.
- As escadas amovíveis devem ser colocadas sobre uma superfície sólida e horizontal.
- Independentemente dos materiais utilizados na construção da piscina, inspecione regularmente as superfícies sob a piscina e o seu equipamento para detetar quaisquer riscos de segurança.
- Verifique regularmente as porcas e os parafusos. Remova as lascas ou quaisquer arestas afiadas para evitar ferimentos.
- Não deixe a piscina vazia no exterior. A piscina vazia pode ficar deformada e/ou deslocada devido ao vento.
- Se tiver uma bomba de filtragem, consulte o manual da bomba para obter instruções. Não utilize a bomba se houver pessoas no interior da piscina.
- Se tiver uma escada, consulte o manual da escada para obter instruções.

#### ATENÇÃO!

A utilização de uma piscina implica o respeito pelas instruções de segurança descritas no guia de utilização e manutenção. A fim de evitar afogamentos ou outros ferimentos graves, preste especial atenção à possibilidade de acesso imprevisto à piscina por parte de crianças com menos de 5 anos, protegendo o acesso à mesma e mantendo-as sob a vigilância constante de um adulto enquanto estiverem na piscina.

**LEIA CUIDADOSAMENTE E GUARDE ESTE MANUAL PARA REFERÊNCIA FUTURA.**



# INSTRUÇÕES DE MONTAGEM

## Descrição Geral

### Como Escolher a Localização Correta:

O local escolhido para a instalação da piscina deve respeitar as seguintes condições:

- Devido ao peso combinado da água no interior da piscina e dos utilizadores, é extremamente importante que a superfície escolhida seja capaz de suportar uniformemente o peso total durante todo o tempo de instalação da piscina. Ao escolher o pavimento, tenha em conta que a água pode sair da piscina durante a utilização ou quando chove. Se a água amolecer a superfície, pode perder a sua capacidade de suportar o peso da piscina.
- Verifique regularmente a posição dos pés verticais e/ou dos suportes em U. Estes devem estar sempre nivelados com o fundo da piscina. Se o pé vertical ou o suporte em U começa a afundar-se no solo, esvazie imediatamente a água da piscina para evitar que esta se desmorone devido à carga desigual sobre a estrutura do quadro. Mude a localização da piscina ou modifique o material da superfície.
- A superfície deve ser plana e lisa. Se a superfície for inclinada ou irregular, pode criar uma carga desequilibrada na estrutura da piscina. Isto pode danificar os pontos de soldadura do revestimento e deformar a estrutura. No pior dos casos, a piscina pode desmoronar-se e provocar ferimentos graves e/ou danos materiais.
- Recomendamos o posicionamento da piscina longe de quaisquer objetos que as crianças possam utilizar para entrar na piscina.
- Coloque a piscina perto de um sistema de drenagem adequado para lidar com o transbordo ou para esvaziar a piscina. Certifique-se de que o lado da piscina com a entrada de água A e a saída B está virado para a direção da fonte de alimentação, onde o sistema de filtragem será ligado.
- A superfície selecionada deve estar livre de qualquer tipo de objeto. Devido ao peso da água, qualquer objeto debaixo da piscina pode danificar ou perfurar o fundo da piscina.
- A superfície selecionada deve estar livre de plantas agressivas e de espécies de ervas daninhas. Os tipos de vegetação forte podem crescer através do revestimento e criar fugas de água. A relva ou outra vegetação que possa causar odor ou formação de lodo deve ser eliminada do local selecionado.
- O local selecionado não deve ter linhas elétricas ou árvores acima da superfície do spa. Certifique-se de que o local não contém tubos, linhas ou cabos de qualquer tipo subterrâneos.
- A posição selecionada deve estar afastada da entrada da casa. Não coloque equipamentos ou outros móveis à volta da piscina. A água que sai da piscina durante a utilização ou devido a um mau funcionamento do produto pode danificar os móveis no interior da casa ou à volta da piscina.
- A superfície selecionada deve ser plana e sem buracos que possam danificar o material do revestimento.

**Superfícies sugeridas:** relva, chão, betão e todas as outras superfícies que respeitem as condições de instalação acima referidas. **Superfícies a evitar:** lama, areia, cascalho, deque, varanda, caminho de acesso, plataforma, solo macio/solto ou outras superfícies que não respeitem as condições de montagem acima referidas.

Siga as instruções importantes acima para escolher a superfície e o local corretos para montar a sua piscina. Se as peças ficarem danificadas devido ao facto de a superfície e o local de instalação não respeitarem estas instruções, tal não será considerado um defeito de fabrico e anulará a garantia e quaisquer reclamações de assistência.

Se a superfície selecionada for demasiado macia para sustentar a estrutura, instale placas de madeira ou metal com uma espessura não superior a 2 cm (0,79 in) sob as pernas. As placas não devem tocar no revestimento nem ter uma área afiada, pois isso pode causar danos e não será coberto pela garantia do fabricante.

### Orientações Adicionais:

Informe-se junto da câmara municipal local sobre os regulamentos relativos a vedações, barreiras, iluminação e requisitos de segurança e certifique-se de que cumpre todas as leis.

Se uma bomba e/ou escada estiver incluída no conjunto, consulte o manual da bomba e/ou da escada para obter instruções de segurança e instalação. A escada deve corresponder ao tamanho da piscina.

Se tiver de mudar de local durante a montagem, levante o revestimento para o deslocar; não o arraste pelo chão. A fricção entre o material PVC e o solo pode danificar o revestimento da piscina.

## PEÇAS E FERRAMENTAS NECESSÁRIAS



Compare as peças da sua caixa com as peças indicadas neste manual.

Verifique se os componentes do equipamento representam o modelo que pretendia adquirir. Se alguma peça estiver danificada ou em falta no momento da compra, visite o nosso sítio [Web.bestwaycorp.com/support](http://Web.bestwaycorp.com/support).

## INSTRUÇÕES DE MONTAGEM

Para obter instruções de instalação, digitalize o código QR impresso na tampa frontal ou siga as ilustrações no interior do manual. 

Os desenhos servem apenas para fins ilustrativos. Podem não refletir o produto real. Não estão à escala.

A montagem desta piscina pode ser efetuada sem ferramentas adicionais. A instalação demora aproximadamente 30-40 minutos com 2-3 pessoas, excluindo quaisquer preparativos ou enchimento de água (consulte a embalagem para obter informações específicas sobre o artigo adquirido). Tenha em atenção que os tempos de montagem podem variar consoante o tamanho da piscina e a experiência individual.

A Bestway não se responsabiliza por danos causados à piscina devido a um manuseamento incorreto ou ao não cumprimento destas instruções.

### Dicas Úteis de Instalação:

Recomenda-se vivamente que abra a embalagem e monte a piscina quando a temperatura ambiente for superior a 15°C / 59°F. O material de PVC do revestimento será mais flexível e mais fácil de montar nestas condições.

É aconselhável comprar uma escada para a piscina (se não estiver incluída no conjunto) e prepará-la antes de montar a piscina, pois será útil sempre que precisar de entrar na mesma.

Etapa 7: Quando a piscina estiver cheia com cerca de 1 cm (0,39 in) de água, alise suavemente o fundo do revestimento para remover todas as dobras. Recomendamos que comece pelo centro da piscina e continue para fora. Pode continuar a encher a piscina quando o fundo estiver liso e sem rugas.

Etapa 10: Verifique a posição dos pés verticais durante o enchimento da piscina com água. Os pés podem mudar gradualmente de posição devido ao aumento do peso da água. Se os pés não estiverem perpendiculares ao solo, pare de encher a piscina e ajuste-os. Ajudará a distribuir o peso para evitar a tensão sobre a estrutura e o revestimento.

### Como Encher a Piscina com Água:

**ATENÇÃO:** Não deixe a piscina sem vigilância durante o enchimento de água. Verifique continuamente a piscina para se certificar de que está a ser enchida corretamente. Certifique-se de que as pernas verticais estão sempre perpendiculares ao solo e não debaixo do revestimento ou inclinadas para o lado.

## INSTRUÇÕES DE MONTAGEM

É altamente recomendada a utilização de água da torneira para o enchimento, de modo a minimizar conteúdos indesejados, tais como minerais. Não utilize água do mar.

Encha a piscina com água após todas as etapas de montagem e até que a água atinja a linha de soldadura, que corresponde a 90% da capacidade total. Não encha demasiado, pois pode provocar o colapso da piscina. Em caso de chuva forte, recomendamos-lhe enfaticamente que reduza o nível da água para a manter a 90% da sua capacidade e evitar o transbordo da água.

**IMPORTANTE:** Quando a piscina estiver 90% cheia, verifique se a distância entre a superfície da água e a parte superior das barras é a mesma em toda a volta. Se for diferente, significa que a superfície não está nivelada, pelo que recomendamos fortemente que drene a água e ajuste o local escolhido. Nunca tente deslocar a piscina com a água ainda lá dentro.

**IMPORTANTE:** Manter a piscina cheia de água num terreno desnivelado pode provocar o rompimento de pontos de soldadura e/ou o desmoronamento da piscina, causando ferimentos pessoais graves e/ou danos materiais. A sua piscina pode conter uma grande pressão. Se a sua piscina tiver uma protuberância ou um lado irregular, os lados podem estourar, libertando subitamente a água e provocando ferimentos graves e/ou danos materiais. Quando a piscina estiver 90% cheia, verifique se há fugas nas válvulas ou nas costuras e se há perdas de água evidentes. Não adicione qualquer produto químico à água antes de o ter feito.

## INSTRUÇÕES DE MANUTENÇÃO

É necessário manter a água da sua piscina limpa e quimicamente equilibrada. A simples utilização do sistema de filtragem e a limpeza do cartucho filtrante não são suficientes para uma manutenção correta da água.

É importante dar prioridade à manutenção e à saúde da água da sua piscina. Se não seguir estas diretrizes, a sua saúde e a da sua família podem estar em risco.

### Manutenção da Água:

Recomendamos que utilize produtos químicos para piscinas para manter a química da água e pastilhas de cloro ou bromo (não utilize grânulos) com um dispensador de produtos químicos.

A manutenção química com pastilhas químicas deve ser efetuada com um dispensador de produtos químicos ou um flutuador de produtos químicos. Não deite produtos químicos diretamente na água. Os produtos químicos irão depositar-se no fundo da piscina e danificar e descolorir o revestimento. No pior dos casos, danificará a estrutura do revestimento da piscina.

Os danos na piscina resultantes da má utilização, do número de utilizadores e da má gestão geral da água da piscina não estão cobertos pela garantia.

A qualidade da água está diretamente relacionada com a frequência de utilização, o número de utilizadores e a manutenção geral da piscina. A água deve ser mudada de 3 em 3 dias se não estiver a ser efetuado nenhum tratamento químico da água.

Recomendamos que tome um duche antes de utilizar a sua piscina, pois os produtos cosméticos, loções e outros res/duos na pele podem degradar rapidamente a qualidade da água. Coloque um balde de água junto à piscina para limpar os pés dos utilizadores antes de entrarem na água.

Utilize regularmente um skimmer para a superfície e um limpa-fundos de piscina para evitar a acumulação de sujidade. Se não estiverem incluídos no conjunto, pode adquiri-los visitando o nosso site Web ([www.bestwaycorp.com](http://www.bestwaycorp.com)) ou visitando a loja de artigos para piscinas mais próxima.

### Utilização de Produtos Químicos:

O seu conjunto de piscina pode não incluir um dispensador de produtos químicos. Nesse caso, pode adquirir um, visitando o nosso site Web ([www.bestwaycorp.com](http://www.bestwaycorp.com)) ou visitando a loja de artigos para piscinas mais próxima. Retire o dispensador de produtos químicos quando a piscina estiver a ser utilizada. Depois de efetuar a manutenção química e antes de utilizar a piscina, utilize um kit de teste (não incluído) para testar a química da água. Recomendamos que mantenha o equilíbrio químico da sua água conforme indicado na tabela abaixo.

Exceder os seguintes parâmetros pode danificar a estrutura do revestimento e criar uma situação perigosa para os utilizadores.

Parâmetros	Valores
Clareza da água	vista clara do fundo da piscina
Cor da água	nenhuma cor deve ser observada
Turbidez no FNU/NTU	máx. 1,5 (de preferência menos de 0,5)
Concentração de nitratos acima da da água de enchimento em mg/L	máx. 20
Carbono orgânico total (COT) em mg/L	máx. 4,0
Potencial de oxidorredução contra Ag/AgCl 3,5 m KCl em mV	mín. 650
Valor do pH	6,8 a 7,6
Cloro ativo livre (sem ácido cianúrico) em mg/L	0,3 a 1,5
Cloro livre usado em combinação com ácido cianúrico em mg/L	1,0 a 3,0
Ácido cianúrico em mg/L	máx. 100
Cloro combinado em mg/L	máx. 0,5 (de preferência perto de 0,0 mg/L)

Consulte a sua piscina local ou revendedor de produtos químicos para mais informações sobre manutenção de produtos químicos. Preste muita atenção às instruções do fabricante de produtos químicos.

## INSTRUÇÕES DE MANUTENÇÃO

---

### Manutenção Periódica da Piscina:

Para a manutenção do revestimento, consulte os passos da ilustração no interior do manual.  Sugerimos que compre uma cobertura para a piscina, se esta não estiver incluída no conjunto, e que a cubra quando não estiver a ser utilizada, para evitar danificar o material das barras superiores. Limpe suavemente a sujidade das barras superiores com um pano limpo. Em caso de fuga, remende a sua piscina com o remendo de reparação adesivo subaquático fornecido. Pode encontrar as instruções nas perguntas frequentes da secção de assistência do nosso site ([www.bestwaycorp.com/support](http://www.bestwaycorp.com/support)).

### Acessórios de Fixação:

Se uma bomba e/ou escada estiver incluída no conjunto, consulte o manual da bomba e/ou da escada para obter instruções de segurança e instalação. A escada deve corresponder ao tamanho da piscina. Se a sua piscina tiver uma válvula de ligação para fixar os acessórios de limpeza da piscina, deve retirar o filtro de detritos do conector antes de fixar o acessório.

## INSTRUÇÕES DE DESMONTAGEM E ARMAZENAMENTO

---

### Drenagem:

Para a drenagem, consulte os passos da ilustração no interior do manual.  Os desenhos servem apenas para fins ilustrativos. Podem não refletir o produto real. Não estão à escala.

Antes de drenar a água da piscina, certifique-se de que está a drenar a piscina para longe da casa e de quaisquer objetos que possam ser danificados pela água. Consulte a regulamentação local para se informar sobre as regras de drenagem.

### Limpeza:

1. Lave o revestimento da piscina com água da torneira para remover quaisquer resíduos deixados por produtos químicos ou detritos.
2. Deixe o forro/revestimento achatado à luz do sol até estar completamente seco.
3. Para remover completamente a água restante, limpe o revestimento da piscina com um pano seco.

### Armazenamento:

Retire todos os acessórios. Certifique-se de que o revestimento da piscina e os acessórios estão completamente limpos e secos antes de os guardar. Se a piscina não estiver completamente seca, pode surgir mofo e danificar o revestimento da piscina durante o período de armazenamento.

Quando a piscina estiver completamente seca, polvilhe-a com pó de talco para evitar que o revestimento se cole.

É altamente aconselhável desmontar a piscina quando a temperatura ambiente for superior a 15°C / 59°F.

Dobre o revestimento da piscina apenas se a temperatura ambiente for superior a 15°C / 59°F. Guarde a piscina num local seco com uma temperatura moderada entre 15°C e 38°C e mantenha o revestimento da piscina e todos os acessórios dentro de uma caixa de papelão para melhor proteger o material de PVC durante os meses de inverno.

## TERMOS DE GARANTIA

---

Para obter suporte e registo de produtos, visite [bestwaycorp.com/support](http://bestwaycorp.com/support).

## ΠΛΗΡΟΦΟΡΙΕΣ ΑΣΦΑΛΕΙΑΣ



### ΠΡΟΕΙΔΟΠΟΙΗΣΗ

**ΦΥΛΑΞΤΕ ΑΥΤΕΣ ΤΙΣ ΟΔΗΓΙΕΣ - ΔΙΑΒΑΣΤΕ ΤΙΣ ΠΡΟΣΕΚΤΙΚΑ ΠΡΙΝ ΤΗ ΛΕΙΤΟΥΡΓΙΑ.**

ΔΙΑΒΑΣΤΕ ΠΡΟΣΕΚΤΙΚΑ, ΚΑΤΑΝΟΗΣΤΕ ΚΑΙ ΑΚΟΛΟΥΘΗΣΤΕ ΟΛΕΣ ΤΙΣ ΠΛΗΡΟΦΟΡΙΕΣ ΠΟΥ ΥΠΑΡΧΟΥΝ ΣΕ ΑΥΤΟ ΤΟ ΕΓΧΕΙΡΙΔΙΟ ΧΡΗΣΤΗ ΠΡΙΝ ΑΠΟ ΤΗΝ ΕΓΚΑΤΑΣΤΑΣΗ Η ΤΗ ΧΡΗΣΗ ΤΗΣ ΠΙΣΙΝΑΣ. ΑΥΤΕΣ ΟΙ ΚΑΤΕΥΘΥΝΤΙΕΣ ΓΡΑΜΜΕΣ ΓΙΑ ΤΗΝ ΑΣΦΑΛΕΙΑ ΑΝΑΦΕΡΟΝΤΑΙ ΣΕ ΚΑΠΟΙΟΥΣ ΣΥΝΗΘΙΣΜΕΝΟΥΣ ΚΙΝΔΥΝΟΥΣ ΑΝΑΨΥΧΗΣ ΣΕ ΥΔΑΤΙΝΟ ΠΕΡΙΒΑΛΛΟΝ, ΑΛΛΑ ΔΕΝ ΜΠΟΡΟΥΝ ΝΑ ΚΑΛΥΨΟΥΝ ΟΛΟΥΣ ΤΟΥΣ ΚΙΝΔΥΝΟΥΣ ΣΕ ΟΛΕΣ ΤΙΣ ΠΕΡΙΠΤΩΣΕΙΣ. ΠΑΝΤΟΤΕ ΕΠΙΔΕΙΚΝΥΕΤΕ ΠΡΟΣΟΧΗ, ΚΟΙΝΗ ΛΟΓΙΚΗ ΚΑΙ ΚΑΛΗ ΚΡΗΣΗ ΟΤΑΝ ΑΠΟΛΑΜΒΑΝΕΤΕ ΟΠΟΙΑΔΗΠΟΤΕ ΔΡΑΣΤΗΡΙΟΤΗΤΑ ΣΤΟ ΝΕΡΟ.

ΦΥΛΑΞΤΕ ΑΥΤΕΣ ΤΙΣ ΠΛΗΡΟΦΟΡΙΕΣ ΓΙΑ ΜΕΛΛΟΝΤΙΚΗ ΧΡΗΣΗ. ΕΠΙΠΡΟΣΘΕΤΩΣ, ΜΠΟΡΟΥΝ ΝΑ ΠΑΡΑΣΧΕΘΟΥΝ ΟΙ ΑΚΟΛΟΥΘΕΣ ΠΛΗΡΟΦΟΡΙΕΣ ΑΝΑΛΟΓΑ ΜΕ ΤΟΝ ΤΥΠΟ ΤΗΣ ΠΙΣΙΝΑΣ.

- ΦΥΛΑΞΤΕ ΑΥΤΕΣ ΤΙΣ ΟΔΗΓΙΕΣ ΣΕ ΑΣΦΑΛΕΣ ΜΕΡΟΣ. ΕΑΝ ΟΙ ΟΔΗΓΙΕΣ ΕΧΟΥΝ ΧΑΘΕΙ, ΠΑΡΑΚΑΛΟΥΜΕ ΕΠΙΚΟΙΝΩΝΗΣΤΕ ΜΕ ΤΟΝ ΚΑΤΑΣΚΕΥΑΣΤΗ Η ΑΝΑΖΗΤΗΣΤΕ ΤΙΣ ΣΤΟΝ ΙΣΤΟΤΟΠΟ ΜΑΣ, [www.bestwaycorp.com](http://www.bestwaycorp.com).
- ΦΡΑΚΤΕΣ, ΚΑΛΥΜΜΑΤΑ ΠΙΣΙΝΑΣ, ΣΥΝΑΓΕΡΜΟΙ ΠΙΣΙΝΑΣ Η ΠΑΡΟΜΟΙΕΣ ΣΥΣΚΕΥΕΣ ΑΣΦΑΛΕΙΑΣ ΕΙΝΑΙ ΧΡΗΣΙΜΑ ΒΟΗΘΗΜΑΤΑ, ΑΛΛΑ ΔΕΝ ΥΠΟΚΑΘΙΣΤΟΥΝ ΤΗ ΣΥΝΕΧΗ ΚΑΙ ΑΡΜΟΔΙΑ ΕΠΙΒΛΕΨΗ ΑΠΟ ΕΝΗΛΙΚΑ.

#### ΑΣΦΑΛΕΙΑ ΟΣΩΝ ΔΕΝ ΓΝΩΡΙΖΟΥΝ ΚΟΛΥΜΒΗΣΗ:

- ΑΝΑ ΠΑΣΑ ΣΤΙΓΜΗ ΑΠΑΙΤΕΙΤΑΙ ΣΥΝΕΧΗΣ, ΕΝΕΡΓΗ, ΚΑΙ ΑΓΡΥΓΙΝΗ ΕΠΙΒΛΕΨΗ ΤΩΝ ΑΔΥΝΑΜΩΝ ΚΟΛΥΜΒΗΤΩΝ ΚΑΙ ΤΩΝ ΜΗ ΚΟΛΥΜΒΗΤΩΝ ΑΠΟ ΑΡΜΟΔΙΟ ΕΝΗΛΙΚΑ (ΕΝΘΥΜΟΥΜΕΝΟΙ ΟΤΙ ΤΑ ΠΑΙΔΙΑ ΚΑΤΩ ΤΩΝ ΠΕΝΤΕ ΕΤΩΝ ΔΙΑΤΡΕΧΟΥΝ ΤΩΝ ΨΗΛΟΤΕΡΟ ΚΙΝΔΥΝΟ ΠΙΝΙΓΜΟΥ).
- ΟΡΙΖΤΕ ΕΝΑΝ ΑΡΜΟΔΙΟ ΕΝΗΛΙΚΑ ΝΑ ΕΠΙΒΛΕΠΕΙ ΤΗΝ ΠΙΣΙΝΑ ΚΑΘΕ ΦΟΡΑ ΠΟΥ ΕΙΝΑΙ ΣΕ ΧΡΗΣΗ.
- ΟΙ ΑΔΥΝΑΜΟΙ ΚΟΛΥΜΒΗΤΕΣ Η ΟΙ ΜΗ ΓΝΩΡΙΖΟΝΤΕΣ ΚΟΛΥΜΒΗΣΗ ΘΑ ΠΡΕΠΕΙ ΝΑ ΦΟΡΟΥΝ ΕΞΟΠΛΙΣΜΟ ΑΤΟΜΙΚΗΣ ΠΡΟΣΤΑΣΙΑΣ ΚΑΤΑ ΤΗ ΧΡΗΣΗ ΤΗΣ ΠΙΣΙΝΑΣ.
- ΟΤΑΝ Η ΠΙΣΙΝΑ ΔΕΝ ΧΡΗΣΙΜΟΠΟΙΕΙΤΑΙ Η ΧΡΗΣΙΜΟΠΟΙΕΙΤΑΙ ΧΩΡΙΣ ΕΠΙΒΛΕΨΗ, ΑΦΑΙΡΕΣΤΕ ΟΛΑ ΤΑ ΠΑΙΧΝΙΔΙΑ ΑΠΟ ΤΗΝ ΠΙΣΙΝΑ ΚΑΙ ΤΟΝ ΠΕΡΙΒΑΛΛΟΝΤΑ ΧΩΡΟ ΓΙΑ ΝΑ ΑΠΟΦΥΓΕΤΕ ΤΗΝ ΠΡΟΣΕΛΚΥΣΗ ΠΑΙΔΙΩΝ ΣΤΗΝ ΠΙΣΙΝΑ.

#### ΑΣΦΑΛΗΣ ΧΡΗΣΗ ΤΗΣ ΠΙΣΙΝΑΣ:

- ΕΝΘΑΡΡΥΝΕΤΕ ΟΛΟΥΣ ΤΟΥΣ ΧΡΗΣΤΕΣ ΚΑΙ ΙΔΙΑΙΤΕΡΑ ΤΑ ΠΑΙΔΙΑ ΝΑ ΜΑΘΟΥΝ ΚΟΛΥΜΒΗΣΗ.
- ΜΑΘΕΤΕ ΤΗ ΒΑΣΙΚΗ ΥΠΟΤΗΡΙΞΗ ΖΩΗΣ (ΚΑΡΔΙΟΠΝΕΥΜΟΝΙΚΗ ΑΝΑΖΩΟΓΟΝΗΣΗ - ΚΑΡΠΑ) ΚΑΙ ΑΝΑΝΕΩΝΕΤΕ ΑΥΤΕΣ ΤΙΣ ΓΝΩΣΙΕΣ ΤΑΚΤΙΚΑ ΣΕ ΠΕΡΙΠΤΩΧΗ ΕΚΤΑΚΤΗΣ ΑΝΑΓΚΗΣ ΑΥΤΟ ΜΠΟΡΕΙ ΝΑ ΚΑΝΕΙ ΤΗ ΔΙΑΦΟΡΑ ΓΙΑ ΤΗ ΔΙΑΣΩΣΗ ΜΙΑΣ ΖΩΗΣ.
- ΔΩΣΤΕ ΟΔΗΓΙΕΣ ΣΕ ΟΛΟΥΣ ΤΟΥΣ ΧΡΗΣΤΕΣ ΤΗΣ ΠΙΣΙΝΑΣ, ΣΥΜΠΕΡΙΛΑΜΒΑΝΟΜΕΝΟΥ ΤΩΝ ΠΑΙΔΙΩΝ, ΓΙΑ ΤΟ ΤΙ ΝΑ ΚΑΝΟΥΝ ΣΕ ΠΕΡΙΠΤΩΧΗ ΕΚΤΑΚΤΗΣ ΑΝΑΓΚΗΣ.
- ΠΟΤΕ ΜΗΝ ΚΑΤΑΔΥΣΤΕ ΣΕ ΤΥΧΟΝ ΡΗΧΑ ΝΕΡΑ. ΑΥΤΟ ΜΠΟΡΕΙ ΝΑ ΠΡΟΚΑΛΕΣΕΙ ΣΟΒΑΡΟ ΤΡΑΥΜΑΤΙΣΜΟ Η ΘΑΝΑΤΟ.
- ΜΗΝ ΧΡΗΣΙΜΟΠΟΙΕΙΤΕ ΤΗΝ ΠΙΣΙΝΑ ΟΤΑΝ ΚΑΝΕΤΕ ΧΡΗΣΗ ΑΛΚΟΟΛ Η ΦΑΡΜΑΚΩΝ ΠΟΥ ΜΠΟΡΕΙ ΝΑ ΕΠΗΡΕΑΣΟΥΝ ΤΗΝ ΙΚΑΝΟΤΗΤΑ ΣΑΣ ΝΑ ΧΡΗΣΙΜΟΠΟΙΕΙΤΕ ΜΕ ΑΣΦΑΛΕΙΑ ΤΗΝ ΠΙΣΙΝΑ.

#### ΣΥΣΤΗΜΑΤΑ ΚΑΙ ΕΞΟΠΛΙΣΜΟΣ ΑΣΦΑΛΕΙΑΣ:

- ΠΡΟΚΕΙΜΕΝΟΥ ΝΑ ΑΠΟΤΡΑΠΕΙ Ο ΠΙΝΙΓΜΟΣ ΠΑΙΔΙΩΝ, ΣΥΝΙΣΤΑΤΑΙ ΝΑ ΑΣΦΑΛΙΣΤΕ ΤΗΝ ΠΡΟΣΒΑΣΗ ΣΤΗΝ ΠΙΣΙΝΑ ΜΕ ΣΥΣΤΗΜΑ ΠΡΟΣΤΑΣΙΑΣ.
- ΠΡΟΚΕΙΜΕΝΟΥ ΝΑ ΑΠΟΤΡΑΠΕΙ Η ΑΝΑΡΡΙΧΗΣΗ ΤΩΝ ΠΑΙΔΙΩΝ ΑΠΟ ΤΗ ΒΑΛΒΙΔΑ ΕΙΣΑΓΩΓΗΣ ΚΑΙ ΕΞΑΓΩΓΗΣ, ΣΥΝΙΣΤΑΤΑΙ Η ΤΟΠΟΘΕΤΗΣΗ ΣΩΣΤΩ ΦΡΑΚΤΗ (ΚΑΙ Η ΑΣΦΑΛΗΣ ΟΛΩΝ ΤΩΝ ΠΟΡΤΩΝ ΚΑΙ ΤΩΝ ΠΑΡΑΦΥΡΩΝ, ΕΑΝ ΕΙΝΑΙ ΑΠΑΡΑΙΤΗΤΟ) ΓΙΑ ΤΗΝ ΑΠΟΦΥΓΗ ΜΗ ΕΞΟΥΣΙΟΔΟΤΗΜΕΝΗΣ ΠΡΟΣΒΑΣΗΣ ΣΤΗΝ ΠΙΣΙΝΑ.
- ΣΥΝΙΣΤΑΤΑΙ ΝΑ ΔΙΑΤΗΡΕΙΤΕ ΕΞΟΠΛΙΣΜΟ ΔΙΑΣΩΣΗΣ (Π.Χ. ΣΩΣΙΒΙΟ ΝΑΥΑΓΩΣΩΣΤΗ) ΔΙΠΛΑ ΣΤΗΝ ΠΙΣΙΝΑ.
- ΔΙΑΤΗΡΕΙΤΕ ΜΙΑ ΛΕΙΤΟΥΡΓΙΚΗ ΣΥΣΚΕΥΗ ΘΝΑΕΦΟΝΟΥ ΚΑΙ ΜΙΑ ΛΙΣΤΑ ΤΩΝ ΘΝΑΕΦΟΝΩΝ ΕΚΤΑΚΤΗΣ ΑΝΑΓΚΗΣ ΚΟΝΤΑ ΣΤΗΝ ΠΙΣΙΝΑ.
- ΟΤΑΝ ΧΡΗΣΙΜΟΠΟΙΕΙΤΑΙ ΚΑΛΥΜΜΑ ΠΙΣΙΝΑΣ, ΤΟ ΑΦΑΙΡΕΙΤΕ ΕΝΤΕΛΩΣ ΑΠΟ ΤΗΝ ΕΠΙΦΑΝΕΙΑ ΤΟΥ ΝΕΡΟΥ ΠΡΙΝ ΑΠΟ ΤΗΝ ΕΙΣΟΔΟ ΣΤΗΝ ΠΙΣΙΝΑ.
- ΠΡΟΣΤΑΤΕΥΤΕ ΤΟΥΣ ΧΡΗΣΤΕΣ ΤΗΣ ΠΙΣΙΝΑΣ ΑΠΟ ΑΣΘΕΝΕΙΑΣ ΠΟΥ ΣΧΕΤΙΖΟΝΤΑΙ ΜΕ ΤΟ ΝΕΡΟ, ΔΙΑΤΗΡΟΝΤΑΣ ΤΟ ΝΕΡΟ ΤΗΣ ΠΙΣΙΝΑΣ ΚΑΤΑΛΗΛΗ ΕΠΙΞΕΡΓΑΣΜΕΝΟ ΚΑΙ ΑΚΟΛΟΥΘΩΝΤΑΣ ΟΡΘΗ ΥΓΙΕΙΝΗ. ΣΥΜΒΟΥΛΕΥΤΕ ΤΙΣ ΚΑΤΕΥΘΥΝΤΙΕΣ ΓΡΑΜΜΕΣ ΕΠΙΞΕΡΓΑΣΙΑΣ ΣΤΟ ΕΓΧΕΙΡΙΔΙΟ ΧΡΗΣΤΗ.
- ΦΥΛΑΞΤΕ ΤΑ ΧΗΜΙΚΑ (Π.Χ. ΠΡΟΪΟΝΤΑ ΕΠΙΞΕΡΓΑΣΙΑΣ ΝΕΡΟΥ, ΚΑΘΑΡΙΣΜΟΥ Η ΑΠΟΛΥΜΑΝΣΗΣ) ΜΑΚΡΙΑ ΑΠΟ ΠΑΙΔΙΑ.
- ΧΡΗΣΙΜΟΠΟΙΗΣΤΕ ΤΗ ΣΗΜΑΝΣΗ ΠΟΥ ΠΕΡΙΓΡΑΦΕΤΑΙ ΠΑΡΑΚΑΤΩ. Η ΣΗΜΑΝΣΗ ΠΡΕΠΕΙ ΝΑ ΒΡΙΣΚΕΤΑΙ ΣΕ ΕΜΦΑΝΕΣ ΣΗΜΕΙΟ ΕΝΤΟΣ 2,00 ΜΕΤΡΩΝ ΑΠΟ ΤΗΝ ΠΙΣΙΝΑ.



- ΕΠΙΒΛΕΠΕΤΕ ΤΑ ΠΑΙΔΙΑ ΠΟΥ ΒΡΙΣΚΟΝΤΑΙ ΣΤΟ ΝΕΡΟ. ΑΠΑΓΟΡΕΥΟΝΤΑΙ ΟΙ ΒΟΥΤΙΕΣ.
- ΟΙ ΑΦΑΙΡΩΜΕΝΕΣ ΣΚΑΛΕΣ ΠΡΕΠΕΙ ΝΑ ΤΟΠΟΘΕΤΟΥΝΤΑΙ ΣΕ ΣΤΕΡΗ, ΟΡΙΖΟΝΤΙΑ ΕΠΙΦΑΝΕΙΑ.
- ΑΝΕΞΑΡΤΗΤΑ ΑΠΟ ΤΑ ΥΛΙΚΑ ΠΟΥ ΧΡΗΣΙΜΟΠΟΙΟΥΝΤΑΙ ΓΙΑ ΤΗΝ ΚΑΤΑΣΚΕΥΗ ΤΗΣ ΠΙΣΙΝΑΣ, ΕΛΕΓΧΤΕ ΤΑΚΤΙΚΑ ΤΙΣ ΕΠΙΦΑΝΕΙΕΣ ΚΑΤΩ ΑΠΟ ΤΗΝ ΠΙΣΙΝΑ ΚΑΙ ΤΟΝ ΕΞΟΠΛΙΣΜΟ ΤΗΣ ΓΙΑ ΤΥΧΟΝ ΚΙΝΔΥΝΟΥΣ ΑΣΦΑΛΕΙΑΣ.
- ΕΛΕΓΧΤΕ ΤΑΚΤΙΚΑ ΤΑ ΜΠΟΥΛΟΝΙΑ ΚΑΙ ΤΙΣ ΒΙΔΕΣ. ΑΦΑΙΡΕΣΤΕ ΤΑ ΘΡΑΥΣΜΑΤΑ Η ΤΥΧΟΝ ΑΙΧΜΗΡΕΣ ΑΚΡΕΣ ΓΙΑ ΝΑ ΑΠΟΦΥΓΕΤΕ ΤΡΑΥΜΑΤΙΣΜΟΥΣ.
- ΜΗΝ ΑΦΗΝΕΤΕ ΤΗΝ ΑΠΟΣΤΡΑΓΙΣΜΕΝΗ ΠΙΣΙΝΑ ΕΞΩ. Η ΑΔΕΙΑ ΠΙΣΙΝΑ ΕΝΔΕΧΕΤΑΙ ΝΑ ΠΑΡΑΜΟΡΦΩΘΕΙ Ή/ΚΑΙ ΜΕΤΑΤΟΠΙΣΤΕΙ ΛΟΓΩ ΤΟΥ ΑΝΕΜΟΥ.
- ΕΑΝ ΔΙΑΘΕΤΕΤΕ ΜΙΑ ΑΝΤΛΙΑ ΜΕ ΦΙΛΤΡΟ, ΑΝΑΤΡΕΣΤΕ ΣΤΟ ΣΧΕΤΙΚΟ ΕΓΧΕΙΡΙΔΙΟ ΧΡΗΣΤΗ ΓΙΑ ΟΔΗΓΙΕΣ. ΜΗ ΧΡΗΣΙΜΟΠΟΙΕΙΤΕ ΤΗΝ ΑΝΤΛΙΑ ΕΑΝ ΥΠΑΡΧΟΥΝ ΑΝΘΡΩΠΟΙ ΜΕΣΑ ΣΤΗΝ ΠΙΣΙΝΑ.
- ΕΑΝ ΕΧΕΤΕ ΣΚΑΛΑ, ΑΝΑΤΡΕΣΤΕ ΣΤΟ ΕΓΧΕΙΡΙΔΙΟ ΤΗΣ ΣΚΑΛΑΣ ΓΙΑ ΟΔΗΓΙΕΣ.

#### ΠΡΟΕΙΔΟΠΟΙΗΣΗ!

- Η ΧΡΗΣΗ ΤΗΣ ΠΙΣΙΝΑΣ ΠΡΟΫΠΟΘΕΤΕΙ ΣΥΜΜΟΡΦΩΣΗ ΜΕ ΤΙΣ ΟΔΗΓΙΕΣ ΑΣΦΑΛΕΙΑΣ ΠΟΥ ΠΕΡΙΓΡΑΦΟΝΤΑΙ ΣΤΙΣ ΟΔΗΓΙΕΣ ΛΕΙΤΟΥΡΓΙΑΣ ΚΑΙ ΣΥΝΤΗΡΗΣΗΣ.
- ΓΙΑ ΤΗΝ ΑΠΟΣΤΡΟΦΗ ΠΙΝΙΓΜΟΥ Η ΑΛΛΩΝ ΣΟΒΑΡΩΝ ΤΡΑΥΜΑΤΙΣΜΩΝ, ΔΩΣΤΕ ΙΔΙΑΙΤΕΡΗ ΠΡΟΣΟΧΗ ΣΤΗΝ ΠΙΘΑΝΟΤΗΤΑ ΑΠΡΟΣΔΟΚΗΤΗΣ ΠΡΟΣΒΑΣΗΣ ΣΤΗΝ ΠΙΣΙΝΑ ΑΠΟ ΠΑΙΔΙΑ ΚΑΤΩ ΤΩΝ 5 ΕΤΩΝ, ΚΑΝΟΝΤΑΣ ΑΣΦΑΛΗ ΤΗΝ ΠΡΟΣΒΑΣΗ ΣΕ ΑΥΤΗ ΚΑΙ ΕΠΙΒΛΕΠΟΝΤΑΣ ΤΑ ΠΑΙΔΙΑ ΣΥΝΕΧΩΣ ΕΝΩ ΒΡΙΣΚΟΝΤΑΙ ΣΤΗΝ ΠΙΣΙΝΑ.

**ΠΑΡΑΚΑΛΟΥΜΕ ΔΙΑΒΑΣΤΕ ΠΡΟΣΕΚΤΙΚΑ ΚΑΙ ΦΥΛΑΞΤΕ ΓΙΑ ΜΕΛΛΟΝΤΙΚΗ ΑΝΑΦΟΡΑ.**



# ΟΔΗΓΙΕΣ ΧΡΗΣΗΣ ΓΙΑ ΤΗ ΡΥΘΜΙΣΗ

## ΕΠΙΣΚΟΠΗΣΗ

### ΕΠΙΛΕΞΤΕ ΤΗ ΣΩΣΤΗ ΤΟΠΟΘΕΣΙΑ:

- Η ΕΠΙΛΕΓΜΕΝΗ ΤΟΠΟΘΕΣΙΑ ΟΠΟΥ ΘΑ ΕΓΚΑΤΑΣΤΑΘΕΙ Η ΠΙΣΙΝΑ ΠΡΕΠΕΙ ΝΑ ΠΛΗΡΟΙ ΤΙΣ ΑΚΟΛΟΥΘΕΣ ΠΡΟΥΠΟΘΕΣΕΙΣ:
- ΛΟΓΩ ΤΟΥ ΣΥΝΔΥΑΣΜΟΥ ΤΟΥ ΒΑΡΟΥΣ ΤΟΥ ΝΕΡΟΥ ΕΠΤΟΣ ΤΗΣ ΠΙΣΙΝΑΣ ΚΑΙ ΤΟΥ ΒΑΡΟΥΣ ΤΩΝ ΧΡΗΣΤΩΝ, ΕΙΝΑΙ ΙΔΙΑΙΤΕΡΑ ΣΗΜΑΝΤΙΚΟ Η ΕΠΙΛΕΓΜΕΝΗ ΕΠΙΦΑΝΕΙΑ ΝΑ ΕΙΝΑΙ ΣΕ ΘΕΣΗ ΝΑ ΥΠΟΣΤΗΡΙΞΕΙ ΟΜΟΙΟΜΟΡΦΑ ΤΟ ΣΥΝΟΛΙΚΟ ΒΑΡΟΣ ΓΙΑ ΟΛΟ ΤΟΝ ΧΡΟΝΟ ΠΟΥ Η ΠΙΣΙΝΑ ΘΑ ΕΙΝΑΙ ΕΓΚΑΤΕΣΤΗΜΕΝΗ. ΟΤΑΝ ΕΠΙΛΕΓΕΤΕ ΤΗΝ ΕΠΙΦΑΝΕΙΑ ΛΑΒΕΤΕ ΥΠΟΨΗ ΣΑΣ ΟΤΙ ΤΟ ΝΕΡΟ ΜΠΟΡΕΙ ΝΑ ΒΓΑΙΝΕΙ ΑΠΟ ΤΗΝ ΠΙΣΙΝΑ ΟΤΑΝ ΑΥΤΗ ΧΡΗΣΙΜΟΠΟΙΕΙΤΑΙ Η ΟΤΑΝ ΒΡΕΧΕΙ. ΕΑΝ ΤΟ ΝΕΡΟ ΜΑΛΛΑΚΟΙΣ ΤΗΝ ΕΠΙΦΑΝΕΙΑ, ΑΥΤΗ ΜΠΟΡΕΙ ΝΑ ΧΑΣΕΙ ΤΗΝ ΙΚΑΝΟΤΗΤΑ ΤΗΣ ΝΑ ΥΠΟΣΤΗΡΙΞΕΙ ΤΟ ΒΑΡΟΣ ΤΗΣ ΠΙΣΙΝΑΣ.
- ΕΛΕΓΧΤΕ ΤΑΙΩΝ ΤΗ ΘΕΣΗ ΤΩΝ ΚΑΤΑΡΡΕΥΣΤΩΝ ΠΟΔΙΩΝ/ΗΚΙΑ ΤΩΝ ΥΠΟΣΤΗΡΙΓΜΑΤΩΝ ΣΧΗΜΑΤΟΣ U. ΠΡΕΠΕΙ ΝΑ ΕΙΝΑΙ ΠΛΑΝΤΑ ΟΡΘΟΓΩΝΙΑΣΤΑ ΜΕ ΤΟ ΠΛΑΤΟ ΤΗΣ ΠΙΣΙΝΑΣ. ΕΑΝ ΤΟ ΚΑΤΑΚΟΡΦΟ ΠΟΔΙ Η ΤΟ ΥΠΟΣΤΗΡΙΓΜΑ ΣΧΗΜΑΤΟΣ U ΑΡΧΙΣΕΙ ΝΑ ΒΥΘΙΖΕΤΑΙ ΜΕΣΑ ΣΤΟ ΕΔΑΦΟΣ, ΑΠΟΣΤΡΑΓΙΣΤΕ ΑΜΕΣΩΣ ΤΟ ΝΕΡΟ ΤΗΣ ΠΙΣΙΝΑΣ ΓΙΑ ΝΑ ΑΠΟΦΥΓΕΤΕ ΤΗΝ ΚΑΤΑΡΕΥΣΗ ΤΗΣ ΠΙΣΙΝΑΣ ΛΟΓΩ ΤΗΣ ΑΝΩΜΑΛΗΣ ΦΟΡΤΩΣΗΣ ΣΤΗ ΔΟΜΗ ΤΟΥ ΠΛΑΙΣΙΟΥ. ΑΛΛΑΞΤΕ ΤΗ ΘΕΣΗ ΤΗΣ ΠΙΣΙΝΑΣ Η ΤΡΟΠΟΠΟΙΗΣΤΕ ΤΟ ΥΛΙΚΟ ΤΗΣ ΕΠΙΦΑΝΕΙΑΣ.
- Η ΕΠΙΦΑΝΕΙΑ ΠΡΕΠΕΙ ΝΑ ΕΙΝΑΙ ΕΠΙΠΕΔΗ ΚΑΙ ΛΕΙΑ. ΕΑΝ Η ΕΠΙΦΑΝΕΙΑ ΕΙΝΑΙ ΚΕΚΛΙΜΕΝΗ Η ΑΝΩΜΑΛΗ, ΜΠΟΡΕΙ ΝΑ ΔΗΜΙΟΥΡΓΗΣΕΙ ΜΙΑ ΜΗ ΙΣΟΡΡΟΠΗΜΕΝΗ ΦΟΡΤΩΣΗ ΣΤΗ ΔΟΜΗ ΤΗΣ ΠΙΣΙΝΑΣ. ΑΥΤΟ ΕΝΔΕΧΟΜΕΝΟΣ ΝΑ ΚΑΤΑΣΤΡΕΦΕΙ ΤΑ ΣΗΜΕΙΑ ΣΥΚΛΟΛΗΣΗΣ ΤΗΣ ΕΠΕΝΔΥΣΗΣ ΚΑΙ ΝΑ ΚΑΜΠΕΙ ΤΟ ΠΛΑΙΣΙΟ. ΣΤΙΣ ΧΕΙΡΟΤΕΡΕΣ ΠΕΡΙΠΤΩΣΕΙΣ, Η ΠΙΣΙΝΑ ΜΠΟΡΕΙ ΝΑ ΚΑΤΑΡΡΕΥΣΕΙ, ΠΡΟΚΑΛΩΝΤΑΣ ΣΟΒΑΡΟ ΠΡΟΣΩΠΙΚΟ ΤΡΑΥΜΑΤΙΣΜΟ Η/ΚΑΙ ΖΗΜΙΕΣ ΣΕ ΠΡΟΣΩΠΙΚΑ ΑΝΤΙΚΕΙΜΕΝΑ.
- ΣΥΝΙΣΤΟΥΜΕ Η ΠΙΣΙΝΑ ΝΑ ΕΙΝΑΙ ΜΑΚΡΙΑ ΑΠΟ ΚΑΘΕ ΕΙΔΟΥΣ ΑΝΤΙΚΕΙΜΕΝΑ ΠΟΥ ΜΠΟΡΟΥΝ ΝΑ ΧΡΗΣΙΜΟΠΟΙΗΘΟΥΝ ΤΑ ΠΑΙΔΙΑ ΓΙΑ ΝΑ ΑΝΕΒΟΥΝ ΣΤΗΝ ΠΙΣΙΝΑ.
- ΤΟΠΟΘΕΤΗΣΤΕ ΤΗΝ ΠΙΣΙΝΑ ΚΟΝΤΑ ΣΕ ΕΝΑ ΕΠΑΡΚΕΣ ΣΥΣΤΗΜΑ ΑΠΟΣΤΡΑΓΓΙΣΗΣ ΩΣΤΕ ΝΑ ΑΝΤΙΜΕΤΩΠΙΣΕΤΕ ΣΩΣΤΑ ΤΗΝ ΟΠΟΙΑ ΥΠΕΡΧΕΙΛΙΣΗ Η ΝΑ ΑΔΕΙΑΖΕΤΕ ΤΗΝ ΠΙΣΙΝΑ. ΒΕΒΑΙΩΘΕΙΤΕ ΟΤΙ Η ΠΛΕΥΡΑ ΤΗΣ ΠΙΣΙΝΑΣ ΜΕ ΤΗΝ ΕΙΣΟΔΟ ΝΕΡΟΥ Α ΚΑΙ ΤΗΝ ΕΞΟΔΟ Β ΕΙΝΑΙ ΣΤΡΑΜΜΕΝΗ ΠΡΟΣ ΤΗΝ ΚΑΤΕΥΘΥΝΣΗ ΤΗΣ ΠΗΓΗΣ ΤΡΟΦΟΔΟΣΙΑΣ, ΟΠΟΥ ΘΑ ΣΥΝΔΕΘΕΙ ΤΟ ΣΥΣΤΗΜΑ ΦΙΛΤΡΑΡΙΣΜΑΤΟΣ.
- Η ΕΠΙΛΕΓΜΕΝΗ ΤΟΠΟΘΕΣΙΑ ΠΡΕΠΕΙ ΝΑ ΕΙΝΑΙ ΚΑΘΑΡΗ ΑΠΟ ΟΠΟΙΟΔΗΠΟΤΕ ΕΙΔΟΣ ΑΝΤΙΚΕΙΜΕΝΟΥ, ΛΟΓΩ ΤΟΥ ΒΑΡΟΥΣ ΤΟΥ ΝΕΡΟΥ, ΤΟ ΟΠΟΙΟΔΗΠΟΤΕ ΑΝΤΙΚΕΙΜΕΝΟ ΚΑΤΩ ΑΠΟ ΤΗΝ ΠΙΣΙΝΑ ΜΠΟΡΕΙ ΝΑ ΠΡΟΚΑΛΕΣΕΙ ΖΗΜΙΑ Η ΔΙΑΤΡΗΣΗ ΤΩΝ ΚΑΤΩ ΜΕΡΟΣ ΤΗΣ ΠΙΣΙΝΑΣ.
- Η ΕΠΙΛΕΓΜΕΝΗ ΤΟΠΟΘΕΣΙΑ ΠΡΕΠΕΙ ΝΑ ΕΙΝΑΙ ΚΑΘΑΡΗ ΑΠΟ ΕΠΙΘΕΤΙΚΑ ΦΥΤΑ ΚΑΙ ΕΙΔΗ ΖΩΑΝΙΩΝ. ΟΙ ΤΥΠΟΙ ΙΣΧΥΡΗΣ (ΕΠΙΘΕΤΙΚΗΣ) ΒΛΑΣΤΗΣΗΣ ΕΝΔΕΧΟΜΕΝΟΣ ΝΑ ΜΠΟΡΟΥΝ ΝΑ ΑΝΑΠΤΥΧΘΟΥΝ ΜΕΣΩ ΤΗΣ ΕΠΕΝΔΥΣΗΣ ΚΑΙ ΝΑ ΔΗΜΙΟΥΡΓΗΣΟΥΝ ΔΙΑΡΡΟΗ ΝΕΡΟΥ, ΤΟ ΓΡΑΣΙΔΙ Η ΑΛΛΟΥ ΤΥΠΟΥ ΒΛΑΣΤΗΣΗ ΜΠΟΡΕΙ ΝΑ ΠΡΟΚΑΛΕΣΕΙ ΟΣΜΕΣ Η ΝΑ ΔΗΜΙΟΥΡΓΗΣΕΙ ΛΑΣΤΗΙ Η ΟΠΟΙΑ ΠΡΕΠΕΙ ΝΑ ΕΞΑΛΕΦΘΕΙ ΑΠΟ ΤΗΝ ΕΠΙΛΕΓΜΕΝΗ ΤΟΠΟΘΕΣΙΑ.
- Η ΕΠΙΛΕΓΜΕΝΗ ΤΟΠΟΘΕΣΙΑ ΔΕΝ ΠΡΕΠΕΙ ΝΑ ΕΧΕΙ ΕΝΑΕΡΙΕΣ ΓΡΑΜΜΕΣ ΗΛΕΚΤΡΙΚΟΥ ΔΙΚΤΥΟΥ Η ΔΕΝΤΡΑ. ΒΕΒΑΙΩΘΕΙΤΕ ΟΤΙ Η ΤΟΠΟΘΕΣΙΑ ΔΕΝ ΠΕΡΙΛΑΜΒΑΝΕΙ ΥΠΟΓΕΙΣ ΣΟΛΗΝΟΣΕΙΣ, ΑΓΟΡΟΥΣ Η ΚΑΛΩΔΙΑ ΟΠΟΙΟΥΔΗΠΟΤΕ ΕΙΔΟΥΣ.
- Η ΕΠΙΛΕΓΜΕΝΗ ΤΟΠΟΘΕΣΙΑ ΠΡΕΠΕΙ ΝΑ ΑΠΕΧΕΙ ΠΟΛΥ ΑΠΟ ΤΗΝ ΕΙΣΟΔΟ ΤΟΥ ΣΠΙΤΙΟΥ ΜΗΝ ΤΟΠΟΘΕΤΕΙΤΕ ΕΠΙΠΛΑ Η ΑΛΛΟΝ ΕΞΟΠΛΙΣΜΟ ΓΥΡΩ ΑΠΟ ΤΗΝ ΠΙΣΙΝΑ. ΤΟ ΝΕΡΟ ΠΟΥ ΒΓΑΙΝΕΙ ΑΠΟ ΤΗΝ ΠΙΣΙΝΑ ΚΑΤΑ ΤΗ ΧΡΗΣΗ Η ΛΟΓΩ ΔΥΣΛΕΙΤΟΥΡΓΙΩΝ ΤΟΥ ΠΡΟΙΟΝΤΟΣ ΜΠΟΡΕΙ ΝΑ ΚΑΤΑΣΤΡΕΦΕΙ ΤΑ ΕΠΙΠΛΑ ΜΕΣΑ ΣΤΟ ΣΠΙΤΙ Η ΓΥΡΩ ΑΠΟ ΤΗΝ ΠΙΣΙΝΑ.
- Η ΕΠΙΛΕΓΜΕΝΗ ΕΠΙΦΑΝΕΙΑ ΠΡΕΠΕΙ ΝΑ ΕΙΝΑΙ ΕΠΙΠΕΔΗ ΚΑΙ ΧΩΡΙΣ ΤΡΥΠΕΣ ΟΙ ΟΠΟΙΕΣ ΜΠΟΡΕΙ ΝΑ ΚΑΤΑΣΤΡΕΦΟΥΝ ΤΟ ΥΛΙΚΟ ΤΗΣ ΕΠΕΝΔΥΣΗΣ.

**ΠΡΟΤΕΙΝΟΜΕΝΕΣ ΕΠΙΦΑΝΕΙΕΣ:** ΓΡΑΣΙΔΙ, ΧΩΜΑ, ΣΚΥΡΟΔΕΜΑ ΚΑΙ ΟΛΕΣ ΟΙ ΑΛΛΕΣ ΕΠΙΦΑΝΕΙΕΣ ΠΟΥ ΤΗΡΟΥΝ ΤΙΣ ΠΑΡΑΠΑΝΩ ΣΥΝΘΗΚΕΣ ΕΓΚΑΤΑΣΤΑΣΗΣ.

**ΕΠΙΦΑΝΕΙΕΣ ΠΡΟΣ ΑΠΟΦΥΓΗ:** ΕΠΙΦΑΝΕΙΕΣ ΜΕ ΛΑΣΠΗ, ΑΜΜΟ, ΧΑΛΙΚΗ, ΧΑΛΑΡΟ ΠΑΤΩΜΑ, ΜΠΑΛΚΟΝΙ, ΕΠΙΦΑΝΕΙΑ ΜΕ ΜΑΛΑΚΟ/ΧΑΛΑΡΟ ΧΩΜΑ Η ΟΠΟΙΟΔΗΠΟΤΕ ΑΛΛΗ ΕΠΙΦΑΝΕΙΑ ΔΕΝ ΠΛΗΡΟΙ ΤΙΣ ΠΑΡΑΠΑΝΩ ΣΥΝΘΗΚΕΣ ΕΓΚΑΤΑΣΤΑΣΗΣ. ΑΚΟΛΟΥΘΗΣΤΕ ΤΙΣ ΠΑΡΑΠΑΝΩ ΣΗΜΑΝΤΙΚΕΣ ΟΔΗΓΙΕΣ ΩΣΤΕ ΝΑ ΕΠΙΛΕΞΕΤΕ ΤΗ ΣΩΣΤΗ ΕΠΙΦΑΝΕΙΑ ΚΑΙ ΤΟΠΟΘΕΣΙΑ ΓΙΑ ΝΑ ΕΓΚΑΤΑΣΤΗΣΕΤΕ ΤΗΝ ΠΙΣΙΝΑ ΣΑΣ. ΕΑΝ ΑΡΧΙΣΟΥΝ ΝΑ ΚΑΤΑΣΤΡΕΦΟΝΤΑΙ ΤΜΗΜΑΤΑ ΕΠΙΠΕΔΗ Η ΕΠΙΦΑΝΕΙΑ ΚΑΙ Η ΤΟΠΟΘΕΣΙΑ ΤΗΣ ΕΓΚΑΤΑΣΤΑΣΗΣ ΔΕΝ ΣΥΜΜΟΡΦΩΝΟΝΤΑΙ ΜΕ ΤΙΣ ΠΑΡΟΥΣΕΣ ΟΔΗΓΙΕΣ, ΔΕΝ ΘΑ ΘΕΩΡΗΘΟΥΝ ΚΑΤΑΣΚΕΥΑΣΤΙΚΑ ΕΛΑΤΤΩΜΑΤΑ ΚΑΙ ΔΕΝ ΘΑ ΥΠΟΚΕΙΝΤΑΙ ΣΤΗΝ ΕΓΓΥΗΤΗ ΟΥΤΕ ΑΝΑΓΗΓΟΡΗΣΟΥΝ ΤΥΧΟΝ ΑΞΙΩΣΕΙΣ ΣΕΡΒΙΣ. ΕΑΝ Η ΕΠΙΛΕΓΜΕΝΗ ΕΠΙΦΑΝΕΙΑ ΕΙΝΑΙ ΠΟΛΥ ΜΑΛΑΚΗ ΓΙΑ ΝΑ ΣΥΚΡΑΤΗΣΕΙ ΤΟ ΠΛΑΙΣΙΟ, ΤΟΠΟΘΕΤΗΣΤΕ ΣΥΝΙΕΣ Η ΜΕΤΑΛΛΙΚΕΣ ΠΛΑΚΕΣ ΜΕ ΠΛΑΧΟΣ ΟΧΙ ΜΕΓΑΛΥΤΕΡΟ ΑΠΟ 2 cm (0.79") ΚΑΤΟ ΑΠΟ ΤΑ ΠΟΔΙΑ. ΟΙ ΠΛΑΚΕΣ ΔΕΝ ΠΡΕΠΕΙ ΝΑ ΑΓΙΖΟΥΝ ΤΗΝ ΕΠΕΝΔΥΣΗ Η ΝΑ ΕΧΟΥΝ ΔΙΧΜΗΡΑ ΣΗΜΕΙΑ. ΚΑΘΩΣ ΑΥΤΟ ΜΠΟΡΕΙ ΝΑ ΠΡΟΚΑΛΕΣΕΙ ΖΗΜΙΑ ΚΑΙ ΔΕΝ ΘΑ ΚΑΛΥΠΤΕΤΑΙ ΑΠΟ ΤΗΝ ΕΓΓΥΗΤΗ ΤΟΥ ΚΑΤΑΣΚΕΥΑΣΤΗ.

### ΠΡΟΞΕΤΕΣ ΚΑΤΕΥΘΥΝΤΗΡΙΕΣ ΓΡΑΜΜΕΣ:

ΕΠΙΛΕΞΤΕ ΜΕΣΩ ΤΩΝ ΤΟΠΙΚΩΝ ΑΡΜΟΔΙΩΝ ΔΗΜΟΤΙΚΩΝ ΑΡΧΩΝ ΤΗΣ ΠΕΡΙΟΧΗΣ ΣΑΣ ΓΙΑ ΤΟΥΣ ΣΧΕΤΙΚΟΥΣ ΝΟΜΟΥΣ ΚΑΙ ΚΑΝΟΝΙΣΜΟΥΣ ΟΙ ΟΠΟΙΟΙ ΑΦΟΡΟΥΝ ΣΤΗΝ ΠΕΡΙΦΡΑΣΗ, ΣΤΟΥΣ ΦΡΑΚΤΕΣ, ΣΤΙΣ ΑΠΑΙΤΗΣΕΙΣ ΦΩΤΙΣΜΟΥ ΚΑΙ ΑΣΦΑΛΕΙΑΣ ΚΑΙ ΔΙΑΣΦΑΛΙΣΤΕ ΟΤΙ ΟΙ ΣΥΜΜΟΡΦΩΣΕΙΣ ΜΕ ΟΛΟΥΣ ΑΥΤΟΥΣ ΤΟΥΣ ΝΟΜΟΥΣ ΚΑΙ ΚΑΝΟΝΙΣΜΟΥΣ. ΕΑΝ ΣΤΟ ΣΤΕ ΠΕΡΙΛΑΜΒΑΝΕΤΑΙ ΑΝΤΛΙΑ Η/ΚΑΙ ΣΚΑΛΑ, ΑΝΑΤΡΕΞΤΕ ΣΤΟ ΕΓΧΕΙΡΙΔΙΟ ΤΗΣ ΑΝΤΛΙΑΣ Η/ΚΑΙ ΤΗΣ ΣΚΑΛΑΣ ΓΙΑ ΟΔΗΓΙΕΣ ΑΣΦΑΛΕΙΑΣ ΚΑΙ ΕΓΚΑΤΑΣΤΑΣΗΣ. Η ΣΚΑΛΑ ΠΡΕΠΕΙ ΝΑ ΕΙΝΑΙ ΑΝΤΙΣΤΟΙΧΗ ΜΕ ΤΟ ΜΕΓΕΘΟΣ ΤΗΣ ΠΙΣΙΝΑΣ. ΕΑΝ ΠΡΕΠΕΙ ΝΑ ΑΛΛΑΞΕΤΕ ΘΕΣΕΙΣ ΚΑΤΑ ΤΗ ΡΥΘΜΙΣΗ, ΑΝΑΣΗΚΩΣΤΕ ΤΗΝ ΕΠΕΝΔΥΣΗ ΓΙΑ ΝΑ ΤΗ ΜΕΤΑΚΙΝΗΣΕΤΕ. ΜΗΝ ΤΗ ΣΥΡΕΤΕ ΣΤΟ ΕΔΑΦΟΣ. Η ΤΡΙΒΗ ΜΕΤΑΨΥ ΤΟΥ ΥΛΙΚΟΥ PVC ΚΑΙ ΤΟΥ ΕΔΑΦΟΥΣ ΜΠΟΡΕΙ ΝΑ ΠΡΟΚΑΛΕΣΕΙ ΖΗΜΙΑ ΣΤΗΝ ΕΠΕΝΔΥΣΗ ΤΗΣ ΠΙΣΙΝΑΣ.

## ΑΠΑΙΤΟΥΝΤΑΙ ΑΝΤΑΛΛΑΚΤΙΚΑ & ΕΡΓΑΛΕΙΑ

ΣΥΓΚΡΙΝΕΤΕ ΤΑ ΕΞΑΡΤΗΜΑΤΑ ΠΟΥ ΕΙΝΑΙ ΣΤΗ ΣΥΣΚΕΥΑΣΙΑ ΣΑΣ ΜΕ ΤΑ ΕΞΑΡΤΗΜΑΤΑ ΠΟΥ ΑΝΑΦΕΡΟΝΤΑΙ ΣΕ ΑΥΤΟ ΤΟ ΕΓΧΕΙΡΙΔΙΟ. ΒΕΒΑΙΩΘΕΙΤΕ ΟΤΙ ΤΑ ΕΞΑΡΤΗΜΑΤΑ ΑΝΤΙΠΡΟΣΩΠΙΟΥΝ ΤΟ ΜΟΝΤΕΛΟ ΠΟΥ ΕΙΧΑΤΕ ΤΗΝ ΠΡΟΕΣΗ ΝΑ ΑΓΟΡΑΣΕΤΕ. ΕΑΝ ΚΑΠΟΙΑ ΕΞΑΡΤΗΜΑΤΑ ΕΧΟΥΝ ΥΠΟΣΤΕΙ ΖΗΜΙΑ Η ΛΕΙΠΟΥΝ ΚΑΤΑ ΤΗ ΣΤΙΓΜΗ ΤΗΣ ΑΓΟΡΑΣ, ΕΠΙΣΧΕΦΕΙΤΕ ΤΗΝ ΙΣΤΟΣΕΛΙΔΑ ΜΑΣ [bestwaycorp.com/support](http://bestwaycorp.com/support).

## ΟΔΗΓΙΕΣ ΣΥΝΑΡΜΟΛΟΓΗΣΗΣ

ΓΙΑ ΟΔΗΓΙΕΣ ΕΓΚΑΤΑΣΤΑΣΗΣ, ΖΑΡΩΣΤΕ ΤΟΝ ΚΩΔΙΚΟ QR ΠΟΥ ΕΙΝΑΙ ΤΥΠΩΜΕΝΟΣ ΣΤΟ ΜΠΡΟΣΤΙΝΟ ΕΞΩΦΥΛΛΟ Η ΑΚΟΛΟΥΘΗΣΤΕ ΤΙΣ

ΕΙΚΟΝΕΣ ΜΕΣΑ ΣΤΟ ΕΓΧΕΙΡΙΔΙΟ.  ΤΑ ΣΧΕΔΙΑ ΕΙΝΑΙ ΜΟΝΟ ΓΙΑ ΛΟΓΟΥΣ ΑΠΕΙΚΟΝΙΣΗΣ. ΜΠΟΡΕΙ ΝΑ ΜΗΝ ΑΝΤΑΠΟΚΡΙΝΟΝΤΑΙ ΣΤΟ ΠΡΑΓΜΑΤΙΚΟ ΠΡΟΙΟΝ. ΔΕΝ ΕΙΝΑΙ ΥΠΟ ΚΑΙΜΑΚΑ.

Η ΣΥΝΑΡΜΟΛΟΓΗΣΗ ΑΥΤΗΣ ΤΗΣ ΠΙΣΙΝΑΣ ΠΡΕΠΕΙ ΝΑ ΟΛΟΚΛΗΡΩΘΕΙ ΧΩΡΙΣ ΕΠΙΠΛΕΟΝ ΕΡΓΑΛΕΙΑ. Η ΕΓΚΑΤΑΣΤΑΣΗ ΔΙΑΡΚΕΙ ΠΕΡΙΠΟΥ 30-40 ΛΕΠΤΑ ΜΕ 2-3 ΑΤΟΜΑ. ΕΞΑΡΧΟΝΤΑΙ ΤΥΧΟΝ ΠΡΟΕΤΟΙΜΑΣΙΕΣ Η ΦΕΜΙΖΜΑ ΜΕ ΝΕΡΟ (ΑΝΤΡΕΞΤΕ ΣΤΗ ΣΥΣΚΕΥΑΣΙΑ ΓΙΑ ΣΥΓΚΕΚΡΙΜΕΝΕΣ ΠΛΗΡΟΦΟΡΙΕΣ ΣΧΕΤΙΚΑ ΜΕ ΤΟ ΠΡΟΙΟΝ ΠΟΥ ΑΓΟΡΑΣΑΤΕ). ΛΑΒΕΤΕ ΥΠΟΨΗ ΟΤΙ ΟΙ ΧΡΟΝΟΙ ΣΥΝΑΡΜΟΛΟΓΗΣΗΣ ΕΝΔΕΧΕΤΑΙ ΝΑ ΔΙΑΦΕΡΟΥΝ ΑΝΑΛΟΓΑ ΜΕ ΤΟ ΜΕΓΕΘΟΣ ΤΗΣ ΠΙΣΙΝΑΣ ΚΑΙ ΤΗΝ ΠΡΟΣΩΠΙΚΗ ΕΜΠΕΙΡΙΑ. Η BESTWAY ΔΕΝ ΕΙΝΑΙ ΥΠΕΥΘΥΝΗ ΓΙΑ ΖΗΜΙΕΣ ΠΟΥ ΠΡΟΚΛΗΘΗΚΑΝ ΣΤΗΝ ΠΙΣΙΝΑ ΛΟΓΩ ΚΑΚΟΜΕΤΑΧΕΙΡΙΣΗΣ Η ΛΟΓΩ ΜΗ ΣΥΜΜΟΡΦΩΣΗΣ ΜΕ ΑΥΤΕΣ ΤΙΣ ΟΔΗΓΙΕΣ.

### ΧΡΗΣΙΜΕΣ ΣΥΜΒΟΥΛΕΣ ΕΓΚΑΤΑΣΤΑΣΗΣ:

ΣΥΝΙΣΤΟΥΜΕ ΑΝΕΠΙΦΥΛΑΚΤΑ ΤΟ ΑΝΟΙΓΜΑ ΤΗΣ ΣΥΣΚΕΥΑΣΙΑΣ ΚΑΙ ΤΗ ΣΥΝΑΡΜΟΛΟΓΗΣΗ ΤΗΣ ΠΙΣΙΝΑΣ ΟΤΑΝ Η ΘΕΡΜΟΚΡΑΣΙΑ ΠΕΡΙΒΑΛΟΝΤΟΣ ΕΙΝΑΙ ΠΑΝΩ ΑΠΟ 15°C / 59°F. ΤΟ ΥΛΙΚΟ PVC ΤΗΣ ΕΠΕΝΔΥΣΗΣ ΘΑ ΕΙΝΑΙ ΠΙΟ ΕΥΚΑΜΠΤΟ ΚΑΙ ΠΙΟ ΕΥΚΟΛΟ ΣΤΗ ΣΥΝΑΡΜΟΛΟΓΗΣΗ ΣΕ ΑΥΤΟ ΤΟ ΠΕΡΙΒΑΛΛΟΝ.

ΣΑΣ ΠΡΟΤΙΝΟΥΜΕ ΝΑ ΑΓΟΡΑΣΕΤΕ ΜΙΑ ΣΚΑΛΑ ΠΙΣΙΝΑΣ (ΑΝ ΔΕΝ ΠΕΡΙΛΑΜΒΑΝΕΤΑΙ ΣΤΟ ΣΤΕ) ΚΑΙ ΝΑ ΤΗΝ ΠΡΟΕΤΟΙΜΑΣΕΤΕ ΠΡΙΝ ΣΤΗΜΕΤΕ ΤΗΝ ΠΙΣΙΝΑ, ΚΑΘΩΣ ΘΑ ΣΑΣ ΒΟΗΘΗΣΕΙ ΟΠΟΤΕ ΧΡΕΙΑΣΤΕΙ ΝΑ ΜΠΕΙΤΕ ΜΕΣΑ ΣΕ ΑΥΤΗΝ.

ΒΗΜΑ 7: ΟΤΑΝ Η ΠΙΣΙΝΑ ΓΕΜΙΣΕΙ ΜΕ ΠΕΡΙΠΟΥ 1 cm (0.39") ΝΕΡΟ, ΤΕΝΤΩΣΤΕ ΑΠΛΑ ΤΗΝ ΚΑΤΩ ΕΠΕΝΔΥΣΗ ΓΙΑ ΝΑ ΑΦΑΙΡΕΣΕΤΕ ΟΛΕΣ ΤΙΣ ΠΤΥΧΕΣ. ΣΑΣ ΠΡΟΤΙΝΟΥΜΕ ΝΑ ΞΕΚΙΝΗΣΕΤΕ ΑΠΟ ΤΟ ΚΕΝΤΡΟ ΤΗΣ ΠΙΣΙΝΑΣ ΚΑΙ ΝΑ ΣΥΝΕΧΙΣΕΤΕ ΠΡΟΣ ΤΑ ΕΞΩ. ΜΠΟΡΕΙΤΕ ΝΑ ΣΥΝΕΧΙΣΕΤΕ ΝΑ ΓΕΜΙΖΕΤΕ ΤΗΝ ΠΙΣΙΝΑ ΟΤΑΝ ΤΟ ΔΑΠΕΔΟ ΕΙΝΑΙ ΛΕΙΟ ΚΑΙ ΧΩΡΙΣ ΠΤΥΧΕΣ.

ΒΗΜΑ 10: ΕΛΕΓΧΤΕ ΤΗ ΘΕΣΗ ΤΩΝ ΚΑΘΕΤΩΝ ΠΟΔΙΩΝ ΚΑΘΕ ΤΟΣΟ ΕΝΩ ΓΕΜΙΖΕΤΕ ΤΗΝ ΠΙΣΙΝΑ ΜΕ ΝΕΡΟ. ΤΑ ΠΟΔΙΑ ΜΠΟΡΟΥΝ ΣΤΑΔΙΑΚΑ ΝΑ ΑΛΛΑΞΟΥΝ ΘΕΣΗ ΛΟΓΩ ΤΟΥ ΑΥΞΗΜΕΝΟΥ ΒΑΡΟΥΣ ΤΟΥ ΝΕΡΟΥ. ΕΑΝ ΤΑ ΠΟΔΙΑ ΔΕΝ ΕΙΝΑΙ ΚΑΘΕΣΤΑ ΣΤΟ ΕΔΑΦΟΣ, ΣΤΑΜΑΤΗΣΤΕ ΝΑ ΓΕΜΙΖΕΤΕ ΤΗΝ ΠΙΣΙΝΑ ΚΑΙ ΠΡΟΣΑΡΜΟΣΤΕ ΤΑ. ΘΑ ΒΟΗΘΗΣΕΙ ΣΤΗΝ ΚΑΤΑΝΟΜΗ ΤΟΥ ΒΑΡΟΥΣ ΓΙΑ ΝΑ ΑΠΟΦΥΕΥΧΘΕΙ Η ΕΤΗΣΙΑ ΣΤΟ ΠΛΑΙΣΙΟ ΚΑΙ ΤΗΝ ΕΠΕΝΔΥΣΗ.

## ΟΔΗΓΙΕΣ ΧΡΗΣΗΣ ΓΙΑ ΤΗ ΡΥΘΜΙΣΗ

### ΓΕΜΙΣΜΑ ΤΗΣ ΠΙΣΙΝΑΣ ΜΕ ΝΕΡΟ:

**ΠΡΟΣΟΧΗ:** ΜΗΝ ΑΦΗΝΕΤΕ ΤΗΝ ΠΙΣΙΝΑ ΧΩΡΙΣ ΕΠΙΒΛΕΨΗ ΕΝΩ ΑΥΤΗ ΓΕΜΙΖΕΙ ΜΕ ΝΕΡΟ. ΕΛΕΓΧΤΕ ΣΥΝΕΧΩΣ ΤΗΝ ΠΙΣΙΝΑ ΓΙΑ ΝΑ ΒΕΒΑΙΩΘΕΙΤΕ ΟΤΙ ΓΕΜΙΖΕΙ ΣΩΣΤΑ, ΒΕΒΑΙΩΘΕΙΤΕ ΟΤΙ ΤΑ ΚΑΘΕΤΑ ΠΟΔΙΑ ΕΙΝΑΙ ΠΛΑΝΤΑ ΚΑΤΑΚΟΡΥΦΑ ΣΤΟ ΕΔΑΦΟΣ ΚΑΙ ΟΧΙ ΚΑΤΩ ΑΠΟ ΤΗΝ ΕΠΕΝΔΥΣΗ Η ΓΕΡΜΕΝΑ ΣΤΟ ΠΛΑΙ.

ΣΥΝΙΣΤΑΤΑΙ ΙΔΙΑΙΤΕΡΩΣ ΝΑ ΧΡΗΣΙΜΟΠΟΙΕΙΤΕ ΝΕΡΟ ΒΡΥΣΗΣ ΓΙΑ ΤΟ ΓΕΜΙΣΜΑ ΩΣΤΕ ΝΑ ΕΛΑΧΙΣΤΟΠΟΙΗΣΕΤΕ ΤΟ ΑΝΕΠΙΘΥΜΗΤΟ ΠΕΡΙΕΧΟΜΕΝΟ, ΟΠΩΣ ΜΕΤΑΛΛΙΚΑ ΣΤΟΙΧΕΙΑ. ΜΗ ΧΡΗΣΙΜΟΠΟΙΕΙΤΕ ΘΑΛΑΣΣΙΝΟ ΝΕΡΟ. ΓΕΜΙΖΤΕ ΤΗΝ ΠΙΣΙΝΑ ΜΕ ΝΕΡΟ ΑΦΟΥ ΟΛΟΚΛΗΡΩΘΟΥΝ ΟΛΑ ΤΑ ΒΗΜΑΤΑ ΣΥΝΑΡΜΟΛΟΓΗΣΗΣ ΚΑΙ ΜΕΧΡΙ ΤΟ ΝΕΡΟ ΝΑ ΦΤΑΣΕΙ ΣΤΗ ΓΡΑΜΜΗ ΣΥΓΚΟΛΛΗΣΗΣ, ΠΟΥ ΑΝΤΙΣΤΟΙΧΕΙ ΣΤΟ 90% ΤΗΣ ΠΛΗΡΟΥΣ ΧΩΡΗΤΙΚΟΤΗΤΑΣ. ΜΗΝ ΤΗΝ ΠΑΡΑΓΕΜΙΖΕΤΕ ΚΑΘΩΣ ΑΥΤΟ ΜΠΟΡΕΙ ΝΑ ΠΡΟΚΑΛΕΣΕΙ ΤΗΝ ΚΑΤΑΡΡΕΥΣΗ ΤΗΣ ΠΙΣΙΝΑΣ. ΣΕ ΠΕΡΙΠΤΩΣΗ ΕΜΠΟΔΙΣΜΟΥ ΒΡΟΧΟΠΤΩΣΗΣ, ΣΥΝΙΣΤΟΥΜΕ ΑΝΕΠΙΘΥΜΗΤΑ ΤΗ ΜΕΙΩΣΗ ΤΗΣ ΣΤΑΘΙΜΗΣ ΤΟΥ ΝΕΡΟΥ ΓΙΑ ΝΑ ΔΙΑΤΗΡΕΙΤΑΙ ΣΤΟ 90% ΤΗΣ ΧΩΡΗΤΙΚΟΤΗΤΑΣ ΚΑΙ ΝΑ ΑΠΟΤΡΑΠΕΙ Η ΥΠΕΡΒΑΣΙΣ ΤΟΥ ΝΕΡΟΥ.

**ΣΗΜΑΝΤΙΚΟ:** ΟΤΑΝ Η ΠΙΣΙΝΑ ΓΕΜΙΖΕΙ ΚΑΤΑ 90%, ΕΛΕΓΞΤΕ ΑΝ Η ΑΠΟΣΤΑΣΗ ΜΕΤΑΞΥ ΤΗΣ ΕΠΙΦΑΝΕΙΑΣ ΤΟΥ ΝΕΡΟΥ ΚΑΙ ΤΗΣ ΚΟΡΥΦΗΣ ΤΩΝ ΚΟΥΠΑΣΤΩΝ ΕΙΝΑΙ ΙΔΙΑ ΠΑΝΤΟΥ. ΕΑΝ ΠΑΡΟΥΣΙΑΣΕΙ ΔΙΑΦΟΡΑΣ, ΣΗΜΑΙΝΕΙ ΟΤΙ Η ΕΠΙΦΑΝΕΙΑ ΔΕΝ ΕΙΝΑΙ ΕΠΙΠΕΔΗ ΚΑΙ ΣΥΝΙΣΤΟΥΜΕ ΑΝΕΠΙΘΥΜΗΤΑ ΤΗΝ ΑΠΟΣΤΡΑΓΓΙΣΗ ΤΟΥ ΝΕΡΟΥ ΚΑΙ ΤΗΝ ΠΡΟΣΑΡΜΟΓΗ ΤΗΣ ΕΠΙΛΕΓΜΕΝΗΣ ΘΕΣΗΣ. ΜΗΝ ΕΠΙΧΕΙΡΗΣΕΤΕ ΠΟΤΕ ΝΑ ΜΕΤΑΚΙΝΗΣΕΤΕ ΤΗΝ ΠΙΣΙΝΑ ΜΕ ΝΕΡΟ ΑΚΟΜΑ ΜΕΣΑ ΤΗΣ.

**ΣΗΜΑΝΤΙΚΟ:** Η ΔΙΑΤΗΡΗΣΗ ΤΗΣ ΠΙΣΙΝΑΣ ΓΕΜΑΤΗ ΜΕ ΝΕΡΟ ΣΕ ΑΝΙΣΟΠΕΔΟ ΕΔΑΦΟΣ ΜΠΟΡΕΙ ΝΑ ΠΡΟΚΑΛΕΣΕΙ ΤΗ ΔΙΑΡΡΗΞΗ ΤΩΝ ΣΗΜΕΙΩΝ ΣΥΓΚΟΛΛΗΣΗΣ Η/ΚΑΙ ΚΑΤΑΡΡΕΥΣΗ ΤΗΣ ΠΙΣΙΝΑΣ, ΠΡΟΚΑΛΩΝΤΑΣ ΣΟΒΑΡΟ ΣΩΜΑΤΙΚΟ ΤΡΑΥΜΑΤΙΣΜΟ Η ΥΛΙΚΕΣ ΖΗΜΙΕΣ. Η ΠΙΣΙΝΑ ΣΑΣ ΜΠΟΡΕΙ ΝΑ ΠΕΡΙΕΧΕΙ ΜΕΓΑΛΗ ΠΙΣΤΗ. ΕΑΝ Η ΠΙΣΙΝΑ ΣΑΣ ΕΧΕΙ ΔΙΟΓΚΩΣΗ Η ΑΝΟΜΟΙΟΜΟΡΦΑ ΠΛΑΙΝΑ, ΟΙ ΠΑΛΥΡΕΣ ΜΠΟΡΕΙ ΝΑ ΣΚΑΣΟΥΝ ΑΠΕΛΕΥΘΕΡΩΝΟΝΤΑΣ ΞΑΦΝΙΚΑ ΝΕΡΟ ΚΑΙ ΠΡΟΚΑΛΩΝΤΑΣ ΣΟΒΑΡΟ ΣΩΜΑΤΙΚΟ ΤΡΑΥΜΑΤΙΣΜΟ Η/ΚΑΙ ΥΛΙΚΕΣ ΖΗΜΙΕΣ. ΟΤΑΝ Η ΠΙΣΙΝΑ ΓΕΜΙΖΕΙ ΚΑΤΑ 90%, ΕΛΕΓΞΤΕ ΤΗΝ ΓΙΑ ΤΥΧΟΝ ΔΙΑΡΡΟΕΣ ΣΤΙΣ ΒΑΛΒΙΔΕΣ Ή ΣΤΙΣ ΡΑΦΕΣ ΚΑΙ ΓΙΑ ΤΥΧΟΝ ΕΜΦΑΝΗ ΑΠΩΛΕΙΑ ΝΕΡΟΥ. ΜΗΝ ΠΡΟΣΒΕΤΕΤΕ ΧΗΜΙΚΑ ΣΤΟ ΝΕΡΟ ΜΕΧΡΙ ΝΑ ΓΙΝΕΙ ΑΥΤΟ.

## ΟΔΗΓΙΕΣ ΣΥΝΤΗΡΗΣΗΣ

ΕΙΝΑΙ ΑΠΑΡΑΙΤΗΤΟ ΝΑ ΔΙΑΤΗΡΕΙΤΕ ΚΑΘΑΡΟ ΚΑΙ ΧΗΜΙΚΑ ΙΣΟΡΡΟΠΗΜΕΝΟ ΤΟ ΝΕΡΟ ΤΗΣ ΠΙΣΙΝΑΣ. Η ΑΠΛΗ ΧΡΗΣΗ ΤΟΥ ΣΥΣΤΗΜΑΤΟΣ ΦΙΛΤΡΑΡΙΣΜΑΤΟΣ ΚΑΙ Ο ΚΑΘΑΡΙΣΜΟΣ ΤΟΥ ΦΥΣΙΓΓΙΟΥ ΦΙΛΤΡΟΥ ΔΕΝ ΑΡΚΕΙ ΓΙΑ ΤΗ ΣΩΣΤΗ ΣΥΝΤΗΡΗΣΗ ΤΟΥ ΝΕΡΟΥ. ΕΙΝΑΙ ΣΗΜΑΝΤΙΚΟ ΝΑ ΑΔΩΣΤΕ ΠΡΟΤΕΡΑΙΟΤΗΤΑ ΣΤΗ ΣΥΝΤΗΡΗΣΗ ΚΑΙ ΤΗΝ ΥΓΕΙΑ ΤΟΥ ΝΕΡΟΥ ΤΗΣ ΠΙΣΙΝΑΣ ΣΑΣ. ΕΑΝ ΔΕΝ ΣΥΜΜΟΡΦΩΝΕΣΤΕ ΜΕ ΑΥΤΕΣ ΤΙΣ ΚΑΤΕΥΘΥΝΤΗΡΙΕΣ ΓΡΑΜΜΕΣ, Η ΥΓΕΙΑ ΣΑΣ ΚΑΘΩΣ ΚΑΙ ΤΗΣ ΟΙΚΟΓΕΝΕΙΑΣ ΣΑΣ ΜΠΟΡΕΙ ΝΑ ΕΙΝΑΙ ΣΕ ΚΙΝΔΥΝΟ.

### ΣΥΝΤΗΡΗΣΗ ΝΕΡΟΥ:

ΣΑΣ ΣΥΝΙΣΤΟΥΜΕ ΝΑ ΧΡΗΣΙΜΟΠΟΙΕΙΤΕ ΧΗΜΙΚΑ ΠΙΣΙΝΑΣ ΓΙΑ ΤΗ ΔΙΑΤΗΡΗΣΗ ΤΗΣ ΧΗΜΙΚΗΣ ΣΥΝΘΕΣΗΣ ΤΟΥ ΝΕΡΟΥ ΚΑΙ ΔΙΣΚΙΑ ΧΛΩΡΙΟΥ Η ΒΡΟΜΙΟΥ (ΜΗ ΧΡΗΣΙΜΟΠΟΙΕΙΤΕ ΚΟΚΚΟΥΣ) ΜΕ ΧΗΜΙΚΟ ΔΙΑΝΕΜΗΤΗ.

Η ΧΗΜΙΚΗ ΣΥΝΤΗΡΗΣΗ ΜΕ ΧΗΜΙΚΑ ΔΙΣΚΙΑ ΠΡΕΠΕΙ ΝΑ ΠΡΑΓΜΑΤΟΠΟΙΕΙΤΑΙ ΜΕ ΔΙΑΝΟΜΕΑ ΧΗΜΙΚΩΝ Η ΦΛΟΤΕΡ ΧΗΜΙΚΩΝ, ΜΗΝ ΠΕΤΑΤΕ ΧΗΜΙΚΑ ΠΡΟΪΟΝΤΑ ΑΠΕΥΘΕΙΑΣ ΣΤΟ ΝΕΡΟ. ΤΑ ΧΗΜΙΚΑ ΘΑ ΚΑΤΑΚΑΘΙΣΟΥΝ ΣΤΟΝ ΠΛΑΤΟ ΤΗΣ ΠΙΣΙΝΑΣ ΚΑΙ ΘΑ ΚΑΤΑΣΤΡΕΦΟΥΝ ΚΑΙ ΘΑ ΑΠΟΧΡΩΜΑΤΙΣΟΥΝ ΤΗΝ ΕΠΕΝΔΥΣΗ. ΣΤΙΣ ΧΕΙΡΟΤΕΡΕΣ ΠΕΡΙΠΤΩΣΕΙΣ, ΘΑ ΚΑΤΑΣΤΡΑΦΕΙ Η ΔΟΜΗ ΤΗΣ ΕΠΕΝΔΥΣΗΣ ΤΗΣ ΠΙΣΙΝΑΣ. ΖΗΜΙΕΣ ΣΤΗΝ ΠΙΣΙΝΑ ΠΟΥ ΠΡΟΚΥΠΤΟΥΝ ΑΠΟ ΛΑΘΩΣΜΕΝΗΣ ΧΡΗΣΗΣ, ΑΡΙΘΜΟ ΧΡΗΣΤΩΝ ΚΑΙ ΓΕΝΙΚΑ ΚΑΚΗ ΔΙΑΧΕΙΡΙΣΗ ΤΟΥ ΝΕΡΟΥ ΤΗΣ ΠΙΣΙΝΑΣ ΔΕΝ ΚΑΛΥΠΤΟΝΤΑΙ ΑΠΟ ΤΗΝ ΕΓΓΥΗΣΗ.

Η ΠΟΙΟΤΗΤΑ ΤΟΥ ΝΕΡΟΥ ΣΧΕΤΙΖΕΤΑΙ ΑΜΕΣΑ ΜΕ ΤΗ ΣΥΧΝΟΤΗΤΑ ΤΗΣ ΧΡΗΣΗΣ. ΤΟΝ ΑΡΙΘΜΟ ΤΩΝ ΧΡΗΣΤΩΝ ΚΑΙ ΤΗ ΓΕΝΙΚΗ ΣΥΝΤΗΡΗΣΗ ΤΟΥ ΣΠΛΑΤ. ΤΟ ΝΕΡΟ ΘΑ ΠΡΕΠΕΙ ΝΑ ΑΛΛΑΖΕΙ ΚΑΘΕ 3 ΗΜΕΡΕΣ. ΕΑΝ ΔΕΝ ΠΡΑΓΜΑΤΟΠΟΙΕΙΤΑΙ ΧΗΜΙΚΗ ΕΠΕΞΕΡΓΑΣΙΑ ΣΤΟ ΝΕΡΟ, ΣΥΝΙΣΤΟΥΜΕ ΝΑ ΚΑΝΕΤΕ ΠΡΩΤΑ ΕΝΑ ΝΤΟΥΣ ΠΡΙΝ ΧΡΗΣΙΜΟΠΟΙΗΣΕΤΕ ΤΗΝ ΠΙΣΙΝΑ, ΚΑΘΩΣ ΚΑΛΥΝΤΙΚΑ ΠΡΟΪΟΝΤΑ, ΛΟΞΙΝΑ ΚΑΙ ΑΛΛΑ ΚΑΤΑΛΟΙΠΑ ΕΠΑΝΩ ΣΤΗΝ ΕΠΙΦΕΡΜΙΔΑ ΜΠΟΡΟΥΝ ΠΟΛΥ ΓΡΗΓΟΡΑ ΝΑ ΥΠΟΒΑΘΜΙΣΟΥΝ ΤΗΝ ΠΟΙΟΤΗΤΑ ΤΟΥ ΝΕΡΟΥ. ΤΟΠΟΘΕΤΗΣΤΕ ΕΝΑΝ ΚΟΥΒΑ ΜΕ ΝΕΡΟ ΔΙΠΛΑ ΣΤΗΝ ΠΙΣΙΝΑ ΟΣΤΕ ΟΙ ΧΡΗΣΤΕΣ ΝΑ ΚΑΘΑΡΙΖΟΥΝ ΤΑ ΠΟΔΙΑ ΤΟΥΣ ΠΡΙΝ ΜΠΟΥΝ ΣΤΟ ΝΕΡΟ. ΧΡΗΣΙΜΟΠΟΙΕΙΤΕ ΤΑΚΤΙΚΑ ΕΝΑΝ SKIMMER ΠΙΣΙΝΑΣ ΓΙΑ ΤΗΝ ΕΠΙΦΑΝΕΙΑ ΚΑΙ ΜΙΑ ΗΛΕΚΤΡΙΚΗ ΣΚΟΥΠΑ ΓΙΑ ΤΟΝ ΠΛΑΤΟ ΤΗΣ ΠΙΣΙΝΑΣ ΓΙΑ ΝΑ ΑΠΟΤΡΕΨΕΤΕ ΤΗΝ ΚΑΤΑΚΟΪΣΗ ΤΩΝ ΑΚΑΘΑΡΙΩΝ. ΕΑΝ ΔΕΝ ΠΕΡΙΛΑΜΒΑΝΟΝΤΑΙ ΣΤΟ ΣΕΤ, ΜΠΟΡΕΙΤΕ ΝΑ ΤΑ ΑΓΟΡΑΣΤΕ ΕΠΙΣΚΕΠΤΟΜΕΝΟΙ ΤΟΝ ΙΣΤΟΤΟΠΟ ΜΑΣ ([www.bestwaycorp.com](http://www.bestwaycorp.com)) Η ΕΠΙΣΚΕΠΤΟΜΕΝΟΙ ΤΟ ΠΛΗΞΙΣΤΕΡΟ ΚΑΤΑΣΤΗΜΑ ΕΙΔΩΝ ΠΙΣΙΝΑΣ.

### ΧΡΗΣΗ ΧΗΜΙΚΩΝ:

ΤΟ ΣΕΤ ΤΗΣ ΠΙΣΙΝΑΣ ΣΑΣ ΜΠΟΡΕΙ ΝΑ ΜΗΝ ΠΕΡΙΛΑΜΒΑΝΕΙ ΔΙΑΝΕΜΗΤΗ ΧΗΜΙΚΩΝ. ΣΕ ΑΥΤΗΝ ΤΗΝ ΠΕΡΙΠΤΩΣΗ, ΜΠΟΡΕΙΤΕ ΝΑ ΑΓΟΡΑΣΕΤΕ ΕΝΑΝ ΕΠΙΣΚΕΠΤΟΜΕΝΟΙ ΤΟΝ ΙΣΤΟΤΟΠΟ ΜΑΣ ([www.bestwaycorp.com](http://www.bestwaycorp.com)) Η ΕΠΙΣΚΕΠΤΟΜΕΝΟΙ ΤΟ ΠΛΗΞΙΣΤΕΡΟ ΚΑΤΑΣΤΗΜΑ ΕΙΔΩΝ ΠΙΣΙΝΑΣ. ΑΦΑΙΡΕΣΤΕ ΤΟΝ ΧΗΜΙΚΟ ΔΙΑΝΕΜΗΤΗ ΟΤΑΝ Η ΠΙΣΙΝΑ ΕΙΝΑΙ ΣΕ ΧΡΗΣΗ. ΜΕΤΑ ΤΗΝ ΕΚΤΕΛΕΣΗ ΤΗΣ ΧΗΜΙΚΗΣ ΣΥΝΤΗΡΗΣΗΣ ΚΑΙ ΠΡΙΝ ΤΗ ΧΡΗΣΗ ΤΗΣ ΠΙΣΙΝΑΣ, ΧΡΗΣΙΜΟΠΟΙΗΣΤΕ ΕΝΑ ΚΙΤ ΔΟΚΙΜΗΣ (ΔΕΝ ΠΕΡΙΛΑΜΒΑΝΕΤΑΙ) ΟΣΤΕ ΝΑ ΔΟΚΙΜΑΣΕΤΕ ΤΗ ΧΗΜΕΙΑ ΤΟΥ ΝΕΡΟΥ. ΣΥΝΙΣΤΟΥΜΕ ΝΑ ΔΙΑΤΗΡΕΙΤΕ ΤΗ ΧΗΜΙΚΗ ΙΣΟΡΡΟΠΙΑ ΤΟΥ ΝΕΡΟΥ ΟΠΩΣ ΥΠΟΔΕΙΚΝΥΕΤΑΙ ΣΤΟΝ ΠΑΡΑΚΑΤΩ ΠΙΝΑΚΑ.

Η ΥΠΕΡΒΑΣΗ ΤΩΝ ΑΚΟΛΟΥΘΩΝ ΠΑΡΑΜΕΤΡΩΝ ΜΠΟΡΕΙ ΝΑ ΒΛΑΨΕΙ ΤΗ ΔΟΜΗ ΤΗΣ ΕΠΕΝΔΥΣΗΣ ΚΑΙ ΝΑ ΔΗΜΙΟΥΡΓΗΣΕΙ ΜΙΑ ΕΠΙΚΙΝΔΥΝΗ ΚΑΤΑΣΤΑΣΗ ΓΙΑ ΤΟΥΣ ΧΡΗΣΤΕΣ.

ΠΑΡΑΜΕΤΡΟΙ	ΤΙΜΕΣ
ΔΙΑΥΓΕΙΑ ΝΕΡΟΥ	ΚΑΘΑΡΗ ΘΕΑ ΤΟΥ ΠΥΘΜΕΝΑ ΤΗΣ ΠΙΣΙΝΑΣ
ΧΡΩΜΑ ΝΕΡΟΥ	ΔΕΝ ΠΡΕΠΕΙ ΝΑ ΠΑΡΑΤΗΡΕΙΤΑΙ ΧΡΩΜΑ
ΘΟΛΟΤΗΤΑ ΣΕ FNU / NTU	ΜΕΓΙΣΤΟ 1,5 (ΚΑΤΑ ΠΡΟΤΙΜΗΣΗ ΜΙΚΡΟΤΕΡΟ ΑΠΟ 0,5)
ΣΥΓΚΕΝΤΡΩΣΗ ΝΙΤΡΙΚΟΥ ΑΜΛΩΣ ΜΕΓΑΛΥΤΕΡΗ ΑΠΟ ΕΚΕΙΝΗ ΤΗΣ ΠΛΗΡΩΣΗΣ ΜΕ ΝΕΡΟ ΣΕ mg/l	ΜΕΓΙΣΤΟ 20
ΟΛΙΚΟΣ ΟΡΓΑΝΙΚΟΣ ΑΝΘΡΑΚΑΣ (ΤΟC) ΣΕ mg/l	ΜΕΓΙΣΤΟ 4,0
ΔΥΝΑΜΙΚΗ ΟΞΕΙΔΩΝΑΓΩΓΗ ΕΝΑΝΤΙ Ag/AgCl 3,5 ΜΕΤΡΑ ΚCl ΣΕ mV	ΕΛΑΧΙΣΤΟ 650
ΤΙΜΗ pH	6,8 ΕΩΣ 7,6
ΕΛΕΥΘΕΡΟ ΕΝΕΡΓΟ ΧΛΩΡΙΟ (ΧΩΡΙΣ ΚΥΑΝΟΥΡΙΚΟ ΟΞΥ) ΣΕ mg/l	0,3 ΕΩΣ 1,5
ΧΡΗΣΙΜΟΠΟΙΕΙΤΑΙ ΕΛΕΥΘΕΡΟ ΧΛΩΡΙΟ ΣΕ ΣΥΝΔΥΑΣΜΟ ΜΕ ΚΥΑΝΟΥΡΙΚΟ ΟΞΥ ΣΕ mg/l	1,0 ΕΩΣ 3,0
ΚΥΑΝΟΥΡΙΚΟ ΟΞΥ ΣΕ mg/l	ΜΕΓΙΣΤΟ 100
ΣΥΝΔΥΑΣΜΕΝΟ ΧΛΩΡΙΟ ΣΕ mg/l	ΜΕΓΙΣΤΟ 0,5 (ΚΑΤΑ ΠΡΟΤΙΜΗΣΗ ΚΟΝΤΑ ΣΤΟ 0,0 mg/l)

## ΟΔΗΓΙΕΣ ΣΥΝΤΗΡΗΣΗΣ

ΠΑΡΑΚΑΛΟΥΜΕ ΝΑ ΣΥΜΒΟΥΛΕΥΘΕΙΤΕ ΤΟ ΤΟΠΙΚΟ ΚΑΤΑΣΤΗΜΑ ΠΩΛΗΣΗΣ ΥΛΙΚΩΝ ΠΙΣΙΝΑΣ Η ΧΗΜΙΚΩΝ ΓΙΑ ΠΕΡΙΣΣΟΤΕΡΕΣ ΠΛΗΡΟΦΟΡΙΕΣ ΣΧΕΤΙΚΑ ΜΕ ΤΗΝ ΧΗΜΙΚΗ ΣΥΝΤΗΡΗΣΗ. ΔΩΣΤΕ ΠΡΟΣΟΧΗ ΣΤΙΣ ΟΔΗΓΙΕΣ ΤΟΥ ΚΑΤΑΣΚΕΥΑΣΤΗ ΤΩΝ ΧΗΜΙΚΩΝ.

### ΣΥΝΕΧΗΣ ΣΥΝΤΗΡΗΣΗ ΠΙΣΙΝΑΣ:

ΓΙΑ ΤΗ ΣΥΝΤΗΡΗΣΗ ΤΗΣ ΕΠΕΝΔΥΣΗΣ, ΑΝΑΤΡΕΞΤΕ ΣΤΑ ΒΗΜΑΤΑ ΠΟΥ ΑΠΕΙΚΟΝΙΖΟΝΤΑΙ ΜΕΣΑ ΣΤΟ ΕΓΧΕΙΡΙΔΙΟ  ΤΑ ΣΧΕΔΙΑ ΕΙΝΑΙ ΜΟΝΟ ΓΙΑ ΣΑΣ ΣΥΝΙΣΤΟΥΜΕ ΝΑ ΑΓΟΡΑΣΤΕ ΕΝΑ ΚΑΛΥΜΜΑ ΠΙΣΙΝΑΣ. ΕΑΝ ΔΕΝ ΠΕΡΙΛΑΜΒΑΝΕΤΑΙ ΣΤΟ ΣΕΤ, ΚΑΙ ΝΑ ΚΑΛΥΠΤΕΤΕ ΤΗΝ ΠΙΣΙΝΑ ΟΤΑΝ ΔΕΝ ΧΡΗΣΙΜΟΠΟΙΕΙΤΑΙ ΓΙΑ ΝΑ ΑΠΟΦΥΓΕΤΕ ΖΗΜΙΕΣ ΣΤΟ ΥΛΙΚΟ ΤΗΣ ΕΠΑΝΩ ΚΟΥΠΙΑΣΤΗΣ. ΚΑΘΑΡΙΣΤΕ ΑΓΙΑΛΑ ΤΥΧΟΝ ΒΡΩΜΙΑ ΑΠΟ ΤΙΣ ΕΠΑΝΩ ΚΟΥΠΙΑΣΤΕΣ ΜΕ ΕΝΑ ΚΑΘΑΡΟ ΠΑΝΙ. ΣΕ ΠΕΡΙΠΤΩΗ ΔΙΑΡΡΟΗΣ, ΕΠΙΔΙΟΡΘΩΣΤΕ ΤΗΝ ΠΙΣΙΝΑ ΧΡΗΣΙΜΟΠΟΙΩΝΤΑΣ ΤΟ ΥΠΟΒΡΥΧΙΟ ΑΥΤΟΚΟΛΛΗΤΟ ΕΠΙΡΑΜΜΑ ΕΠΙΣΚΕΥΗΣ ΠΟΥ ΠΑΡΕΧΕΤΑΙ. ΜΠΟΡΕΙΤΕ ΝΑ ΒΡΕΙΤΕ ΤΙΣ ΟΔΗΓΙΕΣ ΣΤΟ «ΣΥΧΝΕΣ ΕΡΩΤΗΣΕΙΣ» ΣΤΗΝ ΕΝΟΤΗΤΑ ΥΠΟΣΤΗΡΙΞΗΣ ΤΟΥ ΙΣΤΟΤΟΠΟΥ ΜΑΣ ([www.bestwaycorp.com/support](http://www.bestwaycorp.com/support)).

### ΣΥΝΔΕΣΕΙΣ ΠΑΡΕΛΚΟΜΕΝΩΝ:

ΕΑΝ ΣΤΟ ΣΕΤ ΠΕΡΙΛΑΜΒΑΝΕΤΑΙ ΑΝΤΛΙΑ Ή/ΚΑΙ ΣΚΑΛΑ, ΑΝΑΤΡΕΞΤΕ ΣΤΟ ΕΓΧΕΙΡΙΔΙΟ ΤΗΣ ΑΝΤΛΙΑΣ Ή/ΚΑΙ ΤΗΣ ΣΚΑΛΑΣ ΓΙΑ ΟΔΗΓΙΕΣ ΔΣΦΑΛΕΙΑΣ ΚΑΙ ΕΓΚΑΤΑΣΤΑΣΗ. Η ΣΚΑΛΑ ΠΡΕΠΕΙ ΝΑ ΕΙΝΑΙ ΑΝΤΙΣΤΟΙΧΗ ΜΕ ΤΟ ΜΕΓΕΘΟΣ ΤΗΣ ΠΙΣΙΝΑΣ. ΕΑΝ Η ΠΙΣΙΝΑ ΣΑΣ ΔΙΑΘΕΤΕΙ ΒΑΛΒΙΔΑ ΣΥΝΔΕΣΗΣ ΓΙΑ ΤΗ ΣΥΝΔΕΣΗ ΠΑΡΕΛΚΟΜΕΝΩΝ ΚΑΘΑΡΙΣΜΟΥ ΠΙΣΙΝΑΣ, ΠΡΕΠΕΙ ΝΑ ΑΦΑΙΡΕΣΕΤΕ ΤΗ ΣΙΤΑ ΣΩΜΑΤΙΔΙΩΝ ΑΠΟ ΤΟΝ ΣΥΝΔΕΣΜΟ ΠΡΙΝ ΤΗ ΣΥΝΔΕΣΗ ΤΟΥ ΠΑΡΕΛΚΟΜΕΝΟΥ.

## ΟΔΗΓΙΕΣ ΑΠΟΣΥΝΑΡΜΟΛΟΓΗΣΗΣ ΚΑΙ ΑΠΟΘΗΚΕΥΣΗΣ

### ΑΠΟΣΤΡΑΓΓΙΣΗ:

ΓΙΑ ΤΗΝ ΑΠΟΣΤΡΑΓΓΙΣΗ, ΑΝΑΤΡΕΞΤΕ ΣΤΑ ΒΗΜΑΤΑ ΠΟΥ ΑΠΕΙΚΟΝΙΖΟΝΤΑΙ ΜΕΣΑ ΣΤΟ ΕΓΧΕΙΡΙΔΙΟ  ΤΑ ΣΧΕΔΙΑ ΕΙΝΑΙ ΜΟΝΟ ΓΙΑ ΛΟΓΟΥΣ ΑΠΕΙΚΟΝΙΣΗΣ. ΜΠΟΡΕΙ ΝΑ ΜΗΝ ΑΝΤΑΠΟΚΡΙΝΟΝΤΑΙ ΣΤΟ ΠΡΑΓΜΑΤΙΚΟ ΠΡΟΪΟΝ. ΔΕΝ ΕΙΝΑΙ ΥΠΟ ΚΛΙΜΑΚΑ. ΠΡΙΝ ΑΠΟΣΤΡΑΓΓΙΣΤΕ ΤΟ ΝΕΡΟ ΤΗΣ ΠΙΣΙΝΑΣ ΣΑΣ, ΒΕΒΑΙΩΘΕΙΤΕ ΟΤΙ ΑΠΟΣΤΡΑΓΓΙΖΕΤΕ ΤΗΝ ΠΙΣΙΝΑ ΣΑΣ ΜΑΚΡΙΑ ΑΠΟ ΤΟ ΣΠΙΤΙ ΚΑΙ ΤΥΧΟΝ ΑΝΤΙΚΕΙΜΕΝΑ ΠΟΥ ΥΠΟΚΕΙΝΤΑΙ ΣΕ ΖΗΜΙΑ ΑΠΟ ΤΟ ΝΕΡΟ. ΕΛΕΓΞΤΕ ΤΟΥΣ ΤΟΠΙΚΟΥΣ ΚΑΝΟΝΙΣΜΟΥΣ ΓΙΑ ΑΠΟΧΕΤΕΥΣΗ ΣΥΜΦΩΝΑ ΜΕ ΤΟΝ ΝΟΜΟ.

### ΚΑΘΑΡΙΣΜΟΣ:

1. ΞΕΠΛΥΝΕΤΕ ΤΗΝ ΕΠΕΝΔΥΣΗ ΤΗΣ ΠΙΣΙΝΑΣ ΜΕ ΤΡΕΧΟΥΜΕΝΟ ΝΕΡΟ ΓΙΑ ΝΑ ΑΦΑΙΡΕΣΕΤΕ ΤΥΧΟΝ ΚΑΤΑΛΟΙΠΑ ΠΟΥ ΑΦΗΝΟΥΝ ΤΑ ΧΗΜΙΚΑ Η ΤΥΧΟΝ ΣΩΜΑΤΙΔΙΑ.
2. ΑΦΗΣΤΕ ΤΗΝ ΞΕΦΟΥΣΚΩΤΗ ΕΠΕΝΔΥΣΗ ΣΤΟ ΦΩΣ ΤΟΥ ΗΛΙΟΥ ΜΕΧΡΙ ΝΑ ΣΤΕΓΝΩΣΕΙ ΤΕΛΕΙΩΣ.
3. ΓΙΑ ΝΑ ΑΦΑΙΡΕΣΤΕ ΤΕΛΕΙΩΣ ΤΟ ΥΠΟΛΟΙΠΟ ΝΕΡΟ, ΣΚΟΥΠΙΣΤΕ ΤΗΝ ΕΠΕΝΔΥΣΗ ΤΗΣ ΠΙΣΙΝΑΣ ΜΕ ΕΝΑ ΣΤΕΓΝΟ ΠΑΝΙ.

### ΑΠΟΘΗΚΕΥΣΗ:

ΑΦΑΙΡΕΣΤΕ ΟΛΑ ΤΑ ΕΞΑΡΤΗΜΑΤΑ. ΒΕΒΑΙΩΘΕΙΤΕ ΟΤΙ Η ΕΠΕΝΔΥΣΗ ΚΑΙ ΤΑ ΕΞΑΡΤΗΜΑΤΑ ΤΗΣ ΠΙΣΙΝΑΣ ΕΙΝΑΙ ΕΝΤΕΛΩΣ ΚΑΘΑΡΑ ΚΑΙ ΣΤΕΓΝΑ ΠΡΙΝ ΤΗΝ ΑΠΟΘΗΚΕΥΣΗ. ΕΑΝ Η ΠΙΣΙΝΑ ΔΕΝ ΕΙΝΑΙ ΕΝΤΕΛΩΣ ΣΤΕΓΝΗ, ΜΠΟΡΕΙ ΝΑ ΠΡΟΚΛΗΘΕΙ ΜΟΥΧΛΑ ΚΑΙ ΝΑ ΚΑΤΑΣΤΡΕΨΕΙ ΤΗΝ ΕΠΕΝΔΥΣΗ ΤΗΣ ΠΙΣΙΝΑΣ ΚΑΤΑ ΤΗΝ ΠΕΡΙΟΔΟ ΑΠΟΘΗΚΕΥΣΗΣ. ΜΟΛΙΣ ΣΤΕΓΝΩΣΕΙ ΤΕΛΕΙΩΣ Η ΠΙΣΙΝΑ, ΠΑΣΠΑΛΙΣΤΕ ΜΕ ΣΚΟΝΗ ΤΑΛΚ ΓΙΑ ΝΑ ΜΗΝ ΚΟΛΛΗΣΕΙ Η ΕΠΕΝΔΥΣΗ. ΣΥΝΙΣΤΟΥΜΕ ΑΝΕΠΙΦΥΛΑΚΤΑ ΤΗΝ ΑΠΟΣΥΝΑΡΜΟΛΟΓΗΣΗ ΤΗΣ ΠΙΣΙΝΑΣ ΟΤΑΝ Η ΘΕΡΜΟΚΡΑΣΙΑ ΠΕΡΙΒΑΛΛΟΝΤΟΣ ΕΙΝΑΙ ΠΑΝΩ ΑΠΟ 15°C / 59°F. ΔΙΠΛΩΣΤΕ ΤΗΝ ΕΠΕΝΔΥΣΗ ΤΗΣ ΠΙΣΙΝΑΣ ΜΟΝΟ ΕΑΝ Η ΘΕΡΜΟΚΡΑΣΙΑ ΠΕΡΙΒΑΛΛΟΝΤΟΣ ΕΙΝΑΙ ΠΑΝΩ ΑΠΟ 15°C / 59°F. ΑΠΟΘΗΚΕΥΣΤΕ ΤΗΝ ΠΙΣΙΝΑ ΣΕ ΞΗΡΟ ΜΕΡΟΣ ΜΕ ΜΕΤΡΙΑ ΘΕΡΜΟΚΡΑΣΙΑ ΜΕΤΑΞΥ 15°C / 59°F ΚΑΙ 38°C / 100°F ΚΑΙ ΔΙΑΤΗΡΗΣΤΕ ΤΗΝ ΕΠΕΝΔΥΣΗ ΤΗΣ ΠΙΣΙΝΑΣ ΚΑΙ ΟΛΑ ΤΑ ΕΞΑΡΤΗΜΑΤΑ ΜΕΣΑ ΣΕ ΕΝΑ ΧΑΡΤΟΚΟΥΤΟ, ΓΙΑ ΝΑ ΠΡΟΣΤΑΤΕΥΣΕΤΕ ΚΑΛΥΤΕΡΑ ΤΟ ΥΛΙΚΟ PVC ΚΑΤΑ ΤΗ ΧΕΙΜΕΡΙΝΗ ΠΕΡΙΟΔΟ.

## ΟΡΟΙ ΕΓΓΥΗΣΗΣ

ΓΙΑ ΥΠΟΣΤΗΡΙΞΗ ΚΑΙ ΕΓΓΡΑΦΗ ΠΡΟΪΟΝΤΟΣ, ΕΠΙΣΚΕΦΤΕΙΤΕ ΤΟ [bestwaycorp.com/support](http://bestwaycorp.com/support).

# ИНФОРМАЦИЯ ПО ТЕХНИКЕ БЕЗОПАСНОСТИ



## ВНИМАНИЕ

Сохраните эти инструкции – и внимательно прочитайте их перед началом эксплуатации.

Внимательно прочитайте информацию в руководстве пользователя, убедитесь в том, что вам все понятно, и следуйте указаниям при установке и использовании бассейна. Эти меры предосторожности предупреждают о некоторых распространенных рисках отдыха и игр в воде, но не покрывают все риски и все возможные опасности. Будьте осторожны, рассудительны и разумны при отдыхе и играх в воде.

Сохраните эту информацию для дальнейшего использования в справочных целях. Кроме того, в зависимости от типа бассейна, может предоставляться следующая ниже информация.

- Храните эту инструкцию в безопасном месте. В случае утери инструкции обратитесь в компанию Bestway или найдите ее на нашем веб-сайте [www.bestwaycorp.com](http://www.bestwaycorp.com).
- Ограждения, покрытия бассейна, сигнализация в бассейне и прочие защитные устройства полезны, но они не могут заменить постоянное и компетентное наблюдение, осуществляемое взрослыми.



### Безопасность пользователей, не умеющих плавать:

- Компетентный взрослый должен постоянно внимательно и активно присматривать за детьми, которые не умеют плавать или плавают не очень хорошо (помните, что наибольшему риску утонуть подвержены дети до пяти лет).
- Каждый раз при использовании бассейна поручайте наблюдение за детьми компетентному взрослому.
- Дети, которые не умеют плавать или плавают не очень хорошо, должны использовать специальное защитное снаряжение при использовании бассейном.
- Когда бассейн не используется, или когда за ним никто не присматривает, уберите все игрушки из бассейна и прилегающей зоны, чтобы дети не могли заинтересоваться ими и приблизиться к бассейну.

### Безопасное использование бассейна:

- Стимулируйте всех пользователей, особенно детей, обучению плаванию.
- Изучите базовые техники экстренной первой помощи, такие как сердечно-легочная реанимация (СЛР), и регулярно освежайте свои знания. Если произойдет несчастный случай, вы сможете спасти жизнь человека.
- Объясните всем пользователям бассейна, особенно детям, что делать в случае чрезвычайного происшествия.
- Не ныряйте на мелководье. Это может привести к серьезным травмам или смерти.
- Не пользуйтесь бассейном, если вы выпили алкогольный напиток или приняли лекарство, которое может негативно повлиять на вашу способность безопасно пользоваться бассейном.

### Защитные устройства и оборудование:

- Чтобы предотвратить риск утопления детей, рекомендуется закрыть доступ в бассейн защитным ограждением.
- Чтобы помешать детям карабкаться по впускному и выпускному клапанам, рекомендуется установить ограждение (и блокировать все окна и двери, если они имеются), чтобы предотвратить доступ в бассейн без разрешения.
- Рекомендуется хранить спасательное оборудование (например, спасательный круг) в непосредственной близости от бассейна.
- Держите работающий телефон и список номеров телефонов экстренной связи в непосредственной близости от бассейна.
- Если вы используете покрытие бассейна, полностью уберите его с поверхности воды перед тем, как использовать бассейн.
- Защищайте пользователей бассейна от болезней, которые могут передаваться через воду, регулярно очищая воду и следуя правилам гигиены. Следуйте инструкциям по очистке воды, содержащимся в этом руководстве пользователя.
- Храните химикаты (напр., для очистки воды, чистящие и дезинфицирующие средства) в недоступном для детей месте.
- Используйте указатели, указанные ниже. Указатели должны быть установлены на видном месте в пределах 2 м от бассейна.



- В воде дети должны находиться под присмотром взрослых. Нырять запрещается.
- Съемные лестницы должны устанавливаться на твердой горизонтальной поверхности.
- Независимо от материалов, используемых для изготовления бассейна, регулярно осматривайте поверхности под бассейном и его оборудование на предмет любых угроз безопасности.
- Регулярно проверяйте состояние болтов и винтов. Удалите сколы и острые кромки, чтобы избежать травм.
- Не оставляйте слитую из бассейна воду вне его. Пустой бассейн может деформироваться и (или) опрокинуться от ветра.
- Если у вас есть фильтрующий насос, см. инструкции в руководстве пользователя насоса. Не используйте насос, если в бассейне находятся люди.
- Если у вас есть лестница, см. инструкции в руководстве пользователя лестницы.

### ВНИМАНИЕ!

При использовании плавательным бассейном необходимо соблюдать инструкции по технике безопасности, содержащиеся в руководстве по эксплуатации и обслуживанию.

Чтобы избежать опасности утопления или других серьезных травм, внимательно следите за тем, чтобы дети до 5 лет не попали в бассейн без разрешения. Оборудуйте доступ к бассейну защитными устройствами и постоянно держите детей под наблюдением взрослых во время использования бассейна.

Внимательно изучите инструкции и сохраните их для дальнейшего использования в справочных целях.

# ИНСТРУКЦИИ ПО УСТАНОВКЕ

## Обзор

### Выбор правильного места установки:

Место, выбранное для установки бассейна, должно соответствовать следующим условиям:

- Из-за значительного суммарного веса воды в бассейне и пользователей в нем чрезвычайно важно, чтобы выбранный участок был способен равномерно выдерживать общий вес установленного бассейна. При выборе участка принимайте во внимание, что вода может выливаться из бассейна во время его использования или дождя. Если вода приведет к размягчению поверхности участка, это может повлечь утрату участка способности выдерживать вес бассейна.
- Регулярно проверяйте положение вертикальных ножек и (или) U-образных опор. Они всегда должны находиться на уровне дна бассейна. Если вертикальная ножка или U-образная опора начинает углубляться в землю, немедленно слейте воду из бассейна во избежание разрушения бассейна вследствие неравномерной нагрузки на рамную конструкцию. Поменяйте место расположения бассейна или замените материал покрытия участка более прочным.
- Поверхность должна быть плоской и гладкой. Если участок имеет уклон или неровный, это может привести к несбалансированной нагрузке на конструкцию бассейна. Это может повлечь разрушение сварных швов лайнера и гнбание рамы. В худшем случае бассейн может разрушиться, что может повлечь причинение серьезных травм людям и (или) повреждение имущества.
- Рекомендуем устанавливать бассейн вдалеке от предметов, которые дети могут использовать для того, чтобы забраться в него.
- Устанавливайте бассейн рядом с подпадающей системой слива, чтобы, при необходимости, устранить переливание или опорожнить бассейн. Убедитесь, что сторона бассейна с входом для воды А и выходом В расположена с той же стороны, что и источник питания, где будет подключена система фильтрации.
- Выбранный участок должен быть свободен от каких бы то ни было предметов. Из-за веса воды любой предмет, оказавшийся под бассейном, может повредить или проткнуть дно бассейна.
- Выбранный участок должен быть свободен от агрессивных видов растений и сорняков. Эти растения, отличающиеся сильной вегетацией, могут прорости через лайнер и привести к утечке воды. С участка необходимо удалить всю траву и другую растительность, которые после увядания могут привести к возникновению неприятных запахов и слизи.
- Над участком не должны проходить линии электропередачи и не нависать ветки деревьев. Убедитесь в том, что на выбранном участке нет подземных коммуникаций, линий и кабелей.
- Выбранное месторасположение должно находиться далеко от входа в дом. Не располагайте какое-либо оборудование или мебель вокруг бассейна. Выливающаяся из бассейна вода во время его использования либо из-за его дефекта или повреждения может повредить мебель внутри дома или вокруг бассейна.
- Выбранный участок должен быть плоским и не иметь нор и ямок, поскольку они могут повредить материал лайнера.

**Рекомендуемые поверхности:** трава, земля, бетон и другие поверхности, отвечающие вышеприведенным условиям для установки.

**Не рекомендуемые поверхности для установки:** грязь, песок, гравий, крыша, балкон, подъездная дорожка, помост, мягкий/рыхлый грунт и другие поверхности, не отвечающие вышеприведенным условиям для установки.

Следуйте важным приведенным выше инструкциям для выбора правильного расположения и участка для установки вашего бассейна. Если детали будут повреждены вследствие расположения и установки бассейна на участке, не отвечающем данным инструкциям, это не будет считаться производственным дефектом и не будет покрываться гарантией, по ним не будут приниматься никакие претензии по проведению ремонта и обслуживанию.

Если выбранная поверхность слишком мягкая, чтобы удерживать раму, установите под ножки деревянные или металлические пластины толщиной не более 2 см (0,79 дюйма). Пластины не должны касаться лайнера или иметь острые участки, так как это может привести к повреждению и не покрывается гарантией производителем.

### Дополнительные рекомендации:

Обратитесь в городскую службу за информацией о постановлениях, касающихся огораживания, барьеров, освещения, и областях техники безопасности и неукоснительно их соблюдайте.

Если насос и (или) лестница входят в комплект, см. инструкции по технике безопасности и установке в руководстве насоса и (или) лестницы. Лестница должна соответствовать размеру бассейна.

Если вам необходимо изменить местоположение во время установки, поднимите лайнер, чтобы переместить его; не волочите его по земле. Трение между ПВХ-материалом и землей может повредить лайнер бассейна.

## НЕОБХОДИМЫЕ ДЕТАЛИ И ИНСТРУМЕНТЫ

Сравните детали в коробке с деталями, перечисленными в этом руководстве.



Проверьте, чтобы компоненты изделия соответствовали модели, которую вы собирались приобрести. В случае любых поврежденных или отсутствующих деталей на момент покупки посетите наш веб-сайт [bestwaycorp.com/support](http://bestwaycorp.com/support).

## ИНСТРУКЦИИ ПО СБОРКЕ

Чтобы получить инструкции по установке, отсканируйте QR-код, напечатанный на передней обложке, или следуйте

иллюстрациям внутри руководства.  Рисунки предназначены исключительно для целей иллюстрации. Они могут не отображать конкретное изделие. Рисунки не отображают действительный масштаб.

Сборка этого бассейна может выполняться без дополнительных инструментов. Установка занимает примерно 30–40 минут силами 2–3 человек, не считая времени на подготовку и заполнение водой (конкретную информацию о приобретенном вами изделии см. на упаковке). Обратите внимание, что время сборки может варьироваться в зависимости от размера бассейна и индивидуального опыта.

Компания Bestway не несет ответственности за причиненные бассейну повреждения вследствие неправильного обращения или несоблюдения настоящих инструкций.

### Полезные советы по установке:

Мы настоятельно рекомендуем открывать упаковку и собирать бассейн при температуре окружающей среды выше 15°C (59°F). ПВХ-материал лайнера будет более гибким и бассейн будет легче собирать в этой среде.

Мы предлагаем вам купить лестницу для бассейна (если она не входит в комплект) и подготовить ее перед обустройством бассейна, так как она поможет всякий раз, когда вам нужно будет попасть в него.

Действие 7: Когда бассейн наполнится водой примерно на 1 см (0,39 дюйма), аккуратно разгладьте низ лайнера, чтобы убрать все складки. Мы рекомендуем начинать с центра бассейна и двигаться к краям. Вы можете продолжить наполнять бассейн, когда пол станет гладким и без складок.

Действие 10: Время от времени проверяйте положение вертикальных ножек во время наполнения бассейна водой. Ножки могут постепенно менять положение из-за увеличения веса воды. Если ножки не перпендикулярны земле, прекратите заполнение бассейна и отрегулируйте их. Это поможет распределить вес, чтобы избежать нагрузки на раму и лайнер.

### Наполнение бассейна водой:

**ВНИМАНИЕ!** Не оставляйте бассейн без присмотра, когда он наполняется водой. Постоянно проверяйте бассейн, чтобы убедиться, что он правильно наполняется. Убедитесь, что вертикальные ножки всегда перпендикулярны земле, не находятся под лайнером и не наклонены в сторону.

Настоятельно рекомендуется использовать для наполнения бассейна водопроводную воду, чтобы свести к минимуму содержание нежелательных примесей, таких как минеральные соли. Не используйте морскую воду.

После завершения всех этапов сборки наполняйте бассейн, пока вода не достигнет линии сварки, что соответствует 90%

## ИНСТРУКЦИИ ПО УСТАНОВКЕ

полного объема бассейна. Не наливайте слишком много воды, так как бассейн потеряет устойчивость и может разрушиться. В случае сильных осадков мы настоятельно рекомендуем снизить уровень воды с целью поддержания его на отметке 90% полного объема, чтобы избежать переполнения бассейна.

**ВАЖНО!** Когда бассейн будет заполнен на 90%, проверьте, чтобы расстояние между поверхностью воды и верхом направляющих было одинаковым со всех сторон. Если оно будет отличаться, это означает, что поверхность не ровная, и мы настоятельно рекомендуем слить воду и выровнять выбранное место. Никогда не пытайтесь перемещать бассейн с водой в нем.

**ВАЖНО!** Если оставить наполненный водой бассейн на неровной поверхности, это может привести к разрыву сварных швов и (или) разрушению бассейна, что может причинить серьезные травмы и (или) материальный ущерб. Внутри бассейна может накапливаться высокое давление. Если у вашего бассейна выпуклая или неровная стенка, она может повраться, что приведет к внезапному выбросу воды и причинению серьезных травм и (или) материального ущерба. Когда бассейн будет заполнен на 90%, проверьте его на предмет утечек в клапанах или швах, а также на наличие видимых потерь воды. Не добавляйте в воду никаких химикатов до тех пор, пока это не будет сделано.

## ИНСТРУКЦИИ ПО ОБРАБОТКЕ ВОДЫ

Необходимо следить за тем, чтобы вода в бассейне была чистой и химически сбалансированной. Простого использования системы фильтрации и чистки фильтрующего картриджа недостаточно для правильной обработки воды. Важно уделять приоритетное внимание обработке и здоровью состоянию воды в бассейне. Если вы не будете придерживаться этих рекомендаций, ваше здоровье и здоровье вашей семьи могут оказаться под угрозой.

### Обработка воды в бассейне:

Мы рекомендуем вам использовать специальные химикаты для бассейнов для того, чтобы сохранять химический баланс воды, а также таблетки хлора или брома (но не гранулы) в дозаторе химических средств. Химическая обработка с помощью таблеток химических средств должна выполняться с помощью дозатора химических средств или плавающего дозатора хлорсодержащих. Не бросайте химические средства непосредственно в воду. Химические вещества будут оседать на дне бассейна, повреждая и обесцвечивая лайнер. В худшем случае они повредят структуру лайнера. Гарантия не распространяется на повреждение бассейна, вызванные неправильным использованием, количеством пользователей и общим неправильным обращением с водой в бассейне.

Качество воды зависит от частоты использования, количества пользователей и общего обслуживания бассейна. Если вода не подвергается химической обработке, ее нужно менять каждые 3 дня. Мы советуем принимать душ перед посещением бассейна, так как косметика, лосьоны и прочие средства, оставшиеся на коже, могут быстро ухудшить качество воды.

Установите емкость с водой рядом с бассейном, чтобы пользователи могли промыть ноги перед входом в воду. Регулярно используйте скиммер для очистки водной поверхности и пылесос для дна бассейна, чтобы избежать скопления грязи. Если они не входят в комплект, вы можете приобрести их, посетив наш веб-сайт ([www.bestwaycorp.com](http://www.bestwaycorp.com)) или ближайший магазин принадлежностей для бассейна.

### Использование химических средств:

В комплект вашего бассейна может не входить дозатор химических средств. В этом случае вы можете приобрести его, посетив наш веб-сайт ([www.bestwaycorp.com](http://www.bestwaycorp.com)) или посетив ближайший магазин принадлежностей для бассейнов. На время пользования бассейном удаляйте из него дозатор химических средств. После того как вы очистили воду с помощью химических средств, а также перед использованием бассейна, воспользуйтесь тестовым набором (не входит в комплект поставки), чтобы проверить химический состав воды. Мы рекомендуем поддерживать химический баланс воды, как показано в таблице ниже.

Превышение следующих параметров может привести к повреждению структуры лайнера и созданию опасной ситуации для пользователей.

Параметры	Значения
Прозрачность воды	Ясно видно дно бассейна
Цвет воды	Вода должна быть бесцветной
Мутность в FNU/NTU	макс. 1,5 (желательно менее 0,5)
Концентрация нитратов больше, чем в воде наполнения, в мг/л	макс. 20
Общее количество органического углерода (ООУ) в мг/л	макс. 4,0
Редокс-потенциал против Ag/AgCl 3,5 м KCl в мВ	мин. 650
Значение pH	от 6,8 до 7,6
Свободный активный хлор (без циануровой кислоты) в мг/л	от 0,3 до 1,5
Свободный хлор, используемый в сочетании с циануровой кислотой в мг/л	от 1,0 до 3,0
Циануровая кислота в мг/л	макс. 100
Смешанный хлор в мг/л	макс. 0,5 (желательно ближе к 0,0 мг/л)

Обратитесь к своему местному продавцу бассейнов, чтобы получить более подробную информацию об обработке воды химическими средствами. Строго выполняйте инструкции производителя химикатов.

### Текущее обслуживание бассейна:

Для получения информации об обслуживании лайнера обратитесь к иллюстративным шагам в руководстве.  Мы советуем приобрести покрытие для бассейна, если оно не входит в комплект поставки, и накрывать бассейн, когда он не используется, чтобы предотвратить повреждение материала верхних направляющих. Чистой тканью аккуратно очищайте грязь с верхних направляющих. В случае протечки заклейте бассейн клейкой заплатой, предназначенной для ремонта поверхности, находящейся под водой (входит в комплект поставки). Инструкции можно найти в часто задаваемых вопросах раздела поддержки на нашем веб-сайте ([www.bestwaycorp.com/support](http://www.bestwaycorp.com/support)).

## ИНСТРУКЦИИ ПО ОБРАБОТКЕ ВОДЫ

---

### Принадлежности:

Если насос и (или) лестница входят в комплект, см. инструкции по технике безопасности и установке в руководстве насоса и (или) лестницы. Лестница должна соответствовать размеру бассейна. Если в вашем бассейне имеется соединительный клапан для крепления принадлежностей для очистки бассейна, перед подключением принадлежностей необходимо снять с разъема сетку от мусора.

## ИНСТРУКЦИИ ПО РАЗБОРКЕ И ХРАНЕНИЮ

---

### Слив:

Для получения информации о сливе обратитесь к иллюстративным шагам в руководстве.  Рисунки предназначены исключительно для целей иллюстрации. Они могут не отображать конкретное изделие. Рисунки не отображают действительный масштаб.

Прежде чем сливать воду из бассейна, убедитесь, что вы сливаете воду из бассейна подальше от дома и любых объектов, которые могут быть повреждены водой. Ознакомьтесь с местными нормами по сливу воды.

### Чистка:

1. Промойте лайнер бассейна водопроводной водой, чтобы удалить остатки химических средств и грязь.
2. Оставьте пустой лайнер на солнце, пока он полностью не высохнет.
3. Чтобы полностью удалить оставшуюся воду, протрите лайнер бассейна сухой тканью.

### Хранение:

Снимите все принадлежности. Убедитесь, что лайнер бассейна и принадлежности полностью чистые и сухие перед хранением. Если не просушить бассейн полностью, может образоваться плесень и повредить лайнер бассейна.

После полного просушивания бассейна посыпьте поверхности тальком, чтобы лайнер не слипся.

Мы настоятельно рекомендуем разбирать бассейн, когда температура воздуха выше 15°C (59°F).

Складывайте лайнер бассейна только в том случае, если температура воздуха превышает 15°C (59°F). Храните бассейн в сухом месте при умеренной температуре от 15°C (59°F) до 38°C (100°F) и поместите лайнер бассейна и все принадлежности в картонную коробку, чтобы лучше защитить ПВХ-материал в зимний период.

## ГАРАНТИЙНЫЕ УСЛОВИЯ

---

Для получения поддержки и регистрации изделия посетите веб-сайт [bestwaycorp.com/support](http://bestwaycorp.com/support).

## UPOZORNĚNÍ

**Uschovejte tyto pokyny – před použitím si je pozorně přečtěte.**

Pečlivě si přečtěte, porozumějte a dodržujte všechny pokyny v této uživatelské příručce před tím, než začnete instalovat nebo používat plavecký bazén. Tyto bezpečnostní návody se týkají některých rizik rekreace u bazénu, ale nepokrývají všechna rizika a nebezpečí ve všech situacích. Vždy buďte opatrní, používejte zdravý rozum a správně se rozhodujte při jakékoliv vodní aktivitě.

Uchovejte tento návod pro pozdější potřebu. Kromě toho se v závislosti na typu bazénu dodávají ještě následující informační materiály.

- Tento návod si uschovejte na bezpečném místě. Pokud návod ztratíte, kontaktujte výrobce nebo je vyhledejte na našem webu, [www.bestwaycorp.com](http://www.bestwaycorp.com).
- Zábrany, kryty bazénu, alamy nebo podobná bezpečnostní zařízení pomáhají, ale nemohou nahradit neustálý a kompetentní dohled dospělé osoby.

### Bezpečnost neplavců:

- Osoby, které neumí dobře plavat, nebo jsou neplavci musí být pod neustálým, aktivním a pozorným dohledem kompetentní dospělé osoby (pamatujte, že největší počet utonutí je u dětí mladších 5 let).
- Určete kompetentní dospělou osobu pro dohled nad bazénem, kdykoliv je používán.
- Osoby, které neumí dobře plavat, a neplavci musí při používání bazénu používat osobní ochranné pomůcky.
- Pokud se bazén nepoužívá, nebo není nad ním dohled, odstraňte z bazénu a jeho okolí všechny hračky, aby nepřitahovaly pozornost dětí.

### Bezpečné používání bazénu:

- Snažte se, aby se všichni, včetně dětí, naučili plavat.
- Naučte se základy první pomoci, jako je srdeční masáž a pravidelně si tyto znalosti osvěžujte. To může v případě nouze znamenat rozdíl mezi záchranou a smrtelnou nehodou.
- Poučte všechny uživatele bazénu, včetně dětí, jak se mají chovat v případě nouze.
- Nikdy neskákejte do míst, kde je málo vody. Může to vést k vážnému nebo smrtelnému úrazu.
- Nepoužívejte bazén pod vlivem alkoholu nebo léků, které mohou ovlivnit vaše bezpečné používání bazénu.

### Bezpečnostní zařízení a vybavení:

- Abyste zabránili utonutí dětí, doporučuje se zabezpečit přístup k bazénu bezpečnostním zařízením.
- Abyste předešli lezení dětí na vstupní a výstupní ventil, doporučuje se instalovat zábranu (a zajistit všechny dveře a okna tam, kde je to potřeba), a zabránit tak nepovolaným osobám přístupu k bazénu.
- Doporučuje se mít u bazénu záchranné prostředky (např. plovací kruh).
- Poblíž bazénu musí být fungující telefon s telefonními čísly pro případ nouze.
- Pokud se používá kryt bazénu, před vstupem do bazénu jej zcela odstraňte.
- Chraňte uživatele před nemocemi přenášenými vodou správným ošetřováním vody a dostatečnou hygienou. Pokyny pro ošetřování vody jsou v návodu.
- Chemikálie (např. pro úpravu vody, čištění a dezinfekci) ukládejte mimo dosah dětí.
- Použijte níže uvedené označení. Označení musí být umístěno ve vhodné poloze do vzdálenosti do 2 m od bazénu.



- V prostředí okolo bazénu mějte děti pod dohledem. Zákaz skákání do vody.
- Odstranitelné schůdky pokládejte na pevný, odolný povrch.
- Bez ohledu na materiály použité na konstrukci bazénu pravidelně kontrolujte povrchy pod bazénem a jeho vybavení, zda nepředstavují ohrožení bezpečností.
- Šrouby a vruty pravidelně monitorujte. Odstraňte jakékoli třísky nebo jiné předměty s ostrými hranami, aby nedošlo ke zranění.
- Nenechávejte vypuštěný bazén venku. Prázdný bazén může být deformován a/nebo odnesen větrem.
- Pokud máte filtrační čerpadlo, postupujte podle pokynů v návodu k tomuto čerpadlu. Čerpadlo nepoužívejte, pokud jsou v bazénu lidé.
- Pokud je bazén vybaven schůdky, postupujte podle pokynů v příručce těchto schůdků.

### UPOZORNĚNÍ!

Použití plovacího bazénu předpokládá, že budete dodržovat bezpečnostní pokyny uvedené v příručce pro použití a údržbu.

Abyste zabránili utonutí nebo jinému vážnému zranění, věnujte zvláštní pozornost možnostem nečekaného přístupu k bazénu dětmi mladšími než 5 let. Použijte zábrany přístupu k bazénu a pokud jsou v bazénu, zajistěte neustálý dohled dospělou osobou.

**Pečlivě přečtěte a uchovejte pro budoucí potřebu.**



# POKYNY PRO MONTÁŽ

## Přehled

### Výběr správného umístění:

Zvolené místo, kde bude bazén instalován, musí splňovat následující podmínky:

- Kvůli kombinované hmotnosti vody uvnitř bazénu a uživatelů je velmi důležité, aby byl vybraný povrch na místě schopen rovnoměrně podepřít celkovou hmotnost bazénu, a to po celou dobu, kdy bude bazén sestaven a naplněn vodou. Při výběru místa pro instalaci bazénu pamatujte na to, že při používání bazénu nebo dešti se voda z bazénu může dostat do jeho okolí. Pokud by tato voda způsobila změknutí povrchu, mohlo by dojít ke ztrátě schopnosti takového povrchu unést hmotnost bazénu.
- Pravidelně kontrolujte polohu svislých nožek a/nebo podpěr ve tvaru U. Vždy musí být vyrovnány podle dna bazénu. Pokud se svislá nožka nebo podpěra ve tvaru U začne bořit do terénu, okamžitě vodu z bazénu vypusťte. Zabráňte tak zhroucení konstrukce bazénu v důsledku nerovnoměrného zatížení. Změřte místo instalace bazénu nebo upravte na vybraném místě upravte materiál povrchu.
- Povrch musí být rovný a hladký. Pokud je povrch nakloněný nebo nerovný, může způsobit nerovnoměrné zatížení konstrukce bazénu. Taková situace by mohla vyústit v poškození svarů pláště nebo ohnutí rámu. V nejhorším případě by mohlo dojít ke zhroucení bazénu, jež by mohlo způsobit vážné zranění osob a/nebo škody na majetku.
- Doporučujeme umístit bazén v dostatečné vzdálenosti od předmětů, které by děti mohly využít k lezení do bazénu.
- Umístěte bazén do blízkosti odpovídajícího odtokového systému, který zvládne odvádět vodu v případě přetečení vody nebo jejího úniku z bazénu. Ujistěte se, že strana bazénu s připojením vody A a výstupem B je umístěna směrem ke zdroji napájení, k němuž bude připojen filtrační systém.
- Na vybraném místě k instalaci se nesmí nacházet žádné předměty. Vzhledem k hmotnosti vody by jakýkoliv předmět nacházející se pod bazénem mohl způsobit poškození nebo protřžení dna bazénu.
- Na vybraném místě nesmí růst žádné agresivní rostliny ani druhy plevele. Tyto druhy houževnaté vegetace by mohly prorůst skrz plášť a způsobit unikání vody. Z vybraného místa instalace se musí odstranit tráva či jiná vegetace, protože by mohla být důvodem vzniku zápachu nebo šlehu.
- Nad vybraným místem nesmí vést elektrické dráty ani tam nesmí být větve stromů. Ujistěte se, že pod místem instalace nevedou inženýrské sítě, potrubí nebo kabely.
- Vybrané místo musí být také daleko od vstupních dveří do domu. Do blízkosti bazénu neumísťujte žádné vybavení ani jiný nábytek. Voda, která se z bazénu při jeho používání nebo v důsledku vady výrobku dostává ven, by mohla poničit nábytek uvnitř domu nebo kolem bazénu.

Navybraný povrch musí být rovný, nesmí v něm být žádné díry, ty by mohly materiál pláště poškodit.

**Navrhované povrchy:** tráva, půda, beton, jakékoli jiné povrchy, které vyhovují výše uvedeným požadavkům.

**Nevhodné povrchy:** bláto, písek, štěrč, dřevěná podlaha terasy, balkon, příjezdová cesta, vyvýšená plošina, měkká/sypká zemina nebo jiný povrch, který nevyhovuje výše uvedeným požadavkům.

Při výběru místa a povrchu pro instalaci bazénu postupujte podle výše uvedených důležitých pokynů. Pokud se díly poškodí, protože povrch a místo instalace neodpovídají těmto pokynům, nebude to považováno za závadu výrobce a bude to mít za následek ztrátu záruky a jakýchkoli servisních nároků.

Je-li vybraný povrch příliš měkký, aby udržel rám, nainstalujte pod nohy dřevěné nebo kovové desky o tloušťce ne větší než 2 cm (0,79"). Desky se nesmí dotýkat pláště ani mít ostré plochy, protože to může způsobit poškození, na což se nevztahuje záruka výrobce.

### Dodatečné pokyny:

U místní samosprávy si ověřte veškeré vyhlášky týkající se oplocení, ohrazení, osvětlení a dalších bezpečnostních požadavků a zajistěte jejich bezpodmínečné dodržení.

Pokud je součástí dodávané sady čerpadlo a/nebo žebřík, přečtěte si bezpečnostní pokyny a návod k instalaci v příručce k čerpadlu a/nebo žebříku. Žebřík musí odpovídat velikosti bazénu.

Pokud musíte během instalace změnit umístění, zvedněte plášť a přeneste ho; netahejte ho po zemi. Tření mezi materiálem PVC a zemí může plášť bazénu poškodit.

## POTŘEBNÉ SOUČÁSTI A NÁSTROJE



Porovnejte součásti v krabici se součástmi uvedenými v tomto návodu.

Ověřte, že součásti zařízení odpovídají modelu, který jste měli v úmyslu zakoupit. Pokud jsou nějaké součásti v době nákupu poškozené nebo chybí, navštivte naše webové stránky [bestwaycorp.com/support](http://bestwaycorp.com/support).

## POKYNY PRO SESTAVENÍ



Chcete-li pokyny pro instalaci, naskenujte kód QR natištěný na předním krytu, nebo se řiďte ilustracemi v tomto návodu.

Vyobrazení mají pouze ilustrační charakter. Nemusí se shodovat s aktuálním produktem. Bez měřítka.

Sestavení tohoto bazénu lze provést bez jakýchkoli dalších nástrojů. Instalace vyjma všech příprav nebo plnění vodou trvá přibližně 30–40 za účasti 2–3 osob (konkrétní informace o zakoupeném výrobku najdete na obalu). Upozorňujeme, že délka montáže se může lišit v závislosti na velikosti sady a individuálních zkušenostech.

Společnost Bestway nenese odpovědnost za škody způsobené na bazénu špatným zacházením nebo nedodržím těchto pokynů.

### Užitečné tipy k instalaci:

Důrazně doporučujeme otevřít balení a sestavovat bazén, když je okolní teplota vyšší než 15 °C / 59 °F. Materiál pláště PVC bude v tomto prostředí pružnější a bude se s ním snadněji manipulovat.

Doporučujeme vám zakoupit si bazénový žebřík (pokud není součástí sady) a připravit si jej před postavením bazénu, protože vám pomůže, kdykoli se do něj budete potřebovat dostat.

Krok 7: Když je bazén naplněn asi 1 cm (0,39") vody, jemně vyhladte spodní plášť, abyste odstranili všechny záhyby. Doporučujeme začít od středu bazénu a pokračovat směrem ven. Až bude dno hladké a bez vrásek, můžete pokračovat v napouštění bazénu.

Krok 10: Při plnění bazénu vodou občas zkontrolujte polohu svislých nohou. Nohy mohou postupně měnit polohu kvůli zvýšené hmotnosti vody. Pokud nohy nejsou kolmé k zemi, přestaňte napouštět bazén a upravte je. Pomůže to s rozložením hmotnosti, aby se zabránilo namáhání rámu a pláště.

### Plnění bazénu vodou:

**POZOR:** Během plnění vodou nenechávejte bazén bez dozoru. Neustále kontrolujte bazén, abyste se ujistili, že se plní správně.

Zajistěte, aby byly svislé nohy vždy kolmo k zemi a nebyly pod pláštěm nebo nakloněné do strany.

Důrazně doporučujeme používat k plnění bazénu vodu z vodovodu, protože tak lze minimalizovat nežádoucí obsah, například minerálů. Nepoužívejte mofskou vodu.

## POKYNY PRO MONTÁŽ

Bazén naplňte vodou teprve po dokončení všech kroků montáže. Naplňujte do úrovně, kdy se voda dostane k lince svaru, což odpovídá 90 % plného objemu. Nepřepĺňujte bazén, protože to by mohlo vést k jeho zborcení. V případě silného deště údržazné doporučíme hladinu vody snížit tak, aby nepřekročila 90 % objemu a nezačala přetékát.

**DŮLEŽITÉ:** Když je bazén plný z 90 %, zkontrolujte, zda je vzdálenost mezi vodní hladinou a hranou horních tyčí všude stejná. Pokud je jiná, znamená to, že povrch není rovny a údržazné doporučujeme vypustit vodu a upravit zvolené místo. Nikdy se nepokoušejte přemisťovat bazén, pokud je v něm stále voda.

**DŮLEŽITÉ:** Pokud necháte bazén naplněný vodou na nevyrovnaném podkladu, může dojít k prasknutí svarů a/nebo zhroucení bazénu a způsobit vážné zranění osob a/nebo poškození majetku. V bazénu může být vysoký tlak. Pokud je některá strana bazénu vyboulená nebo nesouměrná, mohou se stěny roztrhnout a voda může náhle uniknout, což povede k vážným zraněním a/nebo škodám na majetku. Když je bazén z 90 % plný, zkontrolujte, zda v bazénu nedochází k žádným únikům na ventilech nebo švech a zda nedošlo k zjevným ztrátám vody. Dokud to neuděláte, nepřidávejte do vody žádné chemikálie.

## POKYNY K ÚDRŽBĚ

Je nezbytné udržovat vodu v bazénu čistou. Voda musí mít správné chemické složení. Pouhé použití filtračního systému a čištění filtrační vložky pro správnou údržbu vody nestačí.

Je důležité upřednostnit údržbu a zdraví vody v bazénu. Pokud se nebudete řídit těmito pokyny, může být ohroženo zdraví vás i vaší rodiny.

### Údržba vody:

Pro údržbu chemie vody doporučujeme používat bazénovou chemii a chlórové nebo bromové tablety (nepoužívejte granule) s dávkovačem chemikálií.

Chemická údržba pomocí chemických tablet musí být provedena pomocí dávkovače chemikálií nebo plováku pro chemikálie. Nevhazujte chemické přípravky přímo do vody. Chemikálie se usadí na dně bazénu a poškodí a odbarví plášť. V nejhorších případech poškodí strukturu pláště bazénu.

Na poškození bazénu v důsledku nesprávného používání, počtu uživatelů a celkového špatného hospodaření s bazénovou vodou se záruka nevztahuje.

Kvalita vody úzce souvisí s frekvencí používání, počtem uživatelů a celkovou údržbou bazénu. Pokud vodu nešetřujete žádnými chemickými prostředky, měli byste ji měnit každé 3 dny. Před použitím bazénu se doporučujeme osprchovat, protože kosmetické produkty, krémy a ostatní zbytkové látky na pokožce mohou rychle zhoršit kvalitu vody. Umístěte k bazénu kbelík s vodou, která bude sloužit k opláchnutí chodidel před vstupem do vody.

Pravidelně používejte bazénové sítko na hladině a odsávací čistič na dno bazénu, aby se zabránilo usazování nečistot. Pokud nejsou součástí sady, můžete je zakoupit na naší webové stránce ([www.bestwaycorp.com](http://www.bestwaycorp.com)) nebo v nejbližší prodejně bazénových potřeb.

### Použití chemikálií:

Vaše bazénová sada nemusí obsahovat dávkovač chemikálií. V takovém případě ho můžete zakoupit na naší webové stránce ([www.bestwaycorp.com](http://www.bestwaycorp.com)) nebo v nejbližší prodejně bazénových potřeb. Během používání bazénu z něj dávkovač chemikálií vyndejte. Po provedení chemického ošetření vody a před použitím bazénu použijte testovací sadu (není součástí dárky) a otestujte chemické složení vody v bazénu. Doporučíme udržovat chemickou rovnováhu vody způsobem popsaným v tabulce níže.

Překročení následujících parametrů může poškodit strukturu pláště a vytvořit nebezpečnou situaci pro uživatele.

Parametry	Hodnoty
Čistota vody	jasný pohled na dno bazénu
Barva vody	musí být bezbarvá
Zakalení v FNU/NTU	max. 1,5 (nejlépe méně než 0,5)
Koncentrace dusičnanů ve vodě, kterou je bazén plněn v mg/l	max. 20
Celkem organický uhlík (TOC) v mg/l	max. 4,0
Redukční potenciál vůči Ag/AgCl 3,5 KCl v mV	min. 650
Hodnota pH	6,8 až 7,6
Volný aktivní chlór (bez kyseliny kyanurové) v mg/l	0,3 až 1,5
Volný chlór v kombinaci s kyanurovou kyselinou v mg/l	1,0 až 3,0
Kyselina kyanurová v mg/l	max. 100
Kombinovaný chlór v mg/l	max. 0,5 (nejlépe 0,0 mg/l)

Další informace o chemické údržbě si vyžádejte od místního dodavatele bazénů nebo bazénové chemie. Důsledně dbejte pokynů výrobce chemikálií.

### Průběžná údržba bazénu:

Při údržbě vložky se podívejte na obrázkové kroky v návodu.



Doporučíme zakoupit kryt bazénu, pokud jeden není součástí dárky, a bazén zakrývat, když se nepoužívá, aby nedocházelo k poškození materiálu horních tyčí. Jemně setřete čistým hadrem jakékoli nečistoty z horních tyčí. V případě úniku opravte bazén pomocí dodané podvodní lepicí opravné záplaty. Pokyny najdete v častých dotazech v sekci Podpora na našem webu ([www.bestwaycorp.com/support](http://www.bestwaycorp.com/support)).

### Připojení příslušenství:

Pokud je součástí dodávané sady čerpadlo a/nebo žebřík, přečtěte si bezpečnostní pokyny a návod k instalaci v příručce k čerpadlu a/nebo žebříku. Žebřík musí odpovídat velikosti bazénu.

Pokud má váš bazén připojovací ventil pro připojení příslušenství pro čištění bazénu, musíte před připojením příslušenství odstranit sítko na nečistoty z přípojky.

## POKYNY PRO ROZEBRÁNÍ A SKLADOVÁNÍ

---

### Vypouštění:

Při vypouštění se podívejte na obrázkové kroky v návodu:  Vyobrazení mají pouze ilustrační charakter. Nemusí se shodovat s aktuálním produktem. Bez měřítka.

Před vypuštěním vody z bazénu se ujistěte, že vypouštíte bazén směrem mimo dům a všechny předměty, které jsou vystaveny poškození vodou. Ověřte si místní nařízení pro vypouštění vody.

### Čištění:

1. Plášť bazénu omyjte vodou z vodovodu, aby se z něj zcela odstranily zbytky chemikálií nebo smetí.

2. Nechte vyrovnaná plášť na slunci, dokud nebude úplně suchý.

3. Zbývající vodu úplně odstraňte otřením pláště bazénu suchým hadrem.

### Skladování:

Odstraňte veškeré příslušenství. Před uskladněním se ujistěte, že jsou plášť bazénu i příslušenství zcela čisté a suché. Pokud není bazén zcela suchý, může na něm vzniknout plíseň, která může během doby skladování plášť bazénu poškodit.

Jakmile bude bazén úplně suchý, poprašte ho mastkovým práškem, který zabrání slepení pláště.

Pokud je okolní teplota nižší než 15 °C / 59 °F, důrazně doporučujeme bazén rozebrat.

Plášť bazénu překládejte pouze v případě, že je okolní teplota vyšší než 15 °C / 59 °F. Bazén skladujte na suchém místě o teplotě mezi 15 °C / 59 °F a 38 °C / 100 °F a plášť bazénu a veškeré příslušenství umístěte do kartonové krabice, aby byl materiál PVC během zimního období lépe chráněn.

## ZÁRUČNÍ PODMÍNKY

---

Pro podporu a registraci produktu navštivte stránku [bestwaycorp.com/support](http://bestwaycorp.com/support).

## SIKKERHETSINFORMASJON



### ADVARSEL

#### Ta vare på disse instruksjonene – Les nøye før bruk.

Les, forstå og følg all informasjon i denne brukerhåndboken nøye før du installerer eller bruker svømmebassenget. Disse sikkerhetsretningslinjene tar for seg noen vanlige risikoer ved vannrekreasjon, men de kan ikke dekke alle risikoer og farer i alle tilfeller. Bruk alltid forsiktighet, sunn fornuft og god dømmekraft når du driver med vannaktiviteter.

Oppbevar denne informasjonen for framtidig bruk. I tillegg kan følgende informasjon leveres avhengig av bassengtypen.

- Oppbevar bruksanvisningen på et trygt sted. Hvis instruksjonene mangler, kontakt produsenten eller søk på nettstedet vårt, [www.bestwaycorp.com](http://www.bestwaycorp.com).
- Barrierer, bassengdekker, bassengalarmer eller lignende sikkerhetsinnretninger er nyttige hjelpemidler, men de erstatter ikke kontinuerlig og kompetent voksenoppsyn.

#### Sikkerhet for personer som ikke kan svømme:

- Kontinuerlig, aktiv og oppmerksom overvåking av svake svømmere og personer som ikke kan svømme av en kompetent voksen til enhver tid (husk at barn under fem år har høyest risiko for å drukne).
- Utpek en kompetent voksen til å overvåke bassenget hver gang det er i bruk.
- Svake svømmere eller ikke-svømmere bør bruke personlig verneutstyr når de bruker bassenget.
- Når bassenget ikke er i bruk, eller uten tilsyn, fjern alle leker fra svømmebassenget og dets omgivelser for å unngå å tiltrekke barn til bassenget.

#### Trygg bruk av bassenget:

- Oppmuntre alle brukere, spesielt barn, til å lære å svømme.
- Lær grunnleggende førstehjelp som hjerte-lungeredning (HLR) og oppdater denne kunnskapen regelmessig. Dette kan utgjøre en livreddende forskjell i tilfelle av en bassengulykke.
- Instruer alle bassengbrukere, inkludert barn, hva de skal gjøre i nødstilfeller.
- Dykk aldri ned i grunne vann. Dett kan føre til alvorlig personskade eller død.
- Ikke bruk svømmebassenget når du bruker alkohol eller medisiner som svekke din evne til å bruke bassenget trygt.

#### Sikkerhetsanordninger og -utstyr:

- For å hindre at barn drukner, anbefales det å sikre tilgangen til bassenget med en beskyttelsesanordning.
- For å forhindre at barn klatrer på innløps- og utløpsventilen, anbefales det å installere en barriere (og sikre alle dører og vinduer, der det er aktuelt) for å hindre uautorisert tilgang til svømmebassenget.
- Det anbefales å ha redningsutstyr (f.eks. en livbøye) ved bassenget.
- Ha en fungerende telefon og en liste over nødtelefonnumre i nærheten av bassenget.
- Når et bassengdekke brukes, fjern det helt fra vannoverflaten før du går inn i bassenget.
- Beskytt bassengbrukerne mot vannrelaterte sykdommer ved å holde bassengvannet behandlet og praktisere god hygiene. Se retningslinjene for vannbehandling i brukerhåndboken.
- Oppbevar kjemikalier (f.eks. vannbehandling, rengjørings- eller desinfeksjonsprodukter) utilgjengelig for barn.
- Bruk skiltingen som skissert nedenfor. Skilting skal vises på en fremtredende plassering mindre enn to meter fra bassenget.



- Hold barn under oppsikt når de er i vann. Ingen dykking.
- Avtakbare stiger skal plasseres på en fast, horisontal overflate.
- Uavhengig av materialer som brukes til svømmebassengkonstruksjon, inspisér jevnlig overflater under bassenget og dets utstyr for eventuelle sikkerhetsrisikoer.
- Overvåk regelmessig bolter og skruer. Fjern splinter eller skarpe kanter for å unngå skader.
- Ikke la et tomt basseng bli stående utendørs. Det tomme bassenget kan bli deformert og/eller forskjøvet på grunn av vind.
- Hvis du har en filterpumpe, se pumpeens håndbok for instruksjoner. Ikke bruk pumpen hvis det er personer i bassenget.
- Hvis du har en stige, se veiledningen til stigen for instruksjoner.

#### ADVARSEL!

Bruk av svømmebasseng innebærer overholdelse av sikkerhetsinstruksjonene beskrevet i bruks- og vedlikeholdsveiledningen. For å forhindre drukning eller andre alvorlige skader, vær spesielt oppmerksom på muligheten for uventet tilgang til svømmebassenget for barn under fem år ved å sikre tilgangen til det, og hold dem under konstant tilsyn av voksne mens de er i bassenget.

Les denne veiledningen nøye og oppbevar den for senere bruk.



# PRODUKTBEKRIVELSE

## Oversikt

### Velg riktig plassering:

Den valgte plasseringen for installasjon av bassenget, må overholde følgende betingelser:

- På grunn av den kombinerte vekten av vannet i bassenget og brukerne av det, er det svært viktig at den valgte overflaten er i stand til å jevnt støtte den totale vekten i hele den tiden bassenget er installert. Når du velger overflaten, ta hensyn til at vann kan komme ut av bassenget når det er i bruk eller når det regner. Hvis vannet mykner overflaten, kan det miste evnen til å bære bassengets vekt.
- Kontroller posisjonen til de vertikale beina og/eller U-støttene regelmessig. De må alltid være i nivå med bassengbunnen. Hvis det vertikale beinet eller U-støtten begynner å synke ned i bakken, tøm bassengvannet umiddelbart for å unngå at bassenget kolliderer på grunn av ujevn belastning på rammekonstruksjonen. Endre plasseringen til bassenget eller modifier overflatematerialet.
- Overflaten må være flat og jevn. Hvis overflaten er skrå eller ujevn, kan det skape en ubalansert belastning på bassengstrukturen. Dette kan skade sveisepunktene på foringen og bære rammen. I verste tilfeller kan bassenget kollapse og forårsake alvorlig personskade og/eller skade på personlig eiendom.
- Vi anbefaler å plassere bassenget vekk fra gjenstander barn kan bruke for å klatre ned i bassenget.
- Plasser bassenget nær et tilstrekkelig dreneringssystem for å håndtere overløp eller for å tømme bassenget. Sørg for at bassengsiden med vanninntak A og uttak B er vendt mot strømkilden, der filtreringssystemet kobles til.
- Den valgte overflaten må være fri for alle typer gjenstander. På grunn av vekten av vannet kan ethvert objekt under bassenget skade eller perforere bunnen av bassenget.
- Den valgte overflaten må være fri for aggressive planter og ugressarter. Sterke vegetasjonstyper kan vokse gjennom foringen og skape vannlekkasje. Gress eller annen vegetasjon som kan forårsake lukt eller slimutvikling må fjernes fra det valgte stedet.
- Det valgte stedet må ikke ha luftledninger eller trær. Pass på at stedet ikke inneholder underjordiske nytterør, ledninger eller kabler av noe slag.
- Den valgte posisjonen må være langt fra inngangen til huset. Ikke plasser utstyr eller andre møbler rundt bassenget. Vannet som kommer ut av bassenget under bruk eller på grunn av funksjonsfeil kan skade møbler inne i huset eller rundt bassenget.
- Den valgte overflaten må være flat og uten hull som kan skade materialet i foringen.

**Foreslåtte overflater:** gress, mark, betong og alle andre overflater som respekterer oppstillingsforholdene ovenfor.

**Overflater som skal unngås:** slam, sand, grus, dekk, balkong, innkjørsel, plattform, mykløst jord eller annen overflate som ikke oppfyller oppstillingsvilkårene ovenfor.

Følg de viktige instruksjonene ovenfor for å velge riktig overflate og plassering for å sette opp bassenget. Hvis deler blir skadet fordi oppstillingsoverflaten og plasseringen ikke overholder disse instruksjonene, vil det ikke anses som produsentfeil og vil ugyldiggjøre garantien og eventuelle servicekrav.

Hvis den valgte overflaten er for myk til å holde rammen, installer tre- eller metallplater med en tykkelse på ikke større enn 2 cm (0,79 tommer) under beina. Platene må ikke berøre foringen eller ha et skarpt område, da dette kan forårsake skade og vil ikke dekkes av produsentens garanti.

### Ytterligere retningslinjer:

Kontroller med ditt lokale bystyre for vedtekter relatert til gjerd, barrierer, belysning og sikkerhetskrav, og sørg for at du overholder alle lover.

Hvis en pumpe og/eller stige er inkludert i settet, se bruksanvisningen til pumpen og/eller stigen for sikkerhetsinstruksjoner og installasjon. Stigen må passe til bassengstørrelsen.

Hvis du må endre plassering under oppstilling, løft foringen for å flytte den; ikke dra den på bakken. Friksjonen mellom PVC-materialet og bakken kan skade bassengduken.

## Nødvendige deler og verktøy

Sammenlign delene i esken med delene som er oppført i denne håndboken. 

Bekreft at utstyrskomponentene representerer modellen du har tenkt å kjøpe. Hvis noen deler er skadet eller mangler ved kjøpstidspunktet, besøk nettstedet vårt [bestwaycorp.com/support](http://bestwaycorp.com/support).

## Monteringsveiledning

For installasjonsinstruksjoner, skann QR-koden trykt på frontdekselet eller følg illustrasjonene i håndboken.  Tegninger er kun for illustrasjonsformål. De viser ikke nødvendigvis det faktiske produktet. Ikke i målestokk.

Montering av dette bassenget kan fullføres uten ekstra verktøy. Installasjonen tar ca. 30-40 minutter med 2-3 personer, unntatt eventuelle preparater eller vannfylling (se pakken for spesifikk informasjon om din kjøpte vare). Vær oppmerksom på at monteringstidene kan variere basert på bassengstørrelse og individuell erfaring.

Bestway er ikke ansvarlig for skader på bassenget på grunn av feilhåndtering eller manglende overholdelse av disse instruksjonene.

### Nyttige installasjonstips:

Vi anbefaler på det sterkeste å åpne pakken og montere bassenget når omgivelsestemperaturen er over 15 °C/59 °F. PVC-materialet til bassengduken vil være mer fleksibelt og lettere å montere i dette miljøet.

Vi foreslår at du kjøper en bassengstige (hvis settet ikke inkluderer en) og klargjør den før du setter opp bassenget, da det vil hjelpe når du trenger å komme inn i det.

Trinn 7: Når bassenget er fylt med rundt 1 cm (0,39 tommer) vann, glatt forsiktig ut bunnen for å fjerne alle bretter. Vi anbefaler å starte i midten av bassenget og fortsette utover. Du kan fortsette å fylle bassenget når gulvet er glatt og uten folder.

Trinn 10: Sjekk til tider posisjonen til de vertikale beina mens du fyller vann i bassenget. Beina kan endre posisjon gradvis på grunn av økt vannvekt. Hvis beina ikke står vinkelrett på bakken, må du slutte å fylle bassenget og justere dem. Det vil hjelpe med vektfordeling for å unngå belastning på rammen og bassengduken.

## Fyll vann i bassenget:

**OBS:** Ikke la bassenget være uten tilsyn mens du fyller det med vann. Kontroller bassenget kontinuerlig for å sikre at det blir fylt riktig. Pass på at de vertikale beina alltid er vinkelrett på bakken og ikke under foringen eller lener til siden.

Det anbefales sterkt å bruke vann fra springen til fylling for å minimere uønsket innhold, som mineraler. Ikke bruk sjøvann.

Fyll bassenget med vann etter at alle monteringsstrinn er fullført og til vannet når sveiselinjen, som tilsvarer 90 % av full kapasitet. Ikke overfyll da dette kan føre til at bassenget kolliderer. Ved kraftig nedbør anbefaler vi på det sterkeste å redusere vannstanden for å holde den på 90 % kapasitet og unngå overløp av vann.

## PRODUKTBESKRIVELSE

**VIKTIG:** Når bassenget er 90 % fullt, sjekk at avstanden mellom vannoverflaten og toppen av skinnene er den samme rundt hele. Hvis den er ulik, betyr det at overflaten ikke er jevn, og vi anbefaler på det sterkeste å tømme vannet og justere valgt plassering. Forsøk aldri å flytte bassenget når det fortsatt har vann i seg.

**VIKTIG:** Å holde bassenget fullt av vann på ujevnt underlag kan føre til at sveisepunkt sprekker og/eller bassenget kollapser, noe som kan forårsake alvorlig personskade og/eller skade på eiendom. Bassenget ditt kan inneholde mye press. Hvis bassenget har en bule eller ujevn side, kan sidene sprekke, plutselig slippe ut vann og forårsake alvorlig personskade og/eller skade på eiendom. Når bassenget er 90 % fullt, sjekk bassenget for eventuelle lekkasjer ved ventiler eller sømmer og for tydelig vanntap. Ikke tilsett noen kjemikalier i vannet før dette er gjort.

## VEDLIKEHOLDSINSTRUKSJONER

Det er nødvendig å holde bassengvannet rent og kjemisk balansert. Kun bruk av filtreringssystemet og rengjøring av filterpatronen er ikke nok for riktig vedlikehold av vannet.

Det er viktig å prioritere vedlikeholdet og helsen til bassengvannet. Hvis du ikke følger disse retningslinjene, kan din og din families helse være i fare.

### Vannvedlikehold:

Vi anbefaler at du bruker bassengkjemikalier for å opprettholde vannkjemien og klor eller bromtabletter (ikke bruk granulat) med en kjemisk beholder.

Kjemikalievedlikeholdet med kjemikalietabletter skal utføres med kjemikaliedispenser eller kjemikaliefloater. Ikke kast kjemiske produkter direkte i vannet. Kjemikaliene vil legge seg på bunnen av bassenget og skade og misfarge foringen. I verste tilfelle vil det skade bassengdukens struktur.

Bassengskade som følge av misbruk, antall brukere og generell feilhåndtering av bassengvann dekkes ikke av garantien. Vannkvalitet er direkte relatert til bruksfrekvens, antall brukere og generelt vedlikehold av bassenget. Vannet skal skiftes hver tredje dag hvis det ikke utføres kjemisk behandling med vannet. Vi anbefaler at du tar en dusj før du bruker bassenget, siden kosmetiske produkter, kremer og andre rester på huden raskt kan forringe vannkvaliteten. Plasser en bøtte med vann ved siden av bassenget for å vaske brukernes føtter før de går i vannet.

Bruk en bassengskimmer til overflaten og en støvsuger til bassengbunnen regelmessig for å unngå fast smuss. Hvis de ikke er inkludert i settet, kan du kjøpe dem ved å besøke nettsiden vår ([www.bestwaycorp.com](http://www.bestwaycorp.com)) eller ved å besøke nærmeste butikk for bassengtillbehør.

### Kjemisk bruk:

Bassengsettet ditt inkluderer kanskje ikke en kjemisk beholder. I dette tilfellet kan du kjøpe en ved å besøke nettsiden vår ([www.bestwaycorp.com](http://www.bestwaycorp.com)) eller ved å besøke nærmeste butikk for bassengtillbehør. Fjern kjemikalieholderen når bassenget er i bruk. Etter å ha utført kjemisk vedlikehold og før bruk av bassenget må du bruke et testsett (ikke inkludert) for å teste vannkjemien. Vi anbefaler å opprettholde den kjemiske vannbalansen som vist i tabellen nedenfor.

Overskridelse av følgende parametere kan skade strukturen til foringen og skape en farlig situasjon for brukerne.

Parametre	Verdier
Vannklarhet	klar visning av bassengbunnen
Vannfarge	det skal ikke ha noen farge
Turbiditet FNU/NTU	maks. 1,5 (helst mindre enn 0,5)
Nitratkonsentrasjon over konsentrasjonen av fyllvann i mg/l	Maks. 20
Total organisk karbon (TOC) i mg/l	Maks. 4,0
Redokspotensial mot Ag/AgCl 3,5 m KCl i mV	Min. 650
pH-verdi	6,8 til 7,6
Fritt aktivt klor (uten cyanursyre) i mg/l	0,3 til 1,5
Fritt klor benyttet i kombinasjon med cyanursyre i mg/l	1,0 til 3,0
Cyanursyre i mg/l	Maks. 100
Kombinert klor i mg/l	maks. 0,5 (fortrinnsvis i nærheten av 0,0 mg/l)

Ta kontakt med din lokale basseng- eller kjemikalieforsyningsforhandler for mer informasjon om kjemikalievedlikehold. Vær oppmerksom på kjemikalieprodusentens anvisninger.

### Løpende vedlikehold av bassenget:

For vedlikehold av bassengduken, se illustrasjonstrinnene i håndboken.



Vi foreslår at du kjøper et bassengtrekk, hvis det ikke er inkludert i settet, og dekker bassenget når det ikke er i bruk, for å unngå skade på toppskinnematerialet. Rengjør forsiktig eventuelt smuss fra toppskinnene med en ren klut. Ved en eventuell lekkasje, lapp bassenget med den medfølgende undervanns-reparasjonslappen. Du finner instruksjonene under Vanlige spørsmål på kundestøttedelen på nettstedet vårt ([www.bestwaycorp.com/support](http://www.bestwaycorp.com/support)).

### Vedlegg for tilbehør:

Hvis en pumpe og/eller stige er inkludert i settet, se bruksanvisningen til pumpen og/eller stigen for sikkerhetsinstruksjoner og installasjon. Stigen må passe til bassengstørrelsen.

Hvis bassenget har en tilkoblingsventil for å feste tilbehør for bassengrengjøring, må du fjerne avfallssilen fra koblingen før tilbehøret festes.

## DEMONTERING OG LAGRINGINSTRUKSJONER

---

### Tømming:

For tømming, se illustrasjonstrinnene i håndboken.  Tegninger er kun for illustrasjonsformål. De viser ikke nødvendigvis det faktiske produktet. Ikke i målestokk.

Før du tømmer bassengvannet, sørg for at du tømmer bassenget vekk fra huset og eventuelle gjenstander som kan få vannskade. Sjekk lokale forskrifter for vedtak om drenering.

### Rengjøring:

1. Skyll bassengkanten med vann fra springen for å fjerne rester etter kjemikalier eller rusk.
2. La den flate bassengduken ligge i solen til den er helt tørr.
3. For å fjerne det gjenværende vannet helt, tørk av bassenget med en tørr klut.

### Oppbevaring:

Fjern alt tilbehør. Pass på at bassenget og tilbehøret er helt rent og tørt før lagring. Hvis bassenget ikke er helt tørt, kan det oppstå mugg og skade bassenget under lagringsperioden.

Når bassenget er helt tørt, dryss med talkum for å forhindre at bassengduken klistrer seg sammen.

Vi anbefaler på det sterkeste å demontere bassenget når omgivelsestemperaturen er over 15 °C/59 °F.

Brett bassenget kun hvis omgivelsestemperaturen er over 15 °C/59 °F. Oppbevar bassenget på et tørt sted med en moderat temperatur mellom 15 °C/59 °F og 38 °C/100 °F og oppbevar bassengduken og alt tilbehør i en pappeske for bedre å beskytte PVC-materialet i vinterperioden.

## GARANTIBETINGELSER

---

For kundestøtte og produktregistrering, gå til [bestwaycorp.com/support](http://bestwaycorp.com/support).

## SÄKERHETSINFORMATION



# VARNING

### Spara dessa instruktioner – läs noggrant innan du använder dem.

Läs noggrant igenom, förstå och följ all information i denna bruksanvisning innan du installerar eller använder poolen. Dessa säkerhetsanvisningar tar upp några vanliga risker med vattenaktiviteter, men de kan inte täcka alla risker och faror i alla fall. Använd alltid försiktighet, sunt förnuft och gott omdöme när du ägnar dig åt vattenaktiviteter.

Spara denna information för framtida bruk. Dessutom kan följande information tillhandahållas beroende på pooltyp.

- Förvara denna bruksanvisning på en säker plats. Om anvisningar saknas, kontakta tillverkaren eller sök efter dem på vår webbplats [www.bestwaycorp.com](http://www.bestwaycorp.com).
- Avspärrningar, poolskydd, poolalarm eller liknande säkerhetsanordningar är bra hjälpmedel, men de ersätter inte kontinuerlig och kompetent tillsyn av vuxna.

#### Säkerhet för icke simmare:

- Det krävs alltid att en kunnig vuxen konstant, aktivt och noggrant övervakar de som inte kan simma eller inte har så god simkunskap, (kom ihåg att barn under fem år löper störst risk att drunkna).
- Utse en kunnig vuxen att övervaka poolen varje gång den används.
- De som inte kan simma eller inte har så god simkunskap bör bära flytväst när de använder poolen.
- Ta bort alla leksaker ur poolen och runt omkring när badet inte används eller är oöversiktligt, så att barn inte lockas dit.

#### Säker användning av poolen:

- Uppmuntra alla användare, särskilt barn, att lära sig simma.
- Lär dig grundläggande livräddning, t.ex. hjärt-lungräddning (HLR), och friska upp kunskaperna regelbundet. Detta kan göra en livräddande skillnad i händelse av en nödsituation.
- Instruera alla poolanvändare, även barn om vad de skall göra i en nödsituation.
- Dyk aldrig på grunt vatten. Det kan leda till allvarlig skada eller död.
- Använd inte poolen i samband med alkoholintag eller under påverkan av medicin som sänker uppmärksamheten.

#### Säkerhetsanordningar och säkerhetsutrustning:

- För att förhindra att barn drunknar rekommenderas att tillträdet till poolen säkras med en skyddsanordning.
- För att förhindra att barn klättrar från inlopps- och utloppsventilen rekommenderas att installera en barriär (och säkra alla dörrar och fönster, där så är tillämpligt) för att förhindra obehörig åtkomst till poolen.
- Det rekommenderas att ha räddningsutrustning (t.ex. en ringboj) vid poolen.
- Se till att ha en fungerande telefon och en lista med nödtelefonnummer nära poolen.
- Om du använder en pooltäckning ska du ta bort den helt från vattenytan innan du går in i poolen.
- Skydda de som vistas i poolen från vattenrelaterade sjukdomar genom att hålla poolvattnet behandlat och tillämpa god hygien. Se riktlinjerna för vattenrening i användarhandboken.
- Förvara kemikalier (t.ex. produkter för vattenbehandling, rengöring eller desinfektion) utom räckhåll för barn.
- Använd den skyltning som beskrivs nedan. Skyltarna ska placeras på en framträdande plats inom 2,00 m från bassängen.



- Håll barn under uppsikt i vattenmiljöer. Dykning förbjuden!
- Flyttbara stegar skall placeras på ett fast, horisontellt underlag.
- Oavsett vilket material som används för att bygga poolen ska du regelbundet inspektera ytorna under poolen och dess utrustning för att upptäcka eventuella säkerhetsrisker.
- Kontrollera regelbundet bultar och skruvar. Avlägsna vassa kanter eller splitters för att undvika skador.
- Lämna inte den tömda poolen utomhus. Den tömda poolen kan deformeras och/eller förskjutas på grund av vind.
- Om du har en filterpump, se pumpens bruksanvisning för instruktioner. Använd inte pumpen om det finns personer i poolen.
- Om du behöver mer information om stegar hittar du dem i bruksanvisningen över stegar.

#### VARNING!

Användning av en swimmingpool förutsätter att säkerhetsanvisningarna i bruks- och underhållsanvisningen följs.

För att förhindra drunkning eller andra allvarliga skador ska du vara särskilt uppmärksam på att barn under 5 år kan få oöversiktligt tillträde till poolen genom att säkra tillträdet och hålla dem under ständig uppsikt av en vuxen när de befinner sig i poolen.

**Läs noga och spara för framtida referens.**



# INSTALLATIONSINSTRUKTIONER

## Översikt

### Välj rätt plats:

Den valda platsen där poolen ska installeras måste uppfylla följande villkor:

- På grund av den sammanlagda vikten av vattnet i poolen och användarna är det extremt viktigt att den yta som väljs kan bära den totala vikten under hela den tid som poolen är installerad. När du väljer yta bör du ta hänsyn till att vatten kan komma ut ur poolen när den används eller när det regnar. Om vattnet mjukar upp ytan kan den förlora sin förmåga att bära poolens vikt.
- Kontrollera regelbundet de vertikala benens och/eller U-stödets position. De måste alltid vara i nivå med poolens botten. Om det vertikala benet eller U-stödet börjar sjunka ner i marken, töm omedelbart poolvattnet för att undvika att poolen kollapsar på grund av den ojämna belastningen på ramkonstruktionen. Ändra poolens placering eller modifiera ytmaterialet.
- Ytan måste vara plan och slät. Om ytan är lutande eller ojämn kan det skapa en obalanserad belastning på poolens struktur. Detta kan skada dukens svetspunkter och böja ramen. I värsta fall kan poolen kollapsa och orsaka allvariga personskadorna och/eller skador på personlig egendom.
- Vi råder att placera poolen på behörigt avstånd från alla föremål som kan användas av barn för att klättra in i poolen.
- Placera poolen nära ett lämpligt dräneringssystem för att hantera överflöd eller för att tömma poolen. Se till att poolens sida med vattenlopp A och vattenutlopp B är vänd i riktning mot strömkällan, där filtreringssystemet kommer att anslutas.
- Underlaget måste vara helt fritt från föremål. På grund av vattenvikten kan alla föremål under poolen skada eller punktera botten.
- Den valda ytan måste vara fri från aggressiva växter och ogräsarter. Starka vegetationstyper kan växa genom linern och orsaka vattenläckage. Gräs eller annan växtlighet som kan orsaka lukt eller slembildning måste avlägsnas från den valda platsen.
- Det får inte finnas strömledningar eller träd över platsen. Var säker på att platsen inte innehåller underjordiska rörledningar eller kablar av något slag.
- Den valda positionen måste vara långt från husets entré. Placera inte utrustning eller andra möbler runt poolen. Vattnet som kommer ut till ur poolen under användning eller på grund av produktfel kan skada möbler i huset eller runt poolen.
- Underlaget måste vara platt och utan hål. Annars kan dukmaterialet skadas.

**Föreslagna underlag:** gräs, mark, betong och alla andra underlag som uppfyller ovanstående uppställningsvillkor.

**Underlag som ska undvikas:** lera, sand, grus, däck, balkong, uppfart, plattform, mjuk/los mark eller andra underlag som inte uppfyller ovanstående installationsförhållanden.

Följ de viktiga anvisningarna ovan för att välja rätt yta och plats för uppställning av poolen. Om delar skadas på grund av att uppställningsytan och uppställningsplatsen inte följer dessa anvisningar, betraktas det inte som ett tillverkningsfel och gör att garantin och eventuella servicekrav upphör att gälla.

Om den valda ytan är för mjuk för att hålla ramen, installera trä- eller metallplattor med en tjocklek på högst 2 cm under benen. Plattorna får inte vidröra fodret eller ha en vass yta, eftersom detta kan orsaka skador och inte täcks av tillverkarens garanti.

### Ytterligare riktlinjer:

Kontrollera med ditt lokala kommunfullmäktige om det finns några stadgar som rör stängsel, hinder, belysning och säkerhetskrav, och se till att du följer alla lagar.

För set med pump och/eller stega, se säkerhetsinstruktioner och installation i bruksanvisningen för pumpen/stegen. Stegen måste passa poolens storlek.

Om du måste byta plats under uppställningen, lyft duke för att flytta den, dra den inte på marken. Friktionen mellan PVC-materialet och marken kan skada poolens duk.

## Delar och verktyg som behövs

Jämför delarna i din box med de delar som anges i denna bruksanvisning.



Kontrollera att utrustningens komponenter motsvarar den modell som du hade för avsikt att köpa. Om någon del är skadad eller saknas vid inköpstillfället, besök vår hemsida [bestwaycorp.com/support](http://bestwaycorp.com/support).

## Installationsanvisningar

För installationsanvisningar, skanna QR-koden på framsidan eller följ illustrationerna i bruksanvisningen.  Ritningarna är endast avsedda som illustrationer. Återspeglar eventuellt inte den faktiska produkten. Ej skalenliga.

Montering av denna pool kan slutföras utan ytterligare verktyg. Installationen tar ca 30-40 minuter med 2-3 personer, exklusive eventuella förberedelser eller vattenpåfyllning (se förpackningen för specifik information om din köpta artikel). Observera att monteringstiden kan variera beroende på poolstorlek och individuell erfarenhet.

Bestway ansvarar inte för skador på poolen som orsakats av felaktig hantering eller underlåtenhet att följa dessa instruktioner.

### Användbara installationstips:

Vi rekommenderar starkt att du öppnar förpackningen och monterar poolen när omgivningstemperaturen är över 15°C.

PVC-materialet i duken kommer att vara mer flexibelt och lättare att montera i denna miljö.

Vi rekommenderar att du köper en poolstega (om en sådan inte ingår i setet) och förbereder den innan du sätter upp poolen, eftersom den kommer att vara till hjälp när du behöver ta dig in i poolen.

Steg 7: När poolen är fylld med ca 1 cm vatten slätar du försiktigt ut bottenlinern så att alla veck försvinner. Vi rekommenderar att du börjar från mitten av poolen och fortsätter utåt. Du kan försätta att fylla poolen när golvet är slätt och rynkfritt.

Steg 10: Kontrollera de vertikala benens position ibland när du fyller poolen med vatten. Benen kan gradvis ändra position på grund av ökad vattenvikt. Om benen inte är vinkelräta mot marken ska du sluta fylla poolen och justera dem. Det kommer att hjälpa till med viktfordelningen för att undvika belastning på ramen och duken.

## Fylla poolen med vatten:

**OBSERVERA:** Lämna inte poolen utan uppsikt när den fylls med vatten. Kontrollera poolen kontinuerligt för att säkerställa att den fylls korrekt. Se till att de vertikala benen alltid är vinkelräta mot marken och inte under duken eller lutar åt sidan.

Det rekommenderas starkt att använda kranvattnet för fyllning för att minimera önskat innehåll, såsom mineraler. Använd inte havsvatten.

Fyll poolen med vatten efter att alla monteringssteg har slutförts och tills vattnet når svetslinjen, vilket motsvarar 90% av den fulla kapaciteten. Överfyll inte eftersom det kan leda till att poolen kollapsar. Vid kraftig nederbörd rekommenderar vi starkt att du sänker vattennivån för att hålla den på 90% kapacitet och undvika överflöd av vatten.

## INSTALLATIONSINSTRUKTIONER

**VIKTIGT:** När poolen är fylld till 90%, kontrollera att avståndet mellan vattenytan och skenornas överkant är detsamma runt hela poolen. Om det är olika betyder det att ytan inte är jämn, och vi rekommenderar starkt att du tömmer vattnet och justerar den valda platsen. Försök aldrig flytta poolen om det fortfarande finns vatten i den.

**VIKTIGT:** Att hålla poolen full med vatten på ett jämnt underlag kan leda till att svetspunkterna brister och/eller att poolen kollapsar, vilket kan orsaka allvariga personskador och/eller materiella skador. Din pool kan innehålla ett stort tryck. Om poolen har en utbuktning eller ojämna sida kan sidorna brista, vilket plötsligt släpper ut vatten och orsakar allvariga personskador och/eller materiella skador. När poolen är fylld till 90 % ska du kontrollera om det finns några läckor vid ventiler eller sömmar och om det finns någon uppenbar vattenförlust. Tillslätt inga kemikalier till vattnet förrän detta har gjorts.

## UNDERHÅLLSINSTRUKTIONER

Det är nödvändigt att hålla poolvattnet rent och kemiskt balanserat. Att bara använda filtreringssystemet och rengöra filteret är inte tillräckligt för ett korrekt underhåll av vattnet.

Det är viktigt att prioritera underhållet och hälsan hos ditt poolvatten. Om du inte följer dessa riktlinjer kan din och din familjs hälsa vara i fara.

### Underhåll av vatten:

Vi rekommenderar att du använder poolkemikalier för att bibehålla vattenkemin och klor- eller bromtabletter (använd inte granulat) med en kemikaliedispenser.

Det kemiska underhållet med kemiska tabletter måste utföras med en kemikaliedispenser eller kemikalieflottör. Kasta inte kemiska produkter direkt i vattnet. Kemikalierna kommer att lägga sig på botten av poolen och skada och missfärga duken. I värsta fall kan det skada dukens struktur.

Skador på poolen till följd av felaktig användning, antal användare och allmän misskötsel av poolvattnet täcks inte av garantin.

Vattenkvaliteten är direkt relaterad till användningsfrekvens, antal användare och allmänt underhåll av poolen. Vattnet bör bytas var 3:e dag om ingen kemisk behandling utförs med vattnet. Vi rekommenderar att du duschar innan du använder poolen, eftersom kosmetiska produkter, lotioner och andra rester på huden snabbt kan försämrade vattenkvaliteten. Placera en hink med vatten bredvid poolen för att rengöra användarnas fötter innan de går i vattnet.

Använd en poolskimmer för ytan och en dammsugare för botten regelbundet för att undvika att smuts fastnar. Om de inte ingår i uppsättningen kan du köpa dem genom att besöka vår webbplats ([www.bestwaycorp.com](http://www.bestwaycorp.com)) eller genom att besöka närmaste poolaffär.

### Kemisk användning:

Ditt poolpaket kanske inte innehåller en kemikaliedispenser. I så fall kan du köpa en genom att besöka vår hemsida ([www.bestwaycorp.com](http://www.bestwaycorp.com)) eller genom att besöka närmaste poolbutik. Ta bort kemikaliedispensern när poolen används. När du har utfört kemiskt underhåll och innan du använder poolen, använd ett testkit (ingår ej) för att testa vattenkemin. Vi rekommenderar att du upprätthåller vattnets kemiska balans enligt tabellen nedan.

Om följande parametrar överskrids kan det skada dukens struktur och skapa en farlig situation för användarna.

Parametrar	Värden
Vattnets klarhet	tydlig sikt över poolbotten
Vattnets färg	vattnet ska vara genomskinligt
Turbiditet FNU/NTU	max. 1,5 (helst mindre än 0,5)
Koncentrationen av nitrat över fyllt vatten i mg/L	max. 20
Totalt organiskt kol (TOC) i mg/L	max. 4,0
Redoxpotential mot Ag/AgCl 3,5 m KCl i mV	min. 650
pH-värde	6,8 till 7,6
Fritt klor (utan cyanursyra) i mg/L	0,3 till 1,5
Fritt klor som används i kombination med cyanursyra i mg/L	1,0 till 3,0
Cyanursyra i mg/L	max. 100
Kombinerad klorin i mg/L	max. 0,5 (helst nära 0,0 mg/L)

Kontakta din lokala pool- eller kemikalieåterförsäljare för mer information om kemiskt underhåll. Ägna stor uppmärksamhet åt de instruktioner som tillverkaren av kemikalier har givit.

### Löpande underhåll av poolen:

För underhåll av duken, se illustrationerna i bruksanvisningen.



Vi rekommenderar att du köper ett poolskydd, om ett sådant inte ingår i setet, och täcker poolen när den inte används för att förhindra skador på toppskenans material. Rengör försiktigt de övre skenorna från smuts med en ren trasa. I händelse av läckage, lappa poolen med den medföljande självhäftande reparationslappen för undervattensbruk. Du hittar instruktionerna i de vanliga frågorna på supportavsnittet på vår webbplats ([www.bestwaycorp.com/support](http://www.bestwaycorp.com/support)).

## UNDERHÅLLSINSTRUKTIONER

---

### Tillbehörsutrustning:

För set med pump och/eller stegen, se säkerhetsinstruktioner och installering i bruksanvisningen för pumpen/stegen. Stegen måste passa poolens storlek.

Om din pool har en anslutningsventil för montering av tillbehör för poolrengöring, måste du ta bort skräpsskyddet från anslutningen innan du monterar tillbehöret.

## INSTRUKTIONER FÖR DEMONTERING OCH FÖRVARING

---

### Tömning:

För dränering, se illustrationsstegen i bruksanvisningen.



Ritningarna är endast avsedda för illustrationsändamål. Återspeglar eventuellt inte den faktiska produkten. Ej skalenlig.

Innan du tömmer poolen på vatten, se till att du tömmer poolen på avstånd från huset och alla föremål som kan skadas av vatten. Kontrollera lokala bestämmelser för dränering.

### Rengöring:

1. Skölj duken med kravatten för att avlägsna eventuella rester av kemikalier eller skräp.
2. Låt den tillplattade duken ligga i solljus tills den är helt torr.
3. Torka av allt överflödigt vatten med en torr trasa.

### Förvaring:

Ta bort alla tillbehör. Se till att poolens duk och tillbehör är helt rena och torra före förvaring. Om poolen inte är helt torr kan mögel uppstå och skada poolens duk under lagringsperioden.

När poolen är helt torr, strö över talkpulver för att förhindra att duken klibbar ihop.

Vi rekommenderar starkt att du demonterar poolen när omgivningstemperaturen är över 15°C.

Vik endast ihop poolduken om omgivningstemperaturen är över 15°C. Förvara poolen på en torr plats med en måttlig temperatur mellan 15°C och 38°C och förvara poolduken och alla tillbehör i en kartong för att bättre skydda PVC-materialet under vinterperioden.

## GARANTIVILLKOR

---

För support och produktregistrering, besök [bestwaycorp.com/support](http://bestwaycorp.com/support).

## TURVALLISUUSTIEDOT



### VAROITUS

Lue nämä ohjeet huolellisesti ennen käyttöä ja säilytä ne.

Lue huolellisesti, ymmärrä ja noudata kaikkia tämän käyttöoppaan tietoja ennen uima-altaan asennusta ja käyttöä. Nämä turvallisuusohjeet kattavat joitakin yleisiä vedessä virkistytymiseen liittyviä riskejä, mutta ne eivät voi kattaa kaikkia riskejä ja vaaroja kaikissa tapauksissa. Ole aina varovainen vedessä ollessasi, ja käytä tervettä järkeä ja hyvää arvostelukykyä.

Säilytä nämä tiedot myöhempää käyttöä varten. Altaan tyypin mukaan voidaan toimittaa lisäksi jäljempänä mainitut tiedot.

- Säilytä nämä ohjeet turvallisuudessa paikassa. Jos ohjeet puuttuvat, ota yhteyttä valmistajaan tai etsi ohjeet verkkosivustoltamme [www.bestwaycorp.com](http://www.bestwaycorp.com).
- Reunat, allaspeitteet, allashälyttimet tai vastaavat turvalaitteet ovat hyödyllisiä apuvälineitä, mutta ne eivät korvaa jatkuvaa ja pätevää aikuisen valvontaa.

#### Uimataidottomien turvallisuus:

- Jatkuva, aktiivinen ja tarkkaavainen heikkojen uimareiden tai uimataidottomien valvonta pätevän aikuisen toimesta vaaditaan kaikkina aikoina (muistaen, että alle 5-vuotiaat lapset ovat suurimmassa hukkumisvaarassa).
- Määrää pätevä aikuinen valvomaan allasta joka kerta, kun sitä käytetään.
- Heikkojen uimareiden tai uimataidottomien tulisi käyttää henkilönsuojalaitteita altaassa.
- Kun allas ei ole käytössä tai se on vartioimaton, poista kaikki lelut altaasta ja sen ympäristöstä, jotta lapsilla ei olisi houkutusta mennä altaalle.

#### Turvallinen uima-altaan käyttö:

- Kannusta kaikkia käyttäjiä, erityisesti lapsia, opettelemaan uimaan.
- Opi perusensiapu (kuten paineluvetytys) ja päivitä tätä osaamista säännöllisesti. Tämä voi pelastaa elämän hätätilanteessa.
- Ohjeista kaikkia allaan käyttäjiä, lapset mukaan lukien, mitä tehdä hätätilanteessa.
- Älä koskaan sukella altaan matalaan osaan. Tämä voi aiheuttaa vakavan vamman tai kuoleman.
- Älä käytä uima-allasta, kun käytät alkoholia tai lääkitystä, jotka voivat heikentää kykyäsi käyttää allasta turvallisesti.

#### Turvalaitteet ja -laitteisto:

- Jotta lapsia estettäisiin hukkumasta, suosittelemme sulkemaan pääsyn altaalle suojalaitteella.
- Jotta lapsia estettäisiin kiipeämästä sisään- ja ulostuloventtiin kautta, suosittelemme asentamaan esteen (ja lukitsemaan kaikki ovet ja ikkunat, kun sovellettavissa) luvuttoman pääsyn estämiseksi altaaseen.
- Suosittelemme säilyttämään pelastuslaitteistoa (esim. pelastusrenkas) altaalla.
- Pidä toimiva puhelin ja luettelo hätäpuhelinnumeroista lähellä allasta.
- Kun uima-altaan suojusta käytetään, poista se kokonaan vesipinnalta ennen uima-altaaseen menoa.
- Suojaa allaan käyttäjiä veteen liittyviltä sairauksilta pitämällä allaan vesi käsiteltynä ja noudattamalla hyviä hygieniakäytäntöjä. Katso vedenkäsittelyohjeita käyttöoppaasta.
- Säilytä kemikaalit (esim. vedenkäsittely-, puhdistus- tai desinfiointituotteet) poissa lasten ulottuvilta.
- Käytä alla esitetyjä opasteita. Opasteet on sijoitettava näkyvälle paikalle enintään 2 m altaasta.



- Älä jätä lapsia ilman valvontaa, kun lähistöllä on vettä. Ei sukeltamista.
- Irrotettavat tikkaat on sijoitettava tukevalle vaakasuoralle pinnalle.
- Riippumatta uima-altaan rakentamiseen käytetyistä materiaaleista, tarkasta allaan alla olevat pinnat ja sen laitteet säännöllisesti mahdollisten turvallisuusrisien varalta.
- Tarkasta pulkit ja ruuvit säännöllisesti. Poista tikut tai muut terävät reunat vammojen välttämiseksi.
- Älä jätä tyhjää allasta ulos. Tyhjä allaan muoto voi vääristyä ja/tai allas voi siirtyä paikaltaan tuulen vuoksi.
- Jos sinulla on suodatinpumppu, noudata pumpun ohjekirjan ohjeita. Älä käytä pumpua, jos altaassa on ihmisiä.
- Jos sinulla on tikkaat, noudata tikkaiden ohjekirjan ohjeita.

#### VAROITUS!

Uima-altaan käyttö viittaa käyttö- ja huolto-oppaassa kuvattujen turvallisuusohjeiden noudattamiseen. Hukkumisen tai muiden vakavien vammojen estämiseksi kiinnitä erityistä huomiota alle 5-vuotiaiden lasten odottamattomaan pääsyyn altaalle lukitsemalla pääsy sille, ja uinnin aikana pätevän aikuisen on valvottava heitä jatkuvasti.

Lue nämä tiedot huolellisesti ja säilytä mahdollista tulevaa tarvetta varten.



# ASENNUSOHJEET

## Yleiskatsaus

### Oikean asennuspaikan valitseminen:

Altaan asennuspaikaksi valittu paikan on täytettävä seuraavat ehdot:

- Altaan sisältämän veden ja käyttäjien yhteispainon vuoksi on tärkeää, että altaalle valittu asennuspaikka pystyy kannattamaan tasaisesti altaan koko painon koko sen ajan, kun allas on asennettuna paikalleen. Ota huomioon paikkaa valitessasi, että altaasta voi valua pois vettä käytön tai sateen aikana. Jos vesi pehmentää pinnan, se ei ehkä enää pysty kantamaan altaan painoa.
- Tarkasta säännöllisesti pystyjalkojen asento ja U-tuet. Niiden on aina oltava samalla tasolla altaan pohjan kanssa. Jos pystyjalka tai U-tuki alkaa upota maahan, tyhjennä altaasta vesi välittömästi, jotta allas ei romahda runkorakenteen epätasaisen kuormituksen vuoksi. Vaihda allas toiseen paikkaan tai muokkaa maanpintaa.
- Pinnan pitää olla tasainen ja sileä. Jos pinta on kalteva tai epätasainen, altaan rakenne voi kuormittua epätasapainoisesti. Tämä voi vahingoittaa vuorauksen hitsauskohtia ja taivuttaa runkoa. Pahimmassa tapauksessa allas voi romahtaa aiheuttaen vakavan henkilövahingon ja/tai omaisuusvahinkoja.
- Suosittelemme sijoittamaan altaan loitolle tavaroista, joita lapset voisivat käyttää altaaseen kipeämiseen.
- Sijoi ta uima-allas lähelle asianmukaista poistojärjestelmää ylivuotoja tai altaan tyhjennystä varten. Varmista, että se allaan reuna, jossa ovat veden sisäänvalo A ja ulostulo B, on samassa suunnassa kuin virtälähde, johon suodatusjärjestelmä liitetään.
- Valitulla pinnalla ei saa olla mitään tavaroita. Veden painon vuoksi altaan alla olevat esineet voivat vahingoittaa tai puhkaista altaan pohjan.
- Valitulla pinnalla ei saa olla nopeasti lieviäviä kasveja tai rikkaruohoja. Voimakkaasti kasvava kasvilisuus saattaa kasvaa vuorauksen läpi ja aiheuttaa vesivuodon. Ruoho ja muu kasvilisuus, joka voi synnyttää hajuja tai liejuja, on poistettava asennuspaikalta.
- Valittu kohdan yläpuolella ei saa olla voimalinjoja tai puita. Varmista, että kohteessa ei ole maanalaisia putkia, linjoja tai kaapeleita.
- Valittu paikan on oltava kaukana talon sisäänkäynnistä. Älä aseta altaan ympärille mitään laitteita tai muita kalusteita. Käytön aikana tai viallisesta tuotteesta pois valuva vesi voi vahingoittaa talon sisällä tai altaan ympärillä olevia kalusteita.
- Valittu pinnan on oltava tasainen, eikä siinä saa olla kuoppia, jotka voivat vahingoittaa vuorauksen materiaalia.

**Ehdotetut asennuspinnat:** nurmikko, maa, betoni ja kaikki muut pinnat, jotka vastaavat yllä mainittuja asennusvaatimuksia.

**Pinnat, joita ei suositella:** muta, hiekka, sora, terassi, parveke, ajotie, taso, pehmeä/irtonainen maaperä tai muu pinta, joka ei täytä edellä mainittuja asennusolosuhteita.

Valitse asianmukainen pinta ja altaan asennuspaikka noudattamalla yllä annettuja tärkeitä ohjeita. Jos osat vaurioituvat, koska asennuspinta ja sijainti eivät noudata näitä ohjeita, sitä ei pidetä valmistajan virheenä ja se mitätöi takuun ja mahdolliset huoltovaatimukset.

Jos valittu pinta on liian pehmeä rungon tukemiseksi, asenna jalkojen alle puu- tai metallilievyt, joiden paksuus on enintään 2 cm (0,79"). Levyt eivät saa koskettaa vuorausta eikä niissä ei saa olla terävää aluetta, koska se voi aiheuttaa vaurioita eivätkä tällaiset vauriot kuulu valmistajan takuun piiriin.

### Lisäohjeet:

Tarkista paikalliset aidoitusta, esteitä, valaistusta ja turvatoimia koskevat säädökset, ja varmista, että noudatat kaikki sovellettavia lakeja. Jos setti sisältää pumpun ja/tai tikkaat, noudata pumpun/tikkaiden käyttöoppaan sisältämiä asennus- ja turvallisuusohjeita. Tikkaiden koon on vastattava altaan kokoa.

Jos sinun on vaihdettava sijaintia asennuksen aikana, nosta vuorausta siirtääksesi sitä; älä vedä sitä maata pitkin. PVC-materiaalin ja maan välinen kitka voi vaurioittaa vuorausta.

## TARVITTAVAT OSAT JA TYÖKALUT

Vertaa laatikossa olevia osia tässä käyttöoppaassa luetteluihin osiin.



Tarkista, että laitteet ovat ovat sen mallin osia, jonka halusit ostaa. Jos havaitsit ostohetkellä vaurioituneita tai puuttuvia osia, käy verkkosivustollamme osoitteessa [bestwaycorp.com/support](http://bestwaycorp.com/support).

## KOKOAMISOHJEET

Hae asennusohjeet skannaamalla etikannessa oleva QR-koodi tai noudata käyttöoppaan kuvaa.



Kuvat ovat vain viitteellisiä,

ei ole välttämättä vastaa todellista tuotetta. Kuvat eivät ole mittakaavassa.

Tämän uima-altaan kokoonpanon voi suorittaa ilman lisätyökaluja. Asennus kestää noin 30–40 minuuttia ilman valmistelua ja vedellä täyttämistä, jos asentajia on 2–3 (katso pakkauksesta ostamasi tuotteen tarkat tiedot). Huomaa, että kokoamisajot voivat vaihdella altaan koon ja yksilöllisten eroavaisuuksien mukaan.

Bestway ei vastaa uima-altaalle koituneista vaurioista, jotka johtuvat väärästä käsittelystä tai näiden ohjeiden noudattamatta jättämisestä.

### Hyödyllisiä asennusvinkkejä:

Suosittellemme voimakkaasti pakkauksen avaamista ja altaan kokoamista, kun ympäristön lämpötila on yli 15 °C / 59 °F. Vuorauksen PVC-materiaali on joustavampi ja helpompi koota tässä lämpötilassa.

Suosittellemme, että ostat uima-altaan tikkaat (jos ne eivät sisälly settiin) ja valitset ne käyttökuntoon ennen uima-altaan pystyttämistä, koska ne auttavat aina, kun sinun on kiivettävä altaaseen sisälle.

Vaihe 7: Kun uima-allas on täytelty noin 1 senttimetriin (0,39") vedellä, tasoi pohjaosuusjous varovasti kaikkien taiteosten poistamiseksi. Suosittelemme, että aloitat uima-altaan keskeltä ja jatkat ulospäin. Voit jatkaa altaan täyttämistä, kun lattia on sileä ja rypytön.

Vaihe 10: Tarkista pystyvuorien jalkojen asento ajoittain, kun täytät altaan vedellä. Jalat voivat vähitellen muuttaa asentoa lisääntyneen vesipainon vuoksi. Jos jalat eivät ole kohtisuorassa maahan nähden, lopeta altaan täyttäminen ja säädä niitä. Se auttaa painon jakautumisessa, jotta vältetään kehyksen ja vuorauksen kohdistuva rasitus.

## Altaan täyttäminen vedellä:

**HUOMIO:** Älä jätä allasta ilman valvontaa, kun täytät sitä vedellä. Tarkkaile allasta jatkuvasti varmistaaksesi, että se täyttyy asianmukaisesti. Varmista, että pystyvuorat jalat ovat aina kohtisuorassa maahan nähden eivätkä vuorauksen alle tai sivulle kääntyneinä. On erittäin suositeltavaa täyttää allas vesiohjoivedellä, jotta voidaan minimoida mineraalien kaltaiset ei-toivotut aineet.

Älä käytä merivettä.

Täytä allas, kun kaikki asennustyöt on tehty. Täytä allasta, kunnes vesi ylittää hitsausviivan, mikä vastaa 90 % täyttöastetta. Älä ylitäytä, sillä se saattaa aiheuttaa altaan romahtamisen. Erittäin sateisella säällä suosittelemme tyhjentämään altaasta vettä, jotta veden kokonaisuus pysyy 90 prosentissa, eikä vettä kerry altaaseen niin paljon, että siitä alkaa virrata pois.

**TÄRKEÄÄ:** Kun uima-allas on 90-prosenttisen täynnä, tarkista, että veden pinnan ja kiskon välisen välinen etäisyys on sama kaikkialla. Jos tässä on eroja, se tarkoittaa, että allaan sijaintikohta ei ole tasainen, ja suosittelemme voimakkaasti veden tyhjentämistä ja valittuun sijaintiin säätämistä. Älä koskaan yritä siirtää uima-allasta, jossa on vielä vettä.

## ASENNUSOHJEET

**TÄRKEÄÄ:** Jos altaan annetaan olla epätasaisella maanpinnalla, altaan hitsausaumat voivat pettää ja/tai allas voi romahtaa. Tästä voi aiheutua vakavia henkilö- ja/tai omaisuusvahinkoja. Altaassasi voi olla suuri määrä painetta. Jos uima-altaassasi on pullistuma tai epätasainen puoli, sivut voivat haljeta, jolloin vettä vapautuu äkillisesti ja seurauksena voi olla vakavia henkilövahinkoja ja/tai omaisuusvahinkoja. Kun uima-allas on 90-prosenttisesti täynnä, tarkista, onko altaassa vuotoja venttiileissä tai saumoissa ja onko näkyvää vesihävikkiä. Älä lisää veteen kemikaaleja, ennen kuin tämä on tehty.

## HUOLTO-OHJEET

Altaan veden pitäminen puhtaana ja kemiallisesti tasapainossa on välttämätöntä. Pelkkä suodatusjärjestelmän käyttö ja suodatinpatruunan puhdistaminen ei riitä veden asianmukaiseen huoltoon. On tärkeää priorisoida uima-altaan veden huolto ja sen hyvä laatu. Jos et noudata näitä ohjeita, sinun ja perheesi terveys voi olla vaarassa.

### Vedenlaadun ylläpito:

Suosittellemme käyttämään uima-allaskemikaaleja veden kemiallisen koostumuksen ylläpitämiseen. Käytä kloori- tai bromitabelleja (älä käytä rakeita), joita käytetään kemikaaliliuoksissa. Kemikaalihuolto kemiallisilla tableteilla pitää suorittaa kemikaaliannostelijan tai -kellukkeen avulla. Älä heitä kemikaaliuutotteita suoraan veteen, sillä silloin kemikaalit asettuvat altaan pohjalle ja vahingoittavat ja värjäävät vuorausta. Pahimmassa tapauksessa ne voivat vaurioittaa altaan vuorauksen rakenteita. Takuu ei kata vaurioita, jotka johtuvat vääränlaisesta käytöstä, käyttäjien määrästä ja altaan veden vääränlaisesta kunnossapidosta. Altaan käyttöikeys, käyttäjien määrä sekä altaan huoltotoimet vaikuttavat suoraan vedenlaatuun. Jos altaan vettä ei käsitellä kemiallisesti millään tavalla, vesi tulee vaihtaa kolmen päivän välein. Suosittelemme suihkussa käymistä ennen altaan käyttämistä, sillä kosmeettiset tuotteet, voiteet ja muut jäämät voivat huonontaa vedenlaatua nopeasti. Laita vesiämpäri altaan viereen, jotta käyttäjät voivat puhdistaa jalkansa ennen altaaseen menoa. Puhdista altaan pinta puhdistimella ja pohja imurilla säännöllisesti lian pinttymisen ja kerääntymisen estämiseksi. Jos nämä laitteet eivät sisälly ostamaasi settiin, voit ostaa ne käymällä verkkosivustollamme ([www.bestwaycorp.com](http://www.bestwaycorp.com)) tai lähimmästä allastarvikeliikkeestä.

### Kemikaalien käyttö:

Allastessasi ei ehkä sisällä kemikaaliannostelijaa. Tässä tapauksessa voit ostaa sellaisen käymällä verkkosivustollamme ([www.bestwaycorp.com](http://www.bestwaycorp.com)) tai käymällä lähimmässä allastarvikeliikkeessä. Poista kemikaaliannostelija altaasta, kun allas on käytössä. Testaa veden kemiallinen koostumus testisarjalla (ei sisälly toimitukseen), sen jälkeen kun kemikaaleja on lisätty veteen ja ennen kuin allasta käytetään. Suosittelemme ylläpitämään vesikemikaalien tasapainon alla näkyvän taulukon mukaisesti.

Alla mainittujen parametrien ylittäminen voi vaurioittaa vuorausta ja luoda vaarallisen tilanteen käyttäjille.

Parametri	Arvot
Veden kirkkkaus	selkeä näkyvyys altaan pohjaan
Veden väri	mitään väriä ei tulisi havaita
Sameus FNU/NTU:ssa	maks. 1,5 (mieluiten alle 0,5)
Nitraattipitoisuus enemmän kuin täytövedessä mg/l	maks. 20
Orgaanisen hiilen kokonaismäärä (TOC) mg/l	maks. 4,0
Redoksipotentiaali vastaan Ag/AgCl 3,5 m KCl mV:ssä	väh. 650
pH-arvo	6,8–7,6
Vapaa aktiivinen kloori (ilman syanurihappoa) mg/l	0,3–1,5
Vapaa kloori käytettynä yhdessä syanurihapon kanssa mg/l	1,0–3,0
Syanurihappo mg/l	maks. 100
Yhdistetty kloori mg/L	maks. 0,5 (mieluiten lähellä 0,0 mg/l)

Lisätietoja veden kemiallisen tasapainon ylläpitämisestä saat paikalliselta uima-allastuotteiden tai kemiallisten tuotteiden jälleenmyyjältä. Seuraa tarkasti kemikaalien valmistajan ohjeita.

### Uima-altaan jatkuva huolto:

Katso vuorauksen huolto oppaan sisältämistä kuvallisista ohjeista. 

Suosittellemme, että ostat allaskatteen, jos sellainen ei sisälly toimitukseen. Allas kannattaa peittää katteella, kun sitä ei käytetä, jotta yläkateen materiaali ei vahingoitu. Poista hellävaraisesti yläkateisiin mahdollisesti kertynyt lika puhtaalla liinalla. Jos altaaseen tulee vuoto, paikkaa se käyttämällä mukana toimitettua vedessä käytettävää korjauspaikkaa. Usein kysytyjä kysymyksiä löytyy verkkosivustomme tukiosiosta osoitteesta [www.bestwaycorp.com/support](http://www.bestwaycorp.com/support).

### Lisälaitteiden lisävarusteet:

Jos setti sisältää pumpun ja/tai tikkaat, noudata pumpun/tikkaiden käyttöoppaan sisältämiä asennus- ja turvallisuusohjeita. Tikkaiden koon on vastattava altaan kokoa.

Jos altaassasi on liittämättömiä altaan puhdistusarvikkeiden kiinnittämiseksi, sinun on poistettava roska-suodatin liittimestä ennen lisävarusteiden kiinnittämistä.

## PURKAMIS- JA SÄILYTYSOHJEET

---

### Tyhjennys:

Katso tyhjennysohjeet käyttöohjeen sisältämistä kuvista.  Kuvat ovat vain viitteellisiä, eivätkä ne välttämättä vastaa todellista tuotetta. Kuvat eivät ole mittakaavassa.

Varmista ennen uima-altaan veden tyhjentämistä, että tyhjännät uima-altaan pois päin talosta ja vesivahingoille alttiista esineistä. Tarkasta paikalliset määräykset tyhjennystä koskevien sääntöjen varalta.

### Puhdistus:

1. Huuhtelee altaan vuoraus vesijohtovedellä, jotta saat kaikki kemikaalijäämät ja lian pois.
2. Jätä tasainen auringonvaloon, kunnes se on täysin kuiva.
3. Poista loputkin vedet vuorauksesta pyyhkimällä vuoraus kuivalla liinalla.

### Säilytys:

Irrota kaikki lisävarusteet. Varmista ennen varastointia, että uima-altaan vuoraus ja lisävarusteet ovat täysin puhtaita ja kuivia. Jos allas ei ole täysin kuiva, siihen voi muodostua hometta, mikä vaurioittaa vuorasta varastoinnin aikana.

Kun allas on täysin kuiva, ripottele talkkijauhetta estääksesi allasta liimautumasta yhteen.

Suosittellemme voimakkaasti altaan purkamista, kun ympäristön lämpötila on yli 15 °C / 59 °F.

Taita altaan vuoraus vain, jos ympäristön lämpötila on yli 15 °C / 59 °F. Varastoi allas kuivassa paikassa, jonka lämpötila on 15 °C / 59 °F – 38 °C / 100 °F. Aseta altaan vuoraus ja kaikki tarvikkeet pihvilaatikkoon, joka suojaa PVC-materiaalia muita materiaaleja paremmin talvikuukausina.

## TAKUUEHDOT

---

Lisätietoja tuesta ja tuotteiden rekisteröinnistä on osoitteessa [bestwaycorp.com/support](https://bestwaycorp.com/support).

## BEZPEČNOSTNÉ INFORMÁCIE



### UPOZORNENIE

**Uložte si tento návod - pred použitím si ho pozorne prečítajte.**

Starostlivo si prečítajte a dodržiavajte všetky informácie v tomto návode pre používateľa ešte pred inštaláciou a používaním bazéna. Tieto bezpečnostné pokyny riešia niektoré všeobecné riziká súvisiace s rekreáciou vo vode, nezahŕňajú však všetky riziká a nebezpečenstvá vo všetkých prípadoch. Vždy dávajte pozor, používajte zdravý rozum a správne posúdenie, pokiaľ sa venujete akejkoľvek aktivite vo vode.

Tieto informácie si odložte pre budúce použitie. Okrem toho sa v závislosti od typu bazéna môžu poskytnúť nasledujúce informácie.

- Uchovajte tieto inštrukcie na bezpečnom mieste. Ak chýba návod, kontaktujte výrobu alebo ho vyhľadajte na našej webovej stránke [www.bestwaycorp.com](http://www.bestwaycorp.com).
- Bariéry, kryty bazénov, bazénové alarmy či podobné bezpečnostné zariadenia sú užitočné pomôcky, nenahrádzajú však sústavný a kompetentný dozor dospeljej osoby.



#### Bezpečnosť neplavcov:

- Celý čas sa vyžaduje sústavný, aktívny a pozorný dozor dospeljej osoby nad slabými plavcami a neplavcami (nezabudnite, že pre deti do 5 rokov platí najvyššie riziko utopenia).
- Povertte kompetentného dospelého dozorum vždy, pokiaľ sa bazén používa.
- Slabí plavci a neplavci by mali používať pri využívaní bazéna osobné ochranné pomôcky.
- Pokiaľ sa bazén nepoužíva či je bez dozoru, odstráňte z bazéna i jeho okolia všetky hračky, aby ste zabránili tomu, že by priťahovali deti.

#### Bezpečné používanie bazéna:

- Podporujte všetkých používateľov, najmä deti, aby sa naučili plávať.
- Naučte sa základné postupy prvej pomoci (kardiopulmonárnu resuscitáciu - KPR) a tieto znalosti si pravidelne obnovujte. V prípade stavu núdze to môže priniesť záchranu života.
- Používateľov bazéna vrátane detí poučte, čo majú v prípade núdze robiť.
- Nikdy sa nepotápajte v plytkej vode. Mohlo by to spôsobiť vážne poranenia či smrť.
- Bazén nepoužívajte, pokiaľ požívate alkohol či lieky, ktoré môžu ohroziť vašu schopnosť bazén bezpečne používať.

#### Bezpečnostné zariadenia a vybavenie:

- Aby ste zabránili utopeniu detí, odporúča sa zabezpečiť prístup k bazénu ochranným zariadením.
- Aby ste zabránili deťom, aby liezli na napúšťací či vypúšťací ventil, odporúčame nainštalovať bariéru (a v príslušných prípadoch zabezpečiť všetky dverka a okná), aby ste zabránili neoprávnenému prístupu do bazéna.
- V blízkosti bazéna odporúčame udržiavať záchranné prostriedky (napr. plávacie koleso).
- V blízkosti bazéna udržiavajte fungujúci telefón a zoznam núdzových telefónnych čísel.
- Ak sa používa kryt bazéna, pred vstupom do bazéna ho úplne odstráňte z vodnej hladiny.
- Používateľov bazéna chráňte pred chorobami z vody tým, že budete vodu udržiavať ošetrovanú a dodržiavaním správnej hygieny. Prečítajte si postupy na úpravu vody v návode pre používateľa.
- Chemikálie (napr. na ošetrovanie vody, čistiacie či dezinfekčné prostriedky) udržiavajte mimo dosah detí.
- Použite značky uvedené nižšie. Značky je treba uviesť na viditeľnom mieste do 2 metrov od bazéna.



- Deti vo vode udržiavajte pod dozorom. Zákaz potápania.
- Odstrániteľné schodíky je treba postaviť na pevný a vodorovný povrch.
- Bez ohľadu na materiály použité na stavbu bazéna pravidelne kontrolujte povrchy pod bazénom a jeho vybavením, či nepredstavujú bezpečnostné riziká.
- Pravidelne monitorujte skrutky a vruty. Odstráňte triesky alebo ostré hrany, aby ste predišli zraneniam.
- Vypustený bazén nenechávajte vonku. Prázdny bazén sa môže deformovať a/alebo posunúť z miesta v dôsledku vetra.
- Pokiaľ máte filtračné čerpadlo, pokyny nájdete v jeho návode na použitie. Nepoužívajte čerpadlo, ak sú ľudia vo vnútri bazéna.
- Pokiaľ máte schodíky, pokyny nájdete v návode na použitie schodíkov.

#### UPOZORNENIE!

Používanie bazéna predpokladá dodržiavanie bezpečnostných pokynov uvedených v návode na prevádzku a údržbu. Aby sa zabránilo utopeniu či iným závažným poraneniam, venujte mimoriadnu pozornosť možnosti neočakávaného vstupu detí do 5 rokov do bazéna a zabezpečte prístup k nemu. V priebehu kúpania majte tieto deti neustále pod dozorom dospeljej osoby.

**Príručku si pozorne prečítajte a odložte na neskoršie použitie.**

# NÁVOD NA INŠTALÁCIU

## Prehľad

### Výber správneho miesta:

Zvolené miesto, kde bude bazén inštalovaný, musí rešpektovať nasledovné podmienky:

- Z dôvodu hmotnosti vody vo vnútri bazéna a hmotnosti používateľov bazéna je nesmierne dôležité, aby povrch zvolený pre inštaláciu bazéna bol schopný rovnomerne podporovať celkovú hmotnosť po celú dobu inštalácie bazéna. Pri výbere povrchu je potrebné vziať do úvahy, že pri používaní alebo v daždi môže z bazéna vytekať voda. Ak voda zmáčká povrch, môže stratiť schopnosť uniesť hmotnosť bazéna.
- Pravidelne kontrolujte polohu zvislých nôh a podpier U. Musia byť vždy v jednej rovine s dnom bazéna. Ak zvislá noha alebo podpera U začne klesať do zeme, okamžite vypustite vodu, aby ste zabránili kolapsu bazéna kvôli nerovnomernému zaťaženiu rámu konštrukcie. Zmeňte umiestnenie bazéna alebo upravte povrchový materiál.
- Povrch musí byť rovný a hladký. Ak je povrch naklonený alebo nerovný, môže to spôsobiť nevyvážené zaťaženie konštrukcie bazéna. Táto situácia môže poškodiť bod zvaru plášťa a ohnúť rám. V najhorších prípadoch môže dôjsť k zrúteniu bazéna, čo môže spôsobiť vážne zranenia osôb a/alebo škody na osobnom majetku.
- Bazén odporúčame umiestniť mimo dosah akýchkoľvek predmetov, ktoré by deti mohli použiť na lezenie do bazéna.
- Bazén umiestnite do blízkosti vhodného odvodného systému, ktorý zvládne odvod pretekajúcej vody či vypustenie bazéna. Uistite sa, že strana bazéna s prívodom vody A a výstupom B je umiestnená v rovnakom smere ako zdroj napájania, kde bude pripojený filtračný systém.
- Vybraný povrch musí byť čistý od akéhokoľvek typu objektu. Vzhľadom k hmotnosti vody by akýkoľvek predmet pod bazénom mohol poškodiť alebo perforovať dno bazéna.
- Vybraný povrch musí byť čistý od agresívnych rastlín a druhov burín. Tieto typy silnej vegetácie by mohli preniknúť cez plášť a spôsobiť únik vody. Tráva alebo iná vegetácia, ktorá môže spôsobiť vznik zápachu alebo slizu, musí byť odstránená z miesta inštalácie.
- Vybrané miesto nesmie mať nadzemné elektrické vedenie ani stromy. Skontrolujte, či miesto neobsahuje podzemné inštalácie, vedenia ani káble akéhokoľvek druhu.
- Vybraná poloha musí byť v dostatočnej vzdialenosti od vchodu do domu. Okolo bazéna neumiestňujte žiadne zariadenie ani iný nábytok. Voda, ktorá vyteká z bazéna počas používania alebo v dôsledku chybného produktu, môže poškodiť nábytok vo vnútri domu alebo v okolí bazéna.
- Vybraný povrch musí byť rovný a bez otvorov, ktoré by mohli poškodiť materiál plášťa.

**Odporúčané povrchy na inštaláciu:** tráva, zem, betón a všetky ostatné povrchy, ktoré rešpektujú vyššie uvedené inštalčné podmienky.

**Neodporúčané povrchy na inštaláciu:** blato, piesok, štrk, dosky (palubovky), balkón, príjazdová cesta, plošina, mäkká / uvoľnená pôda alebo iný povrch, ktorý nespĺňa vyššie uvedené podmienky.

Podľa vyššie uvedených dôležitých pokynov vyberte správny povrch a umiestnenie pre zostavenie bazéna. Ak sa diely poškodia, pretože inštalčná plocha a umiestnenie nie sú v súlade s týmito pokynmi, nebude sa to považovať za chybu výrobcu a tým sa ruší záruka a akékoľvek servisné nároky.

Ak je zvolený povrch príliš mäkký na to, aby držal rám, nainštalujte pod nohy drevené alebo kovové dosky s hrúbkou nie väčšou ako 2 cm (0,79"). Dosky sa nesmú dotýkať vložky ani mať ostrú plochu, pretože by to mohlo spôsobiť poškodenie a nebude sa na ne vzťahovať záruka výrobcu.

### Ďalšie usmernenia:

Zoznámte sa s vyhláškami miestneho úradu o oplotení, bariérach, osvetlení a bezpečnostných požiadavkách a dodržujte všetky zákony.

Ak je čerpadlo a/alebo rebrik súčasťou súpravy, prečítajte si bezpečnostné pokyny a inštaláciu v príručke k čerpadlu a/alebo rebriku. Rebrik musí zodpovedať veľkosti bazéna.

Ak musíte počas nastavovania zmeniť miesto, zdvihnite plášť a presuňte ho; Neťahajte ho po zemi. Trenie medzi PVC materiálom a zemou môže plášť poškodiť.

## Potrebné diely a nástroje

Porovnajte diely v krabici s dielmi uvedenými v tejto príručke.



Skontrolujte, či diely zariadenia súhlasia s modelom, ktorý ste mali v úmysle kúpiť. V prípade akýchkoľvek poškodených alebo chýbajúcich častí v čase nákupu, navštívte našu webovú stránku [bestwaycorp.com/support](http://bestwaycorp.com/support).

## Pokyny pre montáž

Pokyny na inštaláciu nájdete naskenovaním QR kódu vytlačeneho na prednom kryte alebo podľa obrázkov vo vnútri manuálu.

Nákresy slúžia len na ilustračné účely. Nemusí sa jednať o skutočný výrobok. Nie je v mierke.

Montáž tohto bazéna je možné dokončiť bez ďalších nástrojov. Inštalácia trvá približne 30 – 40 minút, pričom musia spolupracovať 2 – 3 osoby, okrem akejkoľvek prípravy alebo naplnenia vodou (konkrétne informácie o zakúpení položke nájdete v balení).

Upozorňujeme, že časy montáže sa môžu líšiť v závislosti od veľkosti bazéna a individuálnych skúseností.

Bestway nenesie zodpovednosť za poškodenia spôsobené na bazéne v dôsledku chybného použitia či nedodržania týchto pokynov.

### Užitočné tipy na inštaláciu:

Dôrazne odporúčame otvoriť balenie a zostaviť bazén, keď je teplota okolia vyššia ako 15 °C / 59 °F. PVC materiál plášťa bude flexibilnejší a ľahšie sa v tomto prostredí montuje.

Odporúčame vám kúpiť si bazénový rebrik (ak nie je súčasťou súpravy) a pripraviť ho pred zostavením bazéna, pretože pomôže vždy, keď sa budete potrebovať dostať do vnútra bazéna.

KRÓK 7: Keď je bazén naplnený približne 1 cm (0,39") vody, jemne vyhladzuje vyhladte dno, aby ste odstránili všetky záhyby.

Odporúčame začať od stredu bazéna a pokračovať smerom von. Keď je podlaha hladká a bez záhybov, môžete pokračovať v napúšťaní bazéna.

KRÓK 10: Občas skontrolujte polohu zvislých nôh pri plnení bazéna vodou. Nohy môžu postupne meniť polohu v dôsledku zvýšenej hmotnosti vody. Ak nohy nie sú kolmo k zemi, prestaňte plniť bazén a upravte ich. Pomôže to s rozložením hmotnosti, aby sa zabránilo namáhaniu rámu a plášťa.

## Naplnenie bazéna vodou:

**POZOR:** Pri naplňaní vodou nenechávajte bazén bez dozoru. Bazén nepretržite kontrolujte, aby ste sa uistili, že je správne naplnený. Uistite sa, že zvislé nohy sú vždy kolmé na zem a nie sú pod plášťom ani naklonené do strany.

Na plnenie sa dôrazne odporúča používať vodu z vodovodu, aby sa minimalizoval vplyv nežiaduceho obsahu, napríklad minerálov. Nepoužívajte morskú vodu.

Naplňte bazén vodou po dokončení všetkých montážnych krokov a dovtedy, kým sa voda nedostane k linke zvaru, čo zodpovedá

## NÁVOD NA INŠTALÁCIU

90% plnej kapacity. Nenapĺňajte príliš mnoho, mohlo by to spôsobiť kolaps bazéna. V prípade silných dažďov dôrazne odporúčame znížiť hladinu vody, aby sa udržala na 90% kapacity a zabránilo sa pretečeniu vody.

**DÔLEŽITÉ:** Keď je bazén naplnený na kapacitu 90%, skontrolujte, či je vzdialenosť medzi vodnou hladinou a hornou časťou kofajnic výške okolo rovnáka. Ak je iná, znamená to, že povrch nie je rovný a dôrazne odporúčame vypustiť vodu a upraviť zvolené miesto. Nikdy sa nepokúšajte pohybovať bazénom s vodou, ktorá je stále v ňom.

**DÔLEŽITÉ:** Udržiavanie bazéna plného vody na nevyrovnanej zemi môže spôsobiť prasknutie zvarných bodov a/alebo zrútenie bazéna, čo môže spôsobiť vážne zranenie osôb a/alebo poškodenie majetku. Váš bazén môže vo vnútri dosahovať pomerne vysokého tlaku. Ak má váš bazén vydutie alebo nerovnú stranu, boky môžu prasknúť, náhle uvoľní vodu a spôsobí vážne zranenie osôb a / alebo poškodenie majetku. Keď je bazén naplnený na kapacitu 90%, skontrolujte bazén, či nie je netesný na ventiloch alebo švoch a či nie je zjavná strata vody. Pokiaľ sa tak nestalo, nepridávajte do vody žiadne chemikálie.

## POKYNY NA ÚDRŽBU

Vodu vo vašom bazéne udržiujte čistú a chemicky vyváženú. Jednoduché použitie filtračného systému a čistenie filtračnej vložky nestačí na správnu údržbu vody.

Je dôležité uprednostniť údržbu a zdravie vody v bazéne. Ak tieto pokyny nedodržíte, môže byť ohrozené vaše zdravie a zdravie vašej rodiny.

### Údržba vody:

Na údržbu vody používajte chemikálie do bazéna a chlórové či brómové tablety (nepoužívajte granule) s chemickým plavákom. Chemická údržba použitím chemických tabliet sa musí vykonávať pomocou chemického dávkovača alebo chemického plaváka. Nehádzte chemické produkty priamo do vody. Chemikálie sa usadia na dne bazéna a poškodia a odfarbia plášť. V najhorších prípadoch poškodia štruktúru plášťa bazéna.

Na poškodenie bazéna v dôsledku nesprávneho použitia, počtu používateľov a celkového zlého hospodárenia s vodou v bazéne sa záruka nevzťahuje.

Kvalita vody bude priamo závisieť na frekvencii používania, počte používateľov a celkovej údržbe bazéna. Vodu je treba vymieňať každé 3 dni, pokiaľ nie je zabezpečené chemické ošetrovanie vody. Pred použitím bazéna sa ospruchujte, pretože kozmetické výrobky, mlieka a ostatné zvyšky na koži môžu rýchlo znížiť kvalitu vody. Umiestnite vedro s vodou vedľa bazéna, aby si mohli používatelia omýť nohy ešte predtým, ako vstúpia do vody.

Pravidelne používajte zberač nečistôt na hladinu a vysávač na dno bazéna, aby ste zabránili usadzovaniu nečistôt. Ak nie sú súčasťou súpravy, môžete si ich zakúpiť pri návšteve našej webovej stránky ([www.bestwaycorp.com](http://www.bestwaycorp.com)) alebo pri návšteve najbližšieho obchodu s potrebami pre bazény.

### Použitie chemikálií:

Váša bazénová súprava nemusí obsahovať dávkovač chemikálií. V takom prípade si ho môžete kúpiť pri návšteve našej webovej stránky ([www.bestwaycorp.com](http://www.bestwaycorp.com)) alebo pri návšteve najbližšieho obchodu s bazénovými potrebami. Pokiaľ bazén používate, vytiahnite z neho chemický dávkovač. Po realizácii chemickej údržby a pred použitím kúpeľa použite na testovanie chemických vlastností vody testovaciu súpravu (nie je súčasťou balenia). Odporúčame udržiavať chemickú rovnováhu vody, ako je znázornené v nasledujúcej tabuľke.

Prekročenie nižšie uvedeného parametra môže poškodiť štruktúru plášťa a vytvoriť nebezpečnú situáciu pre používateľov.

Parametre	Hodnoty
Priezračnosť vody	dobrá viditeľnosť dna bazéna
Farba vody	nemala by byť vidieť žiadna farba
Zakalenie v FNU/NTU	max. 1,5 (pokiaľ možno menej ako 0,5)
Koncentrácia dusičnanov je vyššia ako v prípade napúšťanej vody v mg/l	max. 20
Organický uhlík celkom (TOC) v mg/l	max. 4,0
Redukčný potenciál v porovnaní s Ag/AgCl 3,5 m KCl v mV	min. 650
Hodnota pH	6,8 až 7,6
Voľný aktívny chlór (bez kyseliny trikyanovej) mg/l	0,3 až 1,5
Voľný chlór používaný v kombinácii s kyselinou kyanurovou v mg/l	1,0 až 3,0
Kyselinou trikyanová mg/l	max. 100
Celkový chlór v mg/l	max. 0,5 (pokiaľ možno čo najbližšie 0,0 mg/l)

O informácie o chemickej údržbe požiadajte vášho miestneho predajcu bazénov. Prísne dodržujte pokyny výrobcu chemikálií.

### Priebežná údržba bazéna:

Informácie o údržbe plášťa nájdete v ilustračných krokoch v príručke.



Navrhuje, aby ste si kúpili kryt bazéna, ak nie je súčasťou súpravy, a bazén zakryli, ak sa nepoužíva, aby ste zabránili akúmkoliv poškodeniu materiálu na hornej časti konštrukcie. Čistou handričkou jemne odstráňte všetku špinu na hornej časti kofajnic. V prípade netesnosti zalepte váš bazén s pomocou lepiacej záplaty na použitie pod vodou, ktorá je v balení. Pokyny nájdete v Častých otázkach a odpovediach v časti Podpora na našej webovej stránke ([www.bestwaycorp.com/support](http://www.bestwaycorp.com/support)).

### Príslušenstvo:

Ak je čerpadlo a/alebo rebrik súčasťou súpravy, prečítajte si bezpečnostné pokyny a inštaláciu v príručke k čerpadlu a/alebo rebriku. Rebrik musí zodpovedať veľkosti bazéna.

Ak má váš bazén pripojovací ventil na pripojenie príslušenstva na čistenie bazéna, pred pripojením príslušenstva musíte z prípojky odstrániť sieťku na nečistoty.

## POKYNY NA DEMONTÁŽ A SKLADOVANIE

---

### Vypúšťanie:

Informácie o vypúšťaní nájdete v ilustračných krokoch v príručke.  Nákresy slúžia len na ilustračné účely. Nemusí sa jednať o skutočný výrobok. Nie je v mierke.

Pred vypustením vody z bazéna sa uistite, že bazén vypúšťate mimo domu a všetkých predmetov, ktoré by mohli byť poškodené vodou. Zoznámte sa s miestnymi vyhláškami o vypúšťaní vody.

### Čistenie:

1. Opláchnite bazénový plášť vodou z vodovodu, aby ste odstránili všetky zvyšky, ktoré zanechali chemikálie alebo nečistoty.
2. Sploštený plášť nechajte na slnečnom svetle, kým úplne nevyschne.
3. Ak chcete úplne odstrániť zvyšnú vodu, utrite plášť bazéna suchou handričkou.

### Skladovanie:

Odstráňte všetko príslušenstvo. Pred uskladnením sa uistite, že bazénový plášť a príslušenstvo sú úplne čisté a suché. Pokiaľ bazén nie je úplne suchý, môže to spôsobiť vznik plesní a poškodenie plášťa bazéna.

Po úplnom usušení bazén jemne posypte mastencovým práškom, aby sa nezlepil.

Dôrazne odporúčame rozobrať bazén, keď je teplota okolia vyššia ako 15 °C / 59 °F.

Zložte plášť bazéna, iba ak je teplota okolia vyššia ako 15 °C / 59 °F. Bazén skladujte na suchom mieste s miernou teplotou medzi 15 °C / 59 °F a 38 °C / 100 °F a plášť bazéna spolu so všetkým príslušenstvom umiestnite do kartónovej škatule, aby bol materiál PVC počas zimy lepšie chránený.

## ZÁRUČNÉ PODMIENKY

---

Podporu a registráciu produktu nájdete na stránke [bestwaycorp.com/support](http://bestwaycorp.com/support).

## INFORMACJE NA TEMAT BEZPIECZEŃSTWA



### OSTRZEŻENIE

Zachowaj tę instrukcję — przeczytaj uważnie przed użyciem.

Przed instalacją lub użytkowaniem basenu należy uważnie przeczytać, zrozumieć i przestrzegać wszystkich informacji zawartych w niniejszej instrukcji obsługi. Niniejsze wytyczne bezpieczeństwa odnoszą się do niektórych typowych zagrożeń związanych z rekreacją wodną, ale nie mogą obejmować wszystkich zagrożeń i niebezpieczeństw we wszystkich przypadkach. Podczas korzystania z jakiegokolwiek aktywności w wodzie należy zawsze zachować ostrożność, zdrowy rozsądek i dobry osąd.

Zachowaj instrukcję do późniejszego wglądu. Dodatkowo, w zależności od typu basenu, poniższe informacje mogą być dostarczone.

- Przechowuj niniejszą instrukcję w bezpiecznym miejscu. Jeżeli brakuje instrukcji, skontaktuj się z producentem lub znajdź ją na naszej stronie internetowej [www.bestwaycorp.com](http://www.bestwaycorp.com).
- Barierki, pokrywy basenowe, alarmy basenowe lub podobne urządzenia zabezpieczające są pomocne, ale nie zastępują stałego i kompetentnego nadzoru osoby dorosłej.

#### Bezpieczeństwo osób niepotrafiących pływać:

- Wymagany jest zawsze ciągły, aktywny i czujny nadzór kompetentnej osoby dorosłej, jeśli w baseniku znajdują się osoby słabo pływające lub nieumiejące pływać (pamiętaj, że dzieci poniżej 5 roku życia są najbardziej zagrożone utonięciem).
- Przed każdym użyciem baseniku wyznacz kompetentną osobę dorosłą do jego nadzoru.
- Osoby słabo potrafiące pływać lub niepotrafiące pływać powinny nosić osobiste wyposażenie ochronne podczas korzystania z basenu.
- Gdy basen nie jest używany lub nie jest nadzorowany, usuń wszystkie zabawki z basenu i jego otoczenia, aby nie przyciągać do niego dzieci.

#### Bezpieczne korzystanie z basenu:

- Zachęcaj wszystkich użytkowników, zwłaszcza dzieci, do nauki pływania.
- Naucz się podstawowych zabiegów resuscytacyjnych, takich jak resuscytacja krągowiowo-oddechowa (CPR) i regularnie odświeżaj tę wiedzę. W sytuacji awaryjnej może to uratować życie.
- Poinstruj wszystkich użytkowników basenu, w tym dzieci, co robić w sytuacji awaryjnej.
- Nigdy nie nurkuj w płytkich akwenach. Może to prowadzić do poważnych obrażeń lub śmierci.
- Nie korzystaj z basenu pod wpływem alkoholu lub leków, które mogą osłabić Twoją zdolność do bezpiecznego korzystania z basenu.

#### Urządzenia i sprzęt zabezpieczający:

- Aby zapobiec utonięciu dzieci, zaleca się zabezpieczenie dostępu do basenu za pomocą urządzenia zabezpieczającego.
- Aby uniemożliwić dzieciom wspinanie się na zawór wlotowy i wylotowy, zaleca się zainstalowanie barierek (oraz zabezpieczenie wszystkich drzwi i okien, tam gdzie ma to zastosowanie), aby uniemożliwić nieuprawniony dostęp do basenu.
- Zaleca się trzymanie przy basenie sprzętu ratowniczego (np. boi pierścieniowej).
- Trzymaj w pobliżu basenu działający telefon i listę numerów alarmowych.
- Gdy używana jest pokrywa basenowa, przed wejściem do basenu zdejmij ją całkowicie z powierzchni wody.
- Chronь osoby przebywające w basenie przed chorobami związanymi z wodą, uzdatniając wodę w basenie i przestrzegając zasad higieny. Zapoznaj się z wytycznymi dotyczącymi uzdatniania wody w instrukcji obsługi.
- Przechowuj chemikalia (np. produkty do uzdatniania wody, czyszczenia lub dezynfekcji) poza zasięgiem dzieci.
- Skorzystaj z oznakowania opisanego poniżej. Oznakowanie należy umieścić w widocznym miejscu w odległości 2,00 m od basenu.



- Nadzoruj dzieci w środowisku wodnym. Zakaz nurkowania.
- Zdejmowane drabinki należy umieścić na solidnej, poziomej powierzchni.
- Niezależnie od materiałów użytych do budowy basenu, regularnie sprawdzaj powierzchnię pod basenem i jego wyposażenie pod kątem zagrożeń bezpieczeństwa.
- Regularnie monitoruj śruby i wkręty. Usuń drzazgi lub wszelkie ostre krawędzie, aby uniknąć obrażeń.
- Nie zostawiaj opróżnionego basenu na zewnątrz. Pusty basen może ulec deformacji pod wpływem wiatru.
- Jeśli masz pompę filtrującą, zapoznaj się z instrukcją obsługi pompy, aby uzyskać instrukcję. Nie używaj pompy, jeśli w basenie znajdują się ludzie.
- Jeśli masz drabinkę, zapoznaj się z instrukcją obsługi drabinki.

#### OSTRZEŻENIE!

Korzystanie z basenu oznacza przestrzeganie instrukcji bezpieczeństwa opisanych w instrukcji obsługi i konserwacji. Aby zapobiec utonięciu lub innym poważnym obrażeniom, należy zwrócić szczególną uwagę na możliwość nieoczekiwanego wejścia do basenu przez dzieci poniżej 5 roku życia, zabezpieczając dostęp do niego i trzymając dzieci pod stałym nadzorem osoby dorosłej podczas przebywania w basenie.

Prosimy o dokładne przeczytanie i zachowanie tej instrukcji do późniejszego wglądu.



# INSTRUKCJA MONTAŻU

## Przegląd

### Wybór właściwej lokalizacji:

Wybrana lokalizacja, w której zostanie zainstalowany basen, musi spełniać następujące warunki:

- Ze względu na łączny ciężar wody wewnątrz basenu i użytkowników, niezwykle ważne jest, aby wybrana powierzchnia była w stanie równomiernie utrzymać całkowity ciężar przez cały czas instalacji basenu. Wybierając nawierzchnię, weź pod uwagę, że woda może wydostawać się z basenu podczas użytkowania lub podczas deszczu. Jeśli woda zmiękczy powierzchnię, powierzchnia może stracić zdolność do utrzymania ciężaru basenu.
- Regularnie sprawdzaj położenie pionowych nóg i/lub wsporników U. Muszą być zawsze na poziomie dna basenu. Jeśli pionowa noga lub wspornik U zaczęła zapadać się w ziemię, natychmiast spuść wodę z basenu, aby uniknąć zapadnięcia się basenu z powodu nierównomiernego obciążenia konstrukcji ramy. Zmień położenie basenu lub zmodyfikuj materiał powierzchni.
- Powierzchnia musi być płaska i gładka. Jeśli powierzchnia jest nachylona lub nierówna, może to spowodować nieproporcjonalne obciążenie konstrukcji basenu. Może to uszkodzić punkty łączące okładzinę i zgiąć ramę. W najgorszych przypadkach basen może się zawalić, powodując poważne obrażenia ciała i/lub uszkodzenie mienia osobistego.
- Zalecamy ustawienie basenu z dala od wszelkich przedmiotów, których dzieci mogłyby użyć do wejścia do basenu.
- Umieść basen w pobliżu odpowiedniego systemu odpływowego, aby poradzić sobie z przepełnieniem lub opróżnieniem basenu. Upewnij się, że strona basenu z wlotem wody A i wylotem B jest skierowana w kierunku źródła zasilania, do którego zostanie podłączony system filtracji.
- Wybrana powierzchnia musi być wolna od wszelkiego rodzaju obiektów. Ze względu na ciężar wody każdy przedmiot pod basenem może uszkodzić lub przebić dno basenu.
- Wybrana powierzchnia musi być wolna od ostrych roślin i chwastów. Ostra roślinność może przebić dno/okładzinę i spowodować wyciek wody. Trawa lub inna roślinność, która może powodować powstawanie nieprzyjemnego zapachu lub szlamu, musi zostać usunięta z wybranego miejsca.
- W wybranej lokalizacji nie mogą znajdować się linie energetyczne ani drzewa tuż nad basenem. Upewnij się, że lokalizacja nie zawiera żadnych podziemnych rur, przewodów ani kabli.
- Wybrana lokalizacja musi znajdować się daleko od wejścia do domu. Nie umieszczaj żadnego sprzętu ani innych mebli wokół basenu. Woda, która wydostaje się z basenu podczas użytkowania lub z powodu nieprawidłowego działania produktu, może uszkodzić meble wewnątrz domu lub wokół basenu.
- Wybrana powierzchnia musi być płaska i bez dziur, które mogą uszkodzić materiał okładziny.

**Sugerowane nawierzchnie:** trawa, ziemia, i wszystkie inne nawierzchnie, które spełniają powyższe warunki ustawienia.

**Sugerowane nawierzchnie, których należy unikać:** błoto, piasek, żwir, weranda, balkon, podjazd, platforma, miękka/luźna gleba lub inna powierzchnia, która nie spełnia powyższych warunków ustawienia.

Postępuj zgodnie z powyższymi ważnymi instrukcjami, aby wybrać odpowiednią powierzchnię i lokalizację do ustawienia basenu. Jeśli części ulegną uszkodzeniu, ponieważ powierzchnia konfiguracji i lokalizacja nie są zgodne z niniejszą instrukcją, nie będzie to uważane za wadę producenta i spowoduje unieważnienie gwarancji oraz wszelkich roszczeń serwisowych.

Jeśli wybrana powierzchnia jest zbyt miękka, aby utrzymać ramę, zainstaluj pod nogami drewniane lub metalowe płyty o grubości nie większej niż 2 cm (0.79"). Płytki nie mogą dotykać okładziny ani mieć ostrego obszaru, ponieważ może to spowodować uszkodzenie i nie będzie objęte gwarancją producenta.

### Dodatkowe wytyczne:

Skontaktuj się z lokalną radą miejską, aby uzyskać przepisy dotyczące ogrodzeń, barier, oświetlenia i wymogów bezpieczeństwa i upewnij się, że przestrzegasz wszystkich przepisów.

Jeśli w zestawie znajduje się pompa i/lub drabinka, należy zapoznać się z instrukcją obsługi pompy i/lub drabinki, aby uzyskać instrukcje dotyczące bezpieczeństwa i instalacji. Drabinka musi pasować do rozmiaru basenu.

Jeśli musisz zmienić lokalizację podczas instalacji, podnieś basen, nie ciągnij go po ziemi. Tarcie między materiałem PVC a podłożem może uszkodzić okładzinę basenu.

## Potrzebne części i narzędzia

Porównaj części w swoim pudełku z częściami wymienionymi w niniejszej instrukcji. 

Sprawdź, czy elementy wyposażenia reprezentują model, który zamierzałeś kupić. Jeśli jakiegokolwiek części są uszkodzone lub brakuje ich w momencie zakupu, odwiedź naszą stronę internetową [bestwaycorp.com/support](http://bestwaycorp.com/support).

## Instrukcja montażu

Aby uzyskać instrukcje instalacji, zeskenuj kod QR nadrukowany na okładce lub postępuj zgodnie z ilustracjami w instrukcji. 

Rysunki służą wyłącznie do celów ilustracyjnych. Mogą nie odzwierciedlać rzeczywistego produktu. Nie w skali.

Montaż tego basenu można wykonać bez dodatkowych narzędzi. Instalacja trwa około 30-40 minut przy 2-3 osobach, z wyłączeniem jakiegokolwiek przygotowań lub napełniania wodą (szczegółowe informacje na temat zakupionego przedmiotu znajdują się w opakowaniu). Należy pamiętać, że czas montażu może się różnić w zależności od wielkości basenu i indywidualnego doświadczenia. Bestway nie ponosi odpowiedzialności za szkody wyrządzone w basenie z powodu niewłaściwej obsługi lub nieprzestrzegania tych instrukcji.

### Pomocne wskazówki dotyczące instalacji:

Zdecydowanie zalecamy otwarcie opakowania i zmontowanie basenu, gdy temperatura otoczenia przekracza 15°C / 59°F. Materiał PVC okładziny będzie bardziej elastyczny i łatwiejszy w montażu w tym środowisku.

Sugerujemy zakup drabinki basenowej (jeśli nie jest dołączona do zestawu) i przygotowanie jej przed rozłożeniem basenu, pomoże przy wejściu do basenu.

Krok 7: Gdy basen jest wypełniony około 1 cm (0.39") wody, delikatnie wygładź okładzinę na dnie, aby usunąć wszystkie fałdy. Zalecamy zacząć od środka basenu i kontynuować na zewnątrz. Możesz kontynuować napełnianie basenu, gdy dno jest gładkie i pozbawione zmarszczek.

Krok 10: Podczas napełniania basenu wodą sprawdzaj położenie pionowych nóg. Nogi mogą stopniowo zmieniać pozycję ze względu na zwiększoną masę wody. Jeśli nogi nie są prostopadłe do podłoża, przestań napełniać basen i wyreguluj je. Pomoże to w rozłożeniu ciężaru, aby uniknąć obciążenia ramy i okładziny.

## Napełnianie basenu wodą:

**UWAGA:** Nie pozostawiaj basenu bez nadzoru podczas napełniania wodą. Stale sprawdzaj basen, aby upewnij się, że jest prawidłowo napełniony. Upewnij się, że pionowe nogi są zawsze prostopadłe do podłoża, a nie pod okładziną lub pochylone na bok.

Zdecydowanie zaleca się używanie wody z kranu do napełniania basenu, aby zminimalizować niepożądaną zawartość, taką jak minerały. Nie używaj wody morskiej.

Napełnij basen wodą po zakończeniu wszystkich etapów montażu i do momentu, gdy woda dotrze do linii łączenia, co odpowiada 90% pełnej wydajności. Nie przepelniaj, ponieważ może to spowodować zapadnięcie się basenu. W przypadku intensywnych opadów deszczu zdecydowanie zalecamy obniżenie poziomu wody, aby utrzymać ją na poziomie 90% pojemności i uniknąć przelewania się wody.

## INSTRUKCJA MONTAŻU

**WAŻNE:** Gdy basen jest wypełniony w 90%, sprawdź, czy odległość między powierzchnią wody a górną częścią stelażu jest taka sama dookoła. Jeśli jest inna, oznacza to, że powierzchnia nie jest równa i zdecydowanie zalecamy spuszczenie wody i dostosowanie wybranego miejsca. Nigdy nie próbuj przesuwać basenu, w którym wciąż jest woda.

**WAŻNE:** Utrzymywanie basenu napełnionego wodą na nierównym podłożu może spowodować pęknięcie punktów łączących i/lub zwałenie się basenu, powodując poważne obrażenia ciała i/lub uszkodzenie mienia. Twój basen może zawierać duże ciśnienie. Jeśli basen ma wybrzuszenie lub nierówną stronę, boki mogą pęknąć, nagle uwalniając wodę i powodując poważne obrażenia ciała i/lub uszkodzenie mienia. Gdy basen jest wypełniony w 90%, sprawdź basen pod kątem wycieków na zaworach lub połączeniach oraz pod kątem widocznych strat wody. Nie dodawaj żadnych chemikaliów do wody, dopóki nie zostanie to zrobione.

## INSTRUKCJE DOTYCZĄCE KONSERWACJI

Konieczne jest utrzymanie wody w basenie w czystości i równowadze chemicznej. Samo korzystanie z systemu filtracji i czyszczenie wkładu filtracyjnego nie wystarczy do prawidłowego utrzymania wody.

Ważne jest, aby nadać priorytet konserwacji i zdrowiu wody w basenie. Jeśli nie zastosujesz się do tych wytycznych, zdrowie Twoje i Twojej rodziny może być zagrożone.

### Konserwacja wody:

Zalecamy stosowanie chemii basenowej do utrzymania chemii wody oraz tabletek z chlorem lub bromem (nie należy używać granulatu) z dozownikiem do chemikaliów.

Konserwację chemiczną za pomocą tabletek chemicznych należy wykonywać za pomocą dozownika do chemikaliów lub pływaka. Nie wrzucaj produktów chemicznych bezpośrednio do wody. Chemikalia osiadają na dnie basenu, uszkodzą i odbarwią okładzinę. W najgorszych przypadkach uszkodzą konstrukcję okładziny basenowej.

Uszkodzenia basenu wynikające z niewłaściwego użytkowania, liczby użytkowników i ogólnego niewłaściwego gospodarowania wodą w basenie nie są objęte gwarancją.

Jakość wody jest bezpośrednio związana z częstotliwością użytkowania, liczbą użytkowników i ogólnym utrzymaniem basenu. Wodę należy wymieniać co 3 dni, jeśli nie stosuje się chemikaliów basenowych. Zalecamy wzięcie prysznicza przed korzystaniem z basenu, produkty kosmetyczne, balsamy i inne pozostałości na skórze mogą szybko pogorszyć jakość wody. Umieść wiadro z wodą obok basenu, aby umyć stopy użytkowników przed wejściem do wody.

Regularnie używaj skimmera basenowego do powierzchni i odkurzacza do dna basenu, aby uniknąć osadzania się brudu. Jeśli nie ma ich w zestawie, możesz je kupić, odwiedzając naszą stronę internetową ([www.bestwaycorp.com](http://www.bestwaycorp.com)) lub odwiedzając najbliższy sklep z artykułami basenowymi.

### Używanie chemikaliów:

Twój zestaw basenowy może nie zawierać dozownika do chemikaliów. W takim przypadku możesz go kupić, odwiedzając naszą stronę internetową ([www.bestwaycorp.com](http://www.bestwaycorp.com)) lub odwiedzając najbliższy sklep z artykułami basenowymi. Wyjmij dozownik do chemikaliów, gdy basen jest używany. Po wykonaniu konserwacji chemicznej i przed użyciem basenu użyj zestawu testowego (brak w zestawie), aby przetestować skład chemiczny wody. Zalecamy utrzymanie równowagi chemicznej wody, jak pokazano w poniższej tabeli.

Przekroczenie poniższych parametrów może uszkodzić konstrukcję okładziny i stworzyć niebezpieczną sytuację dla użytkowników.

Parametry	Wartości
Przejrzystość wody	wyraźny widok dna basenu
Kolor wody	żaden kolor nie powinien być widoczny
Mętność w FNU/NTU	max. 1,5 (najlepiej mniej niż 0,5)
Stężenie azotanów w mg/l	max. 20
Całkowity węgiel organiczny (TOC) w mg/l	max. 4,0
Potencjał redoks wobec Ag/AgCl 3,5 m KCl w mV	min. 650
Wartość pH	6,8 do 7,6
Wolny aktywny chlor (bez kwasu cyjanurowego) w mg/l	0,3 do 1,5
Wolny chlor stosowany w połączeniu z kwasem cyjanurowym w mg/l	1,0 do 3,0
Kwas cyjanurowy w mg/l	max. 100
Chlor związany w mg/l	max. 0,5 (najlepiej blisko 0,0 mg/l)

Aby uzyskać więcej informacji na temat używania chemikaliów, skonsultuj się z lokalnym sprzedawcą basenów lub chemikaliów. Zwróć szczególną uwagę na instrukcje producenta chemikaliów.

### Bieżąca konserwacja basenu:

Informacje na temat konserwacji okładziny znajdują się w ilustracjach znajdujących się w instrukcji.



Sugerujemy zakup pokrywy basenowej, jeśli nie znajduje się ona w zestawie, przykryj basen, gdy nie jest on używany, aby zapobiec uszkodzeniu materiału górnej barierki. Delikatnie usuń brud z górnych szyn czystą szmatką. W przypadku wycieku załataj basen za pomocą dołączonej łatki naprawczej. Instrukcje można znaleźć w często zadawanych pytaniach w sekcji pomocy na naszej stronie internetowej ([www.bewaycorp.com/support](http://www.bewaycorp.com/support)).

## INSTRUKCJE DOTYCZĄCE KONSERWACJI

---

### Załączone akcesoria:

Jeśli w zestawie znajduje się pompa i/lub drabinka, należy zapoznać się z instrukcją obsługi pompy i/lub drabinki, aby uzyskać instrukcje dotyczące bezpieczeństwa i instalacji. Drabinka musi pasować do rozmiaru basenu.

Jeśli basen jest wyposażony w zawór łączący do podłączania akcesoriów do czyszczenia basenu, przed podłączeniem akcesoriów należy zdjąć ze złącza siatkę chroniącą przed zanieczyszczeniami.

## INSTRUKCJE DEMONTAŻU I PRZECHOWYWANIA

---

### Opróżnianie:

Aby uzyskać informacje na temat opróżniania, zapoznaj się z ilustracją w instrukcji.  Rysunki służą wyłącznie do celów ilustracyjnych. Mogą nie odzwierciedlać rzeczywistego produktu. Nie w skali.

Przed spuszczeniem wody w basenie upewnij się, że opróżniasz basen z dala od domu i wszelkich przedmiotów, które mogą zostać uszkodzone przez wodę. Zapoznaj się z lokalnymi przepisami, aby zapoznać się z przepisami dotyczącymi drenażu.

### Czyszczenie:

1. Opłucz okładzinę basenu wodą z kranu, aby usunąć pozostałości środków chemicznych lub zanieczyszczeń.

2. Pozostaw splaszczoną okładzinę na słońcu, aż całkowicie wyschnie.

3. Aby całkowicie usunąć pozostałą wodę, wytrzyj okładzinę basenu suchą szmatką.

### Przechowywanie:

Usuń wszystkie akcesoria. Przed złożeniem należy upewnić się, że okładzina basenu i akcesoria są całkowicie czyste i suche. Jeśli basen nie jest całkowicie suchy, może w nim powstać pleśń, która uszkodzi okładzinę basenu podczas przechowywania.

Gdy basen całkowicie wyschnie, posyp go talkiem, aby zapobiec sklejeniu się okładziny.

Zdecydowanie zalecamy demontaż basenu, gdy temperatura otoczenia przekracza 15°C / 59°F.

Złóż okładzinę basenu tylko wtedy, gdy temperatura otoczenia przekracza 15°C / 59°F. Przechowuj basen w suchym miejscu o umiarkowanej temperaturze pomiędzy 15°C / 59°F do 38°C / 100°F. Okładzinę basenu i wszystkie akcesoria przechowuj w kartonowym pudeku, aby lepiej chronić materiał PVC w okresie zimowym.

## WARUNKI GWARANCJI

---

Aby uzyskać pomoc techniczną i zarejestrować produkt, odwiedź stronę [bestwaycorp.com/support](http://bestwaycorp.com/support).

## BIZTONSÁGI INFORMÁCIÓK



# FIGYELMEZTETÉS

**Mentse el az utasításokat – A készülék használatba vétele előtt olvassa el figyelmesen.**

Az úszómedence felállítása vagy használata előtt figyelmesen olvassa el ezt a használati útmutatót, és értsen meg, valamint tartsa be a benne foglaltakat. Ezek a biztonsági iránymutatások segítenek elhárítani a vízben való kikapcsolódással kapcsolatos néhány általános kockázatot, de nem tudják lefedni az összes kockázatot és veszélyt. A vízi tevékenységek végzése során mindig legyen óvatos, megfontolt, és jó ítélőképességű.

Tegye félre ezt a kézikönyvet, hogy a jövőben bármikor belenézhesen. Továbbá az alábbi információ biztosítására lehet szükség a medence típusának függvényében.

- Tartsa ezeket az utasításokat biztonságos helyen. Az útmutató hiánya esetén, kérjük, vegye fel a kapcsolatot a gyártóval, vagy megtalálhatja ezeket a következő webhelyen: [www.bestwaycorp.com](http://www.bestwaycorp.com).
- A kerítések, medencefedelék, medencerasztók, illetve hasonló biztonsági berendezések hasznos segítségék, de nem helyettesítik a hozzáértő felnőtt általi folyamatos felügyeletet.

### Az úszni nem tudók biztonsága:

- A gyengén úszóknak és úszni nem tudóknak mindig hozzáértő felnőtt általi folyamatos, aktív és éber felügyeletet kell biztosítani (vegye figyelembe, hogy az öt év alatti gyermekeknél a legnagyobb a fulladásveszély).
- A medence minden egyes használata alkalmával jelöljön ki hozzáértő felnőttet a medence felügyeletére.
- A gyengén úszóknak, illetve úszni nem tudóknak a medence használatok egyéni védőfelszerelést kell viselniük.
- Ha az úszómedence nincs használatban, távolítsa el belőle és a környezetéből minden játékot, hogy azok a gyermekeket nehogy a medencébe csalogassák.

### Biztonságos medencehasználat:

- Biztasson minden felhasználót, különösen a gyermekeket, hogy tanuljanak meg úszni.
- Tanulja meg az alapszintű elsősegélynyújtást, így például az újraélesztést, és rendszeresen frissítse ezen ismereteit. Ez vészhelyzetben életet menthet.
- Tájékoztassa az összes medencehasználót, hogy mit kell csinálni vészhelyzet esetén.
- Soha ne ugorjon sekély vízbe. Ez súlyos sérüléshez vagy halálhoz vezethet.
- Ne használja az úszómedencét, ha alkohol vagy gyógyszer hatása alatt áll, amely hatás hátrányosan befolyásolhatja a medence biztonságos használatát.

### Biztonsági eszközök és berendezések:

- A gyermekek megfulladásának megelőzése érdekében javasoljuk, hogy védőeszközzel korlátozza a medencéhez való hozzáférést.
- Annak érdekében, hogy a gyermekek ne ugrálhassanak a bemeneti és kimeneti szelepekről, tanácsos kerítéssel (és adott esetben az ajtók és ablakok bezárásával) megakadályozni a medencéhez való engedély nélküli hozzáférést.
- A medence mellett tanácsos mentőfelszerelést (pl. mentőöv) tartani.
- Tartson működőképes telefont és a segélyhívószám-listát a medence mellett.
- Medencefedél használata esetén távolítsa el azt a vízfelületről teljesen, mielőtt belépne a medencébe.
- A medencevíz kezelésével és jó higiéniai állapotának fenntartásával védje a medence használoit a vízen keresztül elkapható betegségektől. Tekintse meg a használati útmutatóban a vízkezelési irányelveket.
- A vegyszerek (pl. vízkezelő szerek, tisztító vagy fertőtlenítő termékek) a gyermekek számára hozzáférhetetlen helyen tartandók!
- Használja az alább leírt jelzést. A jelzést feltűnő helyen kell elhelyezni, a medence 2,00 méteres környezetében.



- Ne hagyja a gyermekeket a vizes környezetben felügyelet nélkül. Merülni tilos!
- Az eltávolítható létrákat szilárd, vízszintes felületre kell helyezni.
- Függetlenül az úszómedence kialakításához használt anyagoktól, rendszeresen ellenőrizze a medence alatti felületeket és annak berendezéseit biztonsági kockázatok jelenléte tekintetében.
- Rendszeresen ellenőrizze a szárakat és csavarokat. A sérülések elkerülése érdekében távolítsa el a szilánkokat vagy az éles széleket.
- Ne hagyja a leürített medencét a szabadban. A medence üres állapotban könnyen alakváltozást szenvedhet és/vagy elmozdulhat a szél hatására.
- Ha van szűrőszivattyúja, a részletekért tekintse meg a szivattyú kézikönyvét. Ne használja a szivattyút, ha a medencében emberek tartózkodnak.
- Ha van létrája, a részletekért tekintse meg a létra kézikönyvét.

### FIGYELMEZTETÉS!

Az úszómedence használata során tartsa be a használati és karbantartási útmutatójában foglalt biztonsági utasításokat. A fulladás, illetve egyéb súlyos sérülések megelőzése érdekében különösen figyeljen oda az úszómedence 5 éven aluli gyermekek általi nem várt hozzáféréseinek lehetőségére, és gondoskodjon arról, hogy a gyermekek ne férhessenek a medencéhez, valamint a medencében tartózkodás ideje alatt folyamatosan felügyelje őket, vagy gondoskodjon felnőtt általi felügyeletéről.

**Alaposan olvassa el, és tegye félre, hogy a jövőben bármikor belenézhesen.**



# ÖSSZESZERELÉSI UTASÍTÁSOK

## Áttekintés

### A megfelelő hely kiválasztása:

A medence telepítési helyének az alábbi feltételeknek kell eleget tennie:

- A medencének lévő víz és a felhasználatok összátolga miatt rendkívül fontos, hogy a választott terület képes legyen megtámasztani egész felületén a medencét, elvisele annak teljes tömegét. A terület kiválasztásakor vegye figyelembe, hogy használat közben a medencéből víz távozhát, illetve amikor esik az eső. Ha a víz megpuhítja a felületen, az elveszitheti a medencetömeget megtámasztásának a képességét.
- Rendszeres időközönként ellenőrizze a függőleges lábák és az U tartók pozícióit. Ezeknek mindig egy szintben kell lenniük a medence aljával. Ha a függőleges láb vagy az U tartó becsúszhat talajba, azonnal engedje ki a medencévezet, így elkerülve a medence összedőlését, amelyet a vázszerkezet egyenetlen terhelése okozhat. Helyezze át a medencét, vagy módosítsa az adott felület anyagát.
- A felületek egyenesnek és simának kell lennie. Egyenetlen vagy lejtős felület esetén a medence szerkezete egyenetlen terhelést kaphat. Ez károsíthatja a bevonatot a nehézsúlyi pontjait, illetve elhajlíthatja a keretet. Végső esetben a medence összedőlhet, ami súlyos személyi sérülést és/vagy anyagi kárt okozhat.
- Javasoljuk, hogy a medencét minden olyan tárgytól távol helyezze el, amelyeket a gyermekek a medencébe mászásra használhatják.
- A medencét megfelelő vízelvezető rendszerhez közel helyezze el, amely képes a medence túlsordulásakor vagy leengedéskor jelentkező víz elvezetésére. Győződjön meg arról, hogy a medence oldalán az A vízbemenet és a B kimenet az áramforrás irányába mutat, ahova a szűrőrendszert fogja csatlakoztatni.
- A kiválasztott felületnek mentesnek kell lennie mindenféle tárgyaktól. A víz tömege miatt a medence alatt lévő bármilyen tárgy károsíthatja vagy átszúrhatja a medencepadlót.
- A kiválasztott felületnek mentesnek kell lennie az agresszív növényektől és fűféléktől. Az életerős növények áthatolhatnak a burkolaton, és visszávárgást eredményezhetnek. Fű és egyéb növényzet nyomán kellemetlen szagok vagy penészes jellegzet, ezért ezeket a növényeket kötelezően el kell távolítani a kiválasztott helyszínről.
- A kiválasztott hely fölött nem lehetnek villamos lévvezetékek vagy lombkorona. Bizonyosodjon meg arról, hogy a kiválasztott helyszín alatt nem találhatók közműhálózati csövek, vezetékek vagy kábelek.
- A kiválasztott helynek távol kell lennie a ház bejáratától. Ne tegyen semmilyen berendezést vagy bútor a medence köré. A használat közben vagy a termék meghibásodása nyomán a medencéből távozó víz kárt tehet a bútorban, illetve a házban, vagy a medence mellett található berendezésekben.
- A kiválasztott helynek egyenesnek és lyukaktól mentesnek kell lennie, megelőzendő a burkolat anyagának a károsodását.

**Javasolt felületek:** fű, föld, beton, illetve minden egyéb felület, amely megfelel a fenti összeszerelési követelményeknek.

**Kerülendő felületek:** sár, homok, murva, deszka, terasz, autóbahajtó, platform, puha/laza talaj vagy egyéb felület, amely nem felel meg a fenti összeszerelési követelményeknek.

A medence felállításához megfelelő felület és hely kiválasztásához kövesse a fenti fontos utasításokat. Alkatrészek sérülése esetén, ha ezen sérülések az utasításoknak nem megfelelő összeszerelési felületek és helynek tudhatók be, nem minősülnek gyártási hibának, következésképpen jótállási vagy javítási igény sem fogantatosítható ezek vonatkozásában.

Ha a kiválasztott felület túl puha ahhoz, hogy megtartsa a keretet, helyezzen a lábák alá legfeljebb 2 cm (0,79 hüvelyk) vastagságú fa- vagy fémlerőszakot. A lerakozás nem érthetnek hozzá a bevonathoz, és nem rendelkezhetnek éles részekkel, mivel ezek kárt okozhatnak, és ezen károkról nem vonatkozik a gyártó jótállása.

### További irányelvek:

Egyeztessen a helyi városi önkormányzattal a kerítésekre, korlátokra, világításokra és biztonságra vonatkozó követelmények ügyében, valamint bizonyosodjon meg arról, hogy eleget tesz az összes törvényi előírásnak.

Ha a készlet tartalmaz egy szivattyút és/vagy létrát, a biztonsági utasításokat és a telepítést illetően olvassa el a szivattyú és/vagy a létra kézikönyvét. A létrának egyeznie kell a medence méretével.

Ha a beállítás során el kell mozdítania a terméket, emelje fel a bevonatot a mozgatószárhoz; ne húzza a földön. A PVC anyag és a talaj közötti súrlódás nyomán károsodhat a medencebevonat.

## SZÜKSÉGES ALKATRÉSZEK ÉS SZERSZÁMOK

Hasonlítsa össze a dobozban lévő alkatrészeket a jelen kézikönyvben felsorolt alkatrészekkel.



Ellenőrizze, hogy a berendezés részegységei a ténylegesen megvásárolni kívánt modellnek felelnek meg. Ha a vásárlást követően bármilyen alkatrész sérülése vagy hiánya merül fel, látogasson el webhelyünkre: [bestwaycorp.com/support](http://bestwaycorp.com/support).

## ÖSSZESZERELÉSI UTASÍTÁSOK

A telepítési utasításokért olvassa be az előlapon található QR-kódot, vagy kövesse a kézikönyvben található ábrákat.  Az ábrák csak illusztrációként szolgálnak. Az ábrák nem feltétlenül a vonatkozó terméket mutatják. Az ábrák nem méretarányosak.

A medence összeszerelése nem igényel semmilyen szerszámot. A telepítés körülbelül 30-40 percet vesz igénybe 2-3 emberrel, kivéve az előkészületeket vagy a vízfeltöltést (a megvásárolt termékkel kapcsolatos konkrét információkért olvassa el a csomagban található utasításokat). Felhívjuk figyelmét, hogy az összeszerelési idő a medence méretétől és az egyéni tapasztalattól függően eltérő lehet.

A Bestway nem vállal felelősséget a medence nem megfelelő kezelésének vagy jelen utasítások figyelmen kívül hagyásának betudható károkért.

### Hasznos telepítési tippek:

Határozottan javasoljuk, hogy akkor nyissa ki a csomagot és szerelje össze a medencét, ha a környezeti hőmérséklet meghaladja a 15 °C /59 °F értéket. A bevonat PVC anyaga rugalmasabb és könnyebben összeszerelhető lesz ezen körülmények között.

Javasoljuk, hogy vásároljon egy medencelétrát (ha az nem képezi a készlet részét), és állítsa össze a medence felállításá előtt, mivel ez minden esetben segítségére lesz, amikor be kell jutnia a medencébe.

7. lépés: Amikor a medence vízszintje körülbelül 1 cm (0,39 hüvelyk), óvatosan simítsa ki az alsó bevonatot az összes ránc eltávolítása érdekében. Javasoljuk, hogy a medence középtől kezdje, majd haladjon kifelé. Amint a padló sima és mentes a gyűrődésektől, folytathatja a medence feltöltését.

10. lépés: A medence vízzel való feltöltése közben rendszeres időközönként ellenőrizze a függőleges lábák helyzetét. A megnövekedett víztömeg miatt a lábak fokozatosan változtathatók helyzetüket. Ha a lábak nem merőlegesek a talajra, kérjük, szüntesse a medence feltöltését, és állítsa be a lábakat. Ezzel segíti a jobb súlyelosztást, és elkerüli a váz és a bevonat túlzott erőhatásoknak való kitételét.

### A medence feltöltése során:

**FIGYELME:** A vízzel való feltöltés vezén ne hagyja a medencét felügyelet nélkül. Folyamatosan ellenőrizze a medencét, hogy megbizonyosodjon arról, hogy a feltöltés megfelelően történik. Győződjön meg róla, hogy a függőleges lábak mindig merőlegesek a talajra, és nem a bevonat alá vagy kifelé dőlnek.

## ÖSSZESZERELÉSI UTASÍTÁSOK

A nemkívánatos összetevők, így például az ásványi anyagok tartalmának minimalizálása érdekében a feltöltéshez javasoljuk csapvíz használatát. Ne használjon tengervizet.

Töltse fel a medencét vízzel, miután minden összeszerelési lépés befejeződött, és amíg a víz el nem éri a hegesztés vonalát, ami a maximális kapacitás 90%-ának felel meg. Ne töltse túl, mivel ez a medence összedőlését okozhatja. Erős esőzés esetén javasoljuk a vízszint csökkentését, hogy a medence 90%-os kapacitással rendelkezzen, így elkerülve a víz túlfolyását.

**FONTOS:** Amikor a medence vízszintje 90%-os, ellenőrizze, hogy a vízfelület és a sínek teteje közötti távolság mindenhol azonos-e. Eltérő távolság esetén a felület nem vízszintes, és ebben az esetben határozottan javasoljuk a víz leeresztését és a kiválasztott hely megváltoztatását. Soha ne próbálja meg a medencét vízzel töltött állapotában mozgatni.

**FONTOS:** Ha a medencét nem vízszintes talajon használja, a hegesztési pontok eltérhetnek és/vagy a medence összeomolhat, súlyos személyi sérülést és/vagy anyagi kárt okozva. A medence nagy nyomásnak lehet kitéve. Ha a medence fala dudorodik vagy egyenetlen az oldala, a medence oldalai kihatadhatnak, és a víz hirtelen kiáramolhat, ami súlyos személyi sérülést és/vagy tárgyi kárt okozhat. Amikor a medencét 90%-osan feltöltötte, ellenőrizze azt szivárgások tekintetében a szelepeknél és a varratoknál, illetve nyilvánvaló vízvesztés ügyében. Az ellenőrzés végrehajtásáig ne adjon semmilyen vegyszert a vízhez.

## KARBANTARTÁSI UTASÍTÁSOK

A fürdővizet tisztán és kémiai egyensúlyban kell tartani. Mindössze a szűrőrendszer használata és a szűrőpatron tisztítása nem elegendő a víz megfelelő karbantartásához.

Fontos, hogy elsőbbséget élvező kérdésként kezelje a medence vizének karbantartását és egészségét. Ezen irányelvek figyelmen kívül hagyásával az Ön és családja egészségét veszélyeztetheti.

### Vízkarbantartás:

Javasoljuk, hogy használjon medencevegyszereket, hogy megőrizze a víz vegyi összetételét, és adagoljon be klór- vagy brómtablettákat (ne granulátumot) egy úszó vegyszeradagolóval.

A vegyszeres karbantartást vegyszertablettákkal kell elvégezni egy vegyszeradagoló egység vagy úszó vegyszeradagoló segítségével. Ne dobja a vegyszereket közvetlenül a vízbe. A vegyszerek leülepednek a medence aljára, ahol károsítják és elszinezik a bevonatot. Legrosszabb esetben a medencebevonat szerkezetét is károsíthatják.

A medencének a nem megfelelő használatából, az előírásoknak ellentmondó felhasználásából és a medencevizet általános rossz kezeléséből eredő károsodására a jótállás nem érvényesíthető.

A vízminőség közvetlen kapcsolatban áll a használati gyakorisággal, a felhasználók számával és a medence általános karbantartásával. Ha a vizet nem kezeli vegyszeresen, akkor nagyjából 3 naponként cserélni kell. Javasoljuk, hogy a medence használata előtt zuhanyozzon le, mivel a kozmetikai termékek, oldatok és a bőrön maradt egyéb anyagok gyorsan ronthatják a víz minőségét. Helyezzen egy vödör vizet a medence mellé, amelyben a felhasználók leblíthetik a lábukat, mielőtt belépnek a vízbe.

Rendszeresen használjon medence tisztítóhálót a vízfelülethez, illetve medenceporzsírt a medencefenékhöz és szennygyűjtődések lerakódásának az elkerüléséhez. Ha ezek nem találhatók meg a készletben, megvásárolhatja ezeket weboldalunkon ([www.bestwaycorp.com](http://www.bestwaycorp.com)) vagy a legközelebbi medencetartozékok üzletben.

### Vegyszerek használata:

Előfordulhat, hogy a medencekészlet nem tartalmaz vegyszeradagolót. Ebben az esetben vásárolhat egyet weboldalunkon ([www.bestwaycorp.com](http://www.bestwaycorp.com)) vagy a legközelebbi medencetartozékok üzletben. Ha a medence nincs használatban, távolítsa el a vegyszeradagolót. A vegyi karbantartás elvégzését követően és a medence használata előtt tesztkészlettel (nincs mellékelve) ellenőrizze a víz vegyi tulajdonságait. Javasoljuk, hogy tartsa fenn a víz kémiai egyensúlyát a táblázat szerint.

A következő paraméterek meghaladása károsíthatja a bevonat szerkezetét, és a felhasználók számára veszélyes helyzetet teremthet.

Paraméterek	Értékek
Víz tisztaság	tisztán látni a medence alját
A víz színe	kifejezett szín nem tapasztalható
Zavarosság [FNU/NTU]	max. 1,5 (lehetőleg kevesebb mint 0,5)
A töltővíz értékét meghaladó nitrátkoncentráció [mg/l]	max. 20
Összes szerves szén (TOC) [mg/l]	max. 4,0
Redoxpotenciál Ag/AgCl és 3,5 M KCl vizes oldatában [mV]	min. 650
pH-érték	6,8 ... 7,6
Szabad aktív klór (cianursav nélkül) [mg/l]	0,3 ... 1,5
Szabad klór cianursavval együtt használva [mg/l]	1,0 ... 3,0
Cianursav [mg/l]	max. 100
Kombinált klór [mg/l]	max. 0,5 (lehetőleg kevesebb mint 0,0 mg/l)

A vegyi karbantartással kapcsolatos további információkért forduljon a legközelebbi medence- vagy vegyi termékek forgalmazóhoz. Szigorúan tartsa be a vegyszer gyártójának utasításait.

### Medence folyamatos karbantartása:

A bevonat karbantartásával kapcsolatban tájékozódjon a kézikönyvben található ábrákból.



Javasoljuk, hogy vegyen medencefedeleket, ha az nem képezi a készlet részét, és takarja le a medencét, amikor nincs használatban, hogy megelőzze a felső sín anyagának a károsodását. Óvatosan távolítsa el bármilyen szennyeződést a felső sínekről egy tiszta törölkendő segítségével. Szivárgás esetén a mellékelt víz alatti öntapadós javítótapasz segítségével ragassza meg a medencét. Az utasítások megtalálhatók a webhelyünk ügyféltámogatás részének ([www.bestwaycorp.com/support](http://www.bestwaycorp.com/support)) GYIK oldalán.

## KARBANTARTÁSI UTASÍTÁSOK

---

### Tartozékok csatlakoztatása:

Ha a készlet tartalmaz egy szivattyút és/vagy létrát, a biztonsági utasításokat és a telepítést illetően olvassa el a szivattyú és/vagy a létra kézikönyvét. A létrának egyeznie kell a medence méretével.

Ha a medence rendelkezik medencetisztító tartozékok csatlakoztatására szolgáló csatlakozószeleppel, a tartozék csatlakoztatása előtt el kell távolítania a törmelékzsűrőt a csatlakozóról.

## SZÉTSZERELÉSI ÉS TÁROLÁSI UTASÍTÁSOK

---

### Leeresztés:

A leeresztés ügyében tájékozódjon a kézikönyvben található ábrákból.  Az ábrák csak illusztrációként szolgálnak. Az ábrák nem feltétlenül a vonatkozó terméket mutatják. Az ábrák nem méretarányosak.

A medence vízének leeresztése előtt győződjön meg arról, hogy a medencevizet a háztól és a vízkárra érzékeny tárgyaktól távol vezeti el. Ellenőrizze a vízelvezetésre vonatkozó helyi előírásokat.

### Tisztítás:

1. Öblítse le a medence bevonatot csapvízzel, hogy teljesen eltávolítsa a vegyszermaradványokat és a törmelégeket.
2. Hagyja a lapított bevonatot napfényben, amíg teljesen megszárad.
3. Bármilyen megmaradt víz teljes eltávolításához törölje le a medence bélést egy száraz törölkendővel.

### Tárolás:

Távolítsa el az összes tartozékot. A tárolás előtt győződjön meg arról, hogy a medence bevonata és tartozékai teljesen tiszták és szárazak. Ha a medence nem teljesen száraz, penész jelentkezhet, és károsíthatja a medence bevonatát a tárolás ideje alatt.

A medence teljes megszáradása után, a bevonat összeragadása ellen szórja be hintőporral.

Határozottan javasoljuk, hogy akkor szerelje szét a medencét, amikor a környezeti hőmérséklet meghaladja a 15 °C/59 °F értéket.

Csak akkor hajtsa össze a medence bevonatát, amikor a környezeti hőmérséklet meghaladja a 15 °C/59 °F értéket. A medencét száraz helyen, 15 °C /59 °F és 38 °C/100 °F közötti hőmérsékleten tárolja, és helyezze a medence bevonatot és az összes tartozékot egy kartondobozba, hogy jobban védje a PVC anyagot a téli időszakban.

## JÓTÁLLÁSI FELTÉTELEK

---

Támogatás és termékregisztráció ügyében látogasson el a [bestwaycorp.com/support](http://bestwaycorp.com/support) oldalra.

## BRĪDINĀJUMS

**Saglabājiet šīs instrukcijas – pirms lietošanas uzmanīgi izlasiet.**

Pirms uzstādāt vai izmantot peldbaseinu, uzmanīgi izlasiet, izprotiet un ievērojiet visu informāciju, kas norādīta šajā lietotāja rokasgrāmatā. Šajās drošības vadlīnijās ir sniegta norāde par dažiem izplatītākajiem ūdens atpūtas riskiem, taču nevar ietvert visus riskus un apraudzējumus visos gadījumos. Vienmēr esiet piesardzīgi, rīkojieties saprātīgi un spriediet loģiski, kad izbaudāt ūdens aktivitātes.

Saglabājiet šo informāciju izmantošanai nākotnē. Tālāk izklāstītā informācija var tikt sniegta atkarībā no konkrētā baseina veida.

- Glabājiet šīs instrukcijas drošā vietā. Ja instrukcijas ir nozaudētas, lūdzu, sazinieties ar ražotāju vai meklējiet tās mūsu tīmekļa vietnē [www.bestwaycorp.com](http://www.bestwaycorp.com).
- Barjeras, baseina pārklāji, baseina trauksmes signāli vai līdžīgas drošības ierīces ir noderīgi palīgīdzekļi, taču tie neaizstāj nepārtrauktu un kompetentu pieaugušā uzraudzību.



### Peldētnepatēju drošība.

- Sliktiem peldētājiem un peldēt nepatējiem visu laiku nepieciešama kompetenta pieaugušā ilgstoša, aktīva un modra uzraudzība (atcerieties, ka bērniem vecumā līdz pieciem gadiem pastāv liels noslikšanas risks).
- Nozmējiet, lai kompetents pieaugušais uzraudzītu baseinu katrā lietošanas reizē.
- Sliktiem peldētājiem vai peldēt nepatējiem jāvalkā personiskās aizsardzības aprīkojums, izmantojot baseinu.
- Kad baseins netiek lietots vai to neuzrauga, izņemiet visas rotalietas no tā un apkārtnes, lai izvairītos no bērnu uzmanības piesaistīšanas baseinam.

### Baseina droša izmantošana.

- Iesakiet visiem lietotājiem, īpaši bērniem, iemācīties peldēt.
- Apģūstiet pirmo palīdzību (piemēram, kardiopulmonālo reanimāciju — CPR) un regulāri atsvaidziniet šīs zināšanas. Ārkārtas gadījumā tas var glābt dzīvību.
- Instruējiet visus baseina lietotājus, arī bērnus, par to, kas darāms ārkārtas gadījumā.
- Nekad nenirstiet seklā ūdenī. Tas var izraisīt nopietnus savainojumus vai nāvi.
- Neizmantojiet peldbaseinu alkohola reibumā vai medikamentu ietekmē, tas var ietekmēt jūsu spēju droši izmantot baseinu.

### Drošības ierīces un aprīkojums.

- Lai novērstu bērnu sliktāšanu, ieteicams nodrošināt pieeju baseinam ar aizsargierīci.
- Lai novērstu to, ka bērni kāpj pa iepļūdes un izplūdes vārstu, ieteicams uzstādīt barjeru (un nodrošināt visas durvis un logus, kur nepieciešams), lai novērstu neatļautu pieeju peldbaseinam.
- Ieteicams glabāt glābšanas aprīkojumu (piem., glābšanas riņķi) pie baseina.
- Rūpējieties, lai pie baseina ir arī strādājošs tālrunis un ārkārtas gadījumu tālrunu saraksts.
- Ja tiek izmantots baseina pārsegs, pirms iekāpšanas baseinā pilnībā noņemiet šo pārsegu no ūdens virsmas.
- Aizsargājiet baseinā esošos no ūdens slimībām, rūpējoties par baseina ūdens apkopi un ievērojiet higiēnu. Skatiet ūdens apkopes vadlīnijas lietotāja rokasgrāmatā.
- Glabājiet ķīmiskās vielas (piem., ūdens apkopes, tīrīšanas vai dezinfekcijas līdzekļus) bērniem nesasniedzamā vietā.
- Izmantojiet tālāk redzamās norādes. Virzienu jānorāda attiecīgā pozīcijā 2,00 m no baseina.



- Pieskatiet bērnus ūdens tuvumā. Nav paredzēts niršanai.
- Noņemamās kāpnes jānovieto uz cietas, horizontālas virsmas.
- Neatkarīgi no peldbaseina būvniecībā izmantotajiem materiāliem regulāri pārbaudiet zem baseina esošās virsmas un tā aprīkojumu, lai noteiktu iespējamos drošības apraudzējumus.
- Regulāri pārbaudiet uzgriežņus un skrūves. Noņemiet asumus vai asas malas, lai izvairītos no savainojumiem.
- Neatstājiet iztukšotu baseinu ārā. Tūkst baseins var deformēties un/vai to var aiznest vējš.
- Ja izmantojat filtra sūkni, skatiet norādījumus sūkņa rokasgrāmatā. Nelietojiet sūkni, ja baseinā ir cilvēki.
- Ja jums ir kāpnes, skatiet norādījumus kāpu rokasgrāmatā.

### BRĪDINĀJUMS.

Peldbaseina izmantošana ietver atbilstību drošības instrukcijām, kas aprakstītas darbības un apkopes ceļvedī. Lai novērstu sliktāšanu vai citus nopietnus savainojumus, īpašu uzmanību pievēršiet tam, lai baseinam nejausī nepieklūst bērni, kas jaunāki par 5 gadiem, tāpat nepārtraukti uzraugiet bērnus, kad viņi ir baseinā.

**Lūdzu, uzmanīgi izlasiet un saglabājiet turpmākām atsaucēm.**

# UZSTĀDĪŠANAS NORĀDĪJUMI

## Pārskats

### Piemērota atrašanās vietas izvēle:

Izvēlētajai baseina uzstādīšanas vietai jāatbilst šādiem nosacījumiem:

- Baseinā ielaistā ūdens un baseina lietotāju kopējā svara dēļ ir ļoti svarīgi, lai izvēlēta virsma varētu nemainīgi izturēt kopējo svaru visu laiku, kamēr baseins tiek lietots. Izvēloties virsmu, ņemiet vērā, ka baseina lietošanas laikā un lietus laikā ūdens no tā var izlīst. Ja ūdens padara virsmu mīkstāku, tā var zaudēt spēju izturēt baseina svaru.
- Regulāri pārbaudiet vertikālo kāju un/vai U veida atbalstu pozīciju. Šiem vienumiem vienmēr ir jābūt vienā līmenī ar baseina apakšu. Ja vertikālā kāja vai U veida atbalsts šķiņķ irgremt, tūlīt izlaidiet ūdeni, lai novērstu baseina sabrukšanu nevienmērīgas karkasa noslodzes dēļ. Mainiet baseina atrašanās vietu vai virsmas materiālu.
- Virsmai ir jābūt līdznai un gludai. Ja virsma ir slīpa vai nelīdzena, var veidoties nevienmērīga slodze uz baseina konstrukciju. Šādi apstākļi var bojāt odeses metinājuma vietas un salocīt karkasu. Sliktākajos gadījumos baseins var sabrukt, izraisot nopietnus ievainojumus un/vai personīgā īpašuma bojājumus.
- Mēs iesakām novietot baseinu pa gabalu no priekšmetiem, kurus bērni varētu izmantot iekāpšanai baseinā.
- Novietojiet baseinu pie atbilstošas izvades sistēmas, lai varētu efektīvi rīkoties pārplūdes gadījumā vai izlaizot no baseina ūdeni. Nodrošiniet, lai baseina mala ar ūdens ieplūdes vietu A un izplūdes vietu B ir vērsta vienā virzienā pret barošanas avotu, kur tiks pievienota filtrēšanas sistēma.
- Uz izvēlētas virsmas nedrīkst atrasties nekādi priekšmeti. Ūdens svara dēļ jebkādi priekšmeti zem baseina var sabojāt vai caurdurt baseina apakšdaļu.
- Uz izvēlētas virsmas nedrīkst būt ātri augoši augi vai nezāles. Spēcīgi augi var izauzt cauri baseina oderi un radīt ūdens noplūdi. Izvēlēta uzstādīšanas vieta ir jāattīra no zāles vai augiem, kas var radīt nepatīkamu smaku vai kļūt glumi.
- Virs izvēlētas vietas nedrīkst būt elektrisko gaisvadu līniju vai koku. Pārliecinieties, vai atrašanās vietā nav inženierietnisko pazemes cauruļu, vadu vai jebkāda veida kabeļu.
- Izvēlētajai vietai ir jāatrodas tālu no ieejas mājā. Ap baseinu nenovietojiet nekādas iekārtas vai mēbeles. Ūdens, kas izlīst no baseina tā lietošanas laikā vai bojājuma gadījumā var sabojāt mājas iekšienē vai ap baseinu esošās mēbeles.
- Izvēlētajai virsmai ir jābūt līdznai un bez caurumiem, kas var sabojāt odeses materiālu.

### Ieteicamās virsmas: zāle, zeme, betons un visas citas virsmas, kas atbilst iepriekš norādītajiem uzstādīšanas nosacījumiem.

**Virsmas, uz kurām uzstādīšana nav ieteicama:** dubļi, smiltis, grants, nojume, balkons, piebraucamais ceļš, platforma, mīksta/irdena augsne vai cita virsma, kas neatbilst iepriekš norādītajiem uzstādīšanas nosacījumiem.

Lai izvēlētos atbilstošu virsmu un vietu baseina uzstādīšanai, ievērojiet svarīgās iepriekš izklāstītās instrukcijas. Ja daļu bojājumu iemesls ir instrukcijām neatbilstoša izvēlēta uzstādīšanas virsma un atrašanās vieta, netiks uzskatīti par ražošanas defektu, un uz tiem neattieksies garantijas vai servisa prasības.

Ja izvēlēta virsma ir pārāk mīksta, lai noturētu rāmi, zem kājām uzstādiet koka vai metāla plāksnes, kuru biezums nepārsniedz 2 cm (0,79"). Plāksnes nedrīkst pieskarties oderi, kā arī tās nevienā vietā nedrīkst būt aklas, pretējā gadījumā var rasties bojājumi, uz ko neattiecas ražotāja garantija.

### Papildu vadlīnijas.

Sazinieties ar pilsētas pašvaldību, lai noskaidrotu informāciju par noteikumiem attiecībā uz žogiem, barjerām, apgaismojumu un drošības prasībām, un pārliecinieties, vai ievērojāt visus likumus.

Ja komplektā ir iekļauts sūknis un/vai kāpnes, drošības norādījumus un uzstādīšanas instrukcijas skatiet sūkņa un/vai kāpņu rokasgrāmatā. Kāpnēm jāatbilst baseina izmēram.

Ja uzstādīšanas laikā ir jāmaina atrašanās vieta, paceliet oderi un to pārvietojiet; bet nevelciet pa zemi. Berze starp PVC materiālu un zemi var sabojāt baseina oderi.

## Nepieciešamās dajas un rīki

Safīdizniet kastē esošās dajas ar šajā rokasgrāmatā uzskaitītajām daļām.



Pārbaudiet, vai aprīkojuma komponenti atbilst modelim, ko vēlējaties iegādāties. Ja kāda daļa ir bojāta vai trūkst iegādes brīdī, apmeklējiet mūsu tīmekļa vietni [bestwaycorp.com/support](http://bestwaycorp.com/support).

## Uzstādīšanas instrukcijas

Lai iegūtu uzstādīšanas instrukcijas, noskenējiet uz priekšējā vāka uzdrukāto QR kodu vai sekojiet rokasgrāmatā sniegtajiem



attēliem. Attēliem ir tikai ilustratīva nozīme. Tie var neatpoguļot faktisko produktu. Neatbilst mērogam.

Šī baseina montāžu var veikt bez papildu instrumentiem. Uzstādīšana ilgst aptuveni 30–40 minūtes, ja to veic 2–3 cilvēki. Laiks pārķirānāts, neņemot vērā nekādus sagatavošanās darbus un ūdens iepildīšanu (konkrētu informāciju par iegādāto precī skatiet iepakojumā). Ņemiet vērā, ka montāžas laiks var atšķirties atkarībā no baseina izmēra un individuālās pieredzes.

Bestway neuzņemas atbildību par bojājumiem, kas nodarīti baseinam nepareizas lietošanas vai šo norādījumu neievērošanas dēļ.

### Noderīgi uzstādīšanas padomi:

Ir ieteicams atvērt iepakojumu un salikt baseinu tad, kad āra temperatūra ir augstāka par 15 °C/59 °F. Šādā vidē odeses PVC materiāls būs elastīgāks un vieglāk montējams.

Iesakām iegādāties baseina kāpnes (ja tās nav iekļautas komplektā) un sagatavot pirms baseina uzstādīšanas, lai būtu vieglāk iekļūt baseinā.

7. darbība. Kad baseinā ir iepildīts apm. 1 cm (0,39") ūdens, viegli izlīdziniet apakšējo oderi, lai tajā nebūtu kroku. Iesakām sākt izlīdzināšanu virzienā no baseina centra uz āru. Kad grīda ir gluda un bez krokām, varat turpināt baseina piepildīšanu.

10. darbība. Laikā, kamēr baseins tiek piepildīts ar ūdeni, pārbaudiet vertikālo kāju stāvokli. Palielināta ūdens svara dēļ kājas var pakāpeniski mainīt pozīciju. Ja kājas nav izvietotas perpendikulāri zemei, pārtrauciet baseina piepildīšanu un noregulējiet kājas. Tas palīdzēs sadalīt svaru, lai novērstu rāmja un ieliktņa noslogojumu.

## Baseina piepildīšana ar ūdeni.

**UZMANĪBU!** Kamēr baseins tiek uzpildīts ar ūdeni, neatstājiet to bez uzraudzības. Nepārtraukti pārbaudiet, vai baseins tiek pareizi piepildīts. Pārliecinieties, vai vertikālās kājas vienmēr ir perpendikulāri pret zemi, nevis zem odeses vai noliekas uz sāniem.

Baseina uzpildīšanai ļoti ieteicams lietot krāna ūdeni, lai samazinātu nevēlama satūra, piemēram, minerālvielu, iekļūšanu.

Neizmantojiet jūras ūdeni.

Pēc visu montāžas posmu pabeigšanas piepildiet baseinu ar ūdeni, līdz ūdens sasniedz salaiduma vietu, kas atbilst 90% no pilnas ietilpības. Nepārpildiet baseinu, jo tas var izraisīt baseina pīšānu. Spēcīgu nokrišņu gadījumā mēs noteikti iesakām samazināt ūdens līmeni, lai saglabātu 90% ietilpību un izvairītos no ūdens pārplūdes.

## UZSTĀDĪŠANAS NORĀDĪJUMI

**SVARĪGI!** Kad baseina uzpilde sasniedz 90%, pārbaudiet, vai atfālums starp ūdens virsmu un sliežu augšdaļu visur ir vienāds. Ja atšķiras, tas nozīmē, ka virsma nav līdzena, un mēs stingri iesakām noteicināt ūdeni un pielāgot izvēlēto vietu. Nekad nemēģiniet pārvietot baseinu, ja tajā ir ūdens.

**SVARĪGI!** Ja baseins tiek turēts pilns ar ūdeni un nelīdzenas virsmas, tas var izraisīt salaiduma vietas pīšānu un/vai baseina sabrukāšanu, izraisot nopietnas traumas un/vai īpašuma bojājumus. Baseinā var būt liels spiediens. Ja baseinam ir izliekums vai nelīdzena puse, sāni var plīst, kā rezultātā ūdens iztecēs ļoti strauji, kas var izraisīt smagas traumas un/vai nodarīt bojājumus īpašumam. Kad baseina uzpilde sasniedz 90%, pārbaudiet, vai pie vārstiem vai šuvēm nav noplūžu un vai nav acīmredzama ūdens zuduma. Tikai pēc tam drīkst pievienot ūdenim ķīmiskās vielas.

## APKOPES INSTRUKCIJAS

Ūdenim baseinā ir jābūt tīram un ar sabalansētu ķīmisko sastāvu. Ar filtrēšanas sistēmas izmantošanu un filtra kasetnes tīrīšanu vien nepietiek, lai pareizi uzturētu ūdeni.

Ir svarīgi apzināties, ka baseina ūdens uzturēšanai ir veselībai ir ļoti liela nozīme. Ja neievērosit šīs vadlīnijas, pastāv iespēja apdraudēt gan savu, gan ģimenes veselību.

### Ūdens uzturēšana.

Ūdens ķīmiskā sastāva uzturēšanai iesakām izmantot baseinam paredzētās ķīmiskās vielas un hlora vai bromā tabletes (neizmantojiet granulas) ar ķīmisko dozatoru.

Veicot ķīmisko apkopi ar ķīmiskajām tabletēm, izmantojiet ķīmisko vielu dozatoru vai ķīmikāliju pludiņu. Nemetiet ķīmiskās vielas tieši ūdenī. Tās nosēžas baseina apakšā, sabojāj oleri un maina tās krāsu. Sliktākajos gadījumos tiek sabojāta baseina odeses struktūra. Garantija neattiecas uz baseina bojājumiem, kas radušies baseina ūdens nepareizas lietošanas, lietotāju skaita un vispārējas nepareizas apsaimniekošanas dēļ.

Ūdens kvalitāte ir tieši atkarīga no baseina lietošanas biežuma, lietotāju skaita un vispārējās baseina uzturēšanas. Ja ūdenim nav pievienotas ķīmiskās vielas, tas ir jāmaina ik pēc 3 dienām. Iesakām pirms baseina lietošanas nomazgāties dušā, jo kosmētisko produktu, lošjonu un citu vielu atlikumi uz ādas var strauji pasliktināt ūdens kvalitāti. Pie baseina novietojiet spaini ar ūdeni, lai lietotāji pirms iekāpšanas baseinā varētu noskalot kājas.

Lai izvairītos no netīrumu nosēšanās, regulāri izmantojiet baseina virsmai paredzēto tīrītāju un vakuuma tīrīšanas iekārtu baseina dibenam. Ja tie nav iekļauti komplektācijā, tos var iegādāties mūsu tīmekļa vietnē ([www.bestwaycorp.com](http://www.bestwaycorp.com)) vai tuvākajā baseina aprīkojuma preču veikalā.

### Ķīmisko vielu lietošana.

Jūsu baseina komplektā var nebūt iekļauts ķīmisko vielu dozators. Ja tas nav iekļauts, šo precī varat iegādāties mūsu tīmekļa vietnē ([www.bestwaycorp.com](http://www.bestwaycorp.com)) vai tuvākajā baseina aprīkojuma preču veikalā. Lietojot baseinu, izņemiet no tā ķīmisko vielu dozatoru. Pēc ķīmiskās apkopes un pirms baseina lietošanas izmantojiet testēšanas komplektu (nav iekļauts komplektācijā), lai pārbaudītu ūdens ķīmisko saturu. Mēs iesakām saņemt ūdens ķīmisko līdzsvaru, kā parādīts tabulā tālāk.

Ja tiek pārsniegta tālāk norādītās parametru vērtības, var tikt sabojāta odeses struktūra un radīta bīstama situācija lietotājiem.

Parametri	Vērtības
Ūdens skaidrība	skaidri redzams baseina dibens
Ūdens krāsa	nevajadzētu novērot krāsu
Duļķainums FNU/NTU	maks. 1,5 (ieteicams mazāk nekā 0,5)
Nitrātu koncentrācija virs ūdens mg/l	maks. 20
Kopējais organiskais ogleklis (TOC) mg/l	maks. 4,0
Oksidēšanas-reducēšanās potenciāls pret Ag/AgCl 3,5 m KCl mV	min. 650
pH vērtība	no 6,8 līdz 7,6
Brīvais aktīvais hlors (bez gaistošās skābes) mg/l	no 0,3 līdz 1,5
Brīvais hlors izmantots savienojumā ar gaistošo skābi mg/l	no 1,0 līdz 3,0
Gaistošā skābe mg/l	maks. 100
Saliktais hlors mg/l	maks. 0,5 (ieteicams tuvu 0,0 mg/l)

Konsultējieties ar vietējo baseina piederumu vai ķīmisko vielu mazumtirgotāju, lai saņemtu vairāk informācijas par ķīmisko vielu lietošanu. Pievārsiet īpašu uzmanību ķīmikāliju ražotāja instrukcijām.

### Kā notiek baseina apkope.

Informāciju par odeses apkopi skatiet rokasgrāmatā sniegtajās ilustrētajās darbībās.  Iesakām iegādāties baseina pārvalku, ja tas nav iekļauts komplektācijā, un pārklāt baseinu, kad tas netiek izmantots, lai novērstu visus augšējās slīdes materiāla bojājumus. Uzmanīgi notīriet visus netīrumus no margu virspuses, izmantojot tīru drāni. Ja ir noplūde, salabojiet baseinu, izmantojot izturīgu ielāpu, kas pievienots. Norādījumus skatiet atbilstošajās daļās izdoto jautājumu daļā mūsu tīmekļa vietnē [www.bestwaycorp.com/support](http://www.bestwaycorp.com/support).

### Piederumu pielikumi.

Ja komplektā ir iekļauts sūknis un/vai kāpnes, drošības norādījumus un uzstādīšanas instrukcijas skatiet sūkņa un/vai kāpņu rokasgrāmatā. Kāpnēm jāatbilst baseina izmēram.

Ja baseinam ir baseina tīrīšanas piederumu pievienošanai paredzēts savienojuma vārsts, pirms piederumu pievienošanas noņemiet grūzu sietu no savienotāja.

## IZJAUKŠANAS UN UZGLABĀŠANAS INSTRUKCIJAS

---

### Iztukšošana.

Informāciju par iztukšošanu skatiet rokasgrāmatā sniegtajās ilustrētajās darbībās.  Attēliem ir tikai ilustratīva nozīme. Tie var neatspoguļot faktisko produktu. Neatbilst mērogam.

Pirms ūdens iztecinašanas no baseina pārbaudiet, vai tekošais ūdens plūdis virzienā prom no mājas un visiem priekšmetiem, ko ūdens var iespējami sabojāt. Pārbaudiet vietējos noteikumus par iztecinašanu.

### Tīrīšana.

1. Noskalojiet baseina oderi, izmantojot krāna ūdeni, lai notīrītu ķīmisko vielu vai grūzu paliekas.
2. Atstājiet saplacināto oderi saules gaismā, līdz tā ir pilnībā nožuvusi.
3. Lai pilnībā notīrītu atlikušo ūdeni, noslaukiet baseina oderi ar sausu drānu.

### Uzglabāšana.

Noņemiet visus piederumus. Pirms novietošanas uzglabāšanai pārbaudiet, vai baseina odere un piederumi ir pilnībā tīri un sausi. Ja baseins nav pilnīgi sauss, var rasties pelējums, kas uzglabāšanas laikā sabojās baseina oderi.

Kad baseins ir pilnīgi sauss, nokaisiet to ar talku, lai novērstu odeses salīpšanu.

Ir ieteicams izjaukt baseinu tad, kad āra temperatūra ir zemāka par 15 °C/59 °F.

Salokiet baseina oderi tikai tad, kad āra temperatūra ir augstāka par 15 °C/59 °F. Uzglabājiet baseinu sausā vietā mērenā temperatūrā no 15 °C/59 °F un 38 °C/100 °F un ievietojiet baseina oderi un visus piederumus kartona kārbā, lai labāk aizsargātu PVH materiālu ziemas periodā.

## GARANTIJAS NOTEIKUMI

---

Lai saņemtu atbalstu un reģistrētu produktu, apmeklējiet vietni [bestwaycorp.com/support](http://bestwaycorp.com/support).

## ĮSPĖJIMAS

Prieš naudodami atidžiai perskaitykite ir išsaugokite šias instrukcijas.

Prieš montuodami ir naudodami plaukimo baseiną atidžiai perskaitykite, įsisavinkite ir vadovaukitės visa informacija, pateikiama šiame naudotojo vadove. Šiomis saugos gairėmis atkreipiamas dėmesys į kai kuriuos dažniausiai kylančius pavojus, susijusius su poilsiu prie vandens, tačiau jos neapima visų rizikų ir pavojų, kylančių visais atvejais. Mėgaudamiesi poilsiu prie vandens, būkite atsargūs ir vadovaukitės sveiku protu.

Išsaugokite šį vadovą, nes jo gali prireikti ateityje. Be to, atsižvelgiant į baseino tipą, gali būti pridėdama tolesnė informacija.

- Šias instrukcijas laikykite saugioje vietoje. Jeigu instrukcijų nėra, susisiekite su gamintoju arba ieškokite jų svetainėje [www.bestwaycorp.com](http://www.bestwaycorp.com).
- Užtvaros, baseino dangos, baseino signalizacijos arba panašūs apsauginiai įrenginiai yra naudingi, tačiau jie nepakeičia nuolatinės kompetentingo suaugusiojo priežiūros.

### Nemokančių plaukti asmenų saugumas:

- Visada kompetentingas suaugęs asmuo turi užtikrinti nuolatinę, aktyvią ir akylą silpnų plaukikų ir nemokančių plaukti asmenų priežiūrą (įsidėmėkite, kad jaunesniems nei penkerių metų vaikams gresia didžiausia rizika nuskęsti).
- Paskirkite kompetentingą suaugusįjį asmenį prižiūrėti baseiną kiekvieną kartą, kai jis naudojamas.
- Prastai plaukiantys arba nemokantys plaukti asmenys naudodamiesi baseinu turėtų dėvėti asmeninės apsaugos priemones.
- Kai baseinas nėra naudojamas arba prižiūrimas, išimkite iš jo bei surinkite aplink jį esančius visus žaislus, kad jie nepritrauktų vaikų.

### Saugus baseino naudojimas:

- Skatinkite visus naudotojus, ypač vaikus, mokyti plaukti.
- Išmokite, kaip suteikti pagrindinę pirmąją pagalbą, kaip antai dirbtinį kvėpavimą ir širdies masažą, ir reguliariai atnaujinkite šias žinias. Tokiu būdu nelaimės atveju galite išgelbėti gyvybę.
- Instruktuokite visus baseino naudotojus, įskaitant vaikus, kaip elgtis nelaimės atveju.
- Niekada nenerkite į seklų vandenį. Tai gali būti rimto sužeidimo ar mirties priežastis.
- Nesinaudokite baseinu, jei vartojate alkoholį arba kitas psichotropines medžiagas, galinčias paveikti jūsų gebėjimą saugiai naudotis baseinu.

### Saugos įtaisai ir įranga:

- Kad vaikai nenuskėtų, rekomenduojama užverti priegią prie baseino apsaugos įrenginiu.
- Kad vaikai nelaipiotų nuo įleidimo ir išleidimo vožtuvu, rekomenduojama įrengti užtvarą (užverti visus duris ir langus, jei galima), apsaugančią nuo neįgalios priegios prie baseino.
- Rekomenduojama prie baseino laikyti gelbėjimo įrangą (pvz., gelbėjimosi ratą).
- Netoli baseino turėkite veikiančią telefoną ir avarinių tarnybų telefono numerius.
- Kai naudojamas baseino uždangalas, prieš įeidami į baseiną jį visiškai nuimkite nuo vandens paviršiaus.
- Apsaugokite baseino naudotojus nuo vandens sukeliama ligų valydami baseino vandenį ir palaikydami gerą higieną. Žr. vandens valymo nuorodas naudotojo vadove.
- Chemines medžiagas (pvz., vandens apdoravimo, valymo arba dezinfekavimo gaminius) laikykite vaikams nepasiekiamoje vietoje.
- Vadovaukitės toliau pateiktais simboliais. Šie simboliai turėtų būti pateikti gerai matomoje vietoje, ne toliau nei 2 m atstumu nuo baseino.



- Prižiūrėkite vaikus vandens aplinkoje. Negalima nardyti.
- Išimamos kopėčios turėtų būti padėtos ant tvirtu horizontalaus paviršiaus.
- Nepriklausomai nuo baseino statybai naudojamų medžiagų, reguliariai tikrinkite, ar po baseinu ir jo įranga nėra jokių saugos pavojų.
- Reguliariai stebėkite varžtus ir varžtus. Pašalinkite atplaišas ar aštirus kraštus, kad išvengtumėte sužalojimų.
- Nepalikite išleisto baseino lauke. Tuščias baseinas gali deformuotis ir (arba) pakisti dėl vėjo.
- Jeigu naudojate siurblio filtrą, remkitės siurblio instrukcijų vadovu. Nenaudokite siurblio, jei baseine yra žmonija.
- Jeigu turite kopėčias, remkitės kopėčių instrukcijų vadovu.

### ĮSPĖJIMAI!

Naudojant baseiną reikia laikytis saugos instrukcijų, nurodytų naudojimo ir priežiūros vadove.

Kad išvengtumėte skendimo arba kitų rimtų susižeidimų, ypač atidžiai stebėkite, kad prie baseino neprisiartintų vaikai iki 5 metų amžiaus, todėl užtvarkite priegią prie jo, o jiems esant baseine užtikrinkite nuolatinę suaugusiojo priežiūrą.

**Atidžiai perskaitykite ir išsaugokite, kad galėtumėte peržiūrėti ateityje.**



# SĄRANKOS INSTRUKCIJOS

## Apžvalga

### Tinkamos vietos parinkimas:

Parinkta baseino įrengimo vieta turi atitikti šias sąlygas:

- Dėl bendro baseine esančio vandens ir naudotojų svorio itin svarbu, kad parinktas paviršius galėtų išlaikyti bendrąjį baseino svorį visą laiką, kol jis bus naudojamas. Renkantis paviršių atsižvelkite į tai, kad jį naudojant arba lietuvi lyjant iš baseino gali išbėgti vandens. Jeigu vanduo suminkštins paviršių, gali suprastėti baseino svorio išlaikymo savybės.
- Reguliariai tikrinkite vertikalių baseino polių ir U formos atramų padėtį. Jie visada turi būti viename lygyje su baseino dugnu. Jeigu vertikaliaji koja arba U formos atrama pradeda smigti į žemę, nedelsiant išieskite vandenį iš baseino, kad išvengtumėte baseino sugriuvimo dėl netolygios apkrovos ant rėmo struktūros. Pakeiskite baseino vietai arba tvarkykite pagrindo medžiagą.
- Paviršius turi būti plokščias ir lygus. Jeigu paviršius su nuolydžiu arba nelygus, apkrova gali netolygiai pasiskirstyti ant baseino struktūros. Tokiu atveju gali būti pažeistos medžiagos litavimo siūlės ir sulinkti rėmas. Blogiausiu atveju baseinas gali sugriūti ir sukelti rimtą sužalojimą ir (arba) žalą asmens nuosavybei.
- Rekomenduojame pastatyti baseiną toliau nuo bet kokių daiktų, kuriuos vaikai gali panaudoti įlipti į baseiną.
- Pastatykite baseiną prie atitinkamos išleidimo sistemos, į kurią galėtų subėgti vandens perteklius arba į kurią galėtumėte išleisti vandenį. Įsitikinkite, kad baseino pusė su vandens įvadu A ir išvadu B nukreipta į maitinimo šaltinį, prie kurio bus prijungta filtravimo sistema.
- Ant pasirinkto paviršiaus neturi būti jokių pašalinių objektų. Dėl vandens svorio bet kokie po baseinu esantys objektai gali sugadinti arba pradurti baseino dugną.
- Ant pasirinkto paviršiaus neturi būti jokių greitai augančių augalų ar piktžolių. Stiprių augalų rūšys gali praugyti medžiagą ir tapti vandens nutokio priežastimi. Iš parinktos vietos turi būti pašalinta žolė ar kiti augalai, dėl kurių gali sklisti kvapai ar susidaryti dumblas.
- Virš pasirinktos vietos neturi būti paviršinių elektros tiekimo linijų ar medžių. Įsitikinkite, kad pastatymo vietoje nėra jokių požemių vamzdžių, linijų ir kabelių.
- Pasirinkta vieta turi būti toli nuo jėgimo į namą. Nestatykite aplink baseiną jokios įrangos ar baldų. Vanduo, kuris išteka iš baseino įį naudojant arba atsiradus baseino gedimams gali sugadinti namo viduje esančią arba aplink baseiną pastatytus baldus.
- Pasirinktas paviršius turi būti lygus ir be augalų, kuriuos gali pažeisti baseino medžiaga.

**Siūlomi paviršiai:** pieva, žemė, betonuotas paviršius ir visi kiti paviršiai, atitinkantys pirmiau nurodytas sąlygas.

**Vengtinį paviršiai:** purvas, smėlis, žvyras, denis, balkonas, važiuojamoji dalis, platforma, minkštas / purus dirvožemis ar kiti paviršiai, kurie neatitinka pirmiau nurodytų sąlygų.

Rinkdami tinkamą paviršių ir vietai baseinui atsižvelkite į pirmiau pateiktas svarbias instrukcijas. Jei dalys sugadinamos dėl to, kad sąrankos paviršius ir vieta neatitinka šių instrukcijų, nebus priimamos paraiškos dėl jų taismo tai nebus laikoma gamybinu broku. Jei pasirinktas paviršius yra per minkštas rūmai laikyti, po kojomis sumontuokite ne didesnio kaip 2 cm (0,79 in) storio medines arba metalines plokštes. Plokštes neturi liesti dėklo arba turėti aštrią zoną, nes dėl to jos gali sugesti ir joms nebus taikoma gamintojo garantija.

### Papildomos gairės:

Peržiūrėkite vietinės valdžios institucijų įstatymus dėl tvorų, barjerų, apšvietimo bei saugos reikalavimų, ir įsitikinkite, jog laikotės įstatymų.

Jei į rinkinį įtrauktas siurblys ir (arba) kopėčios, saugos ir montavimo instrukcijas žr. siurblio ir (arba) kopėčių vadove. Kopėčios turi atitikti baseino dydį.

Jei montuodami turite pakeisti vietai, norėdami pajudinti dėklą, jį pakelkite – nevilkite jo ant žemės. Dėl trinties tarp PVC medžiagos ir žemės, gali būti pažeistas baseino dėklas.

## REIKALINGOS DALYS IR ĮRANKIAI

Palyginkite dėžėje esančias dalis su dalimis, išvardytomis šiame vadove.



Patikrinkite, ar įrangos komponentai tinka modeliui, kurį planavote įsigyti. Jei perkant matote sugadintas ar trūkstamas dalis, apsilankykite mūsų svetainėje [bestwaycorp.com/support](http://bestwaycorp.com/support).

## SUMONTAVIMO INSTRUKCIJOS

Norėdami gauti įrengimo instrukcijas, nuskaitykite ant priekinio dangčio išspausdintą QR kodą arba vadovaukitės vadove pateiktais



paveiksiais. Paveiksiai pateikiami tik kaip pavyzdžiai. Jie gali neatitikti realaus gaminio. Jie neatitinka mastelio.

Šį baseiną galima surinkti be papildomų įrankių. Surinkimas trunka maždaug 30–40 minučių dirbant 2–3 žmonėms, išskyrus parengiamuosius darbus ar pripildymą vandeniu (konkrečią informaciją apie įsigytą prekę žr. pakuotėje). Atkreipkite dėmesį, kad surinkimo laikas gali skirtis priklausomai nuo baseino dydžio ir kiekvieno žmogaus turimos patirties.

„Bestway“ nėra atsakinga už baseino pažeidimus, atsiradusius nesilaikant šių instrukcijų.

### Naudingi montavimo patarimai:

Primygtnai rekomenduojame atidaryti pakuotę ir surinkti baseiną, kai aplinkos temperatūra yra aukštesnė nei 15 °C/59 °F. Šioje aplinkoje dėklo PVC medžiaga bus lankstesnė ir lengviau montuojama.

Siūlome įsigyti baseino kopėčias (jei jų nėra rinkinyje) ir paruošti jas prieš įrengiant baseiną, nes šitaip galėsite bet kada patekti į vidų. 7 žingsnis. Kai baseinas užpildytas maždaug 1 cm (0,39 in) vandens, švelniai išlyginkite apatinį dėklą, kad pašalintumėte visas raukšles. Rekomenduojame pradėti nuo baseino centro ir tęsti į išorę. Kai pagrindas yra lygus ir be raukšlių, galite toliau pildyti baseiną. 10 žingsnis. Kartais patikrinkite vertikalių kojų padėtį pripildydami baseiną vandeniu. Kojos gali palaipsniui keisti padėtį dėl padidėjusio vandens svorio. Jei kojos nėra statmenos žemei, nustokite pildyti baseiną ir jas sureguliuokite. Tai padės paskirstyti svorį, kad būtų išvengta rėmo ir dėklo įtempimo.

## Baseino pripildymas vandeniu.

**DĖMESIO.** Pildydami vandeniu baseiną, nepalikite jo be priežiūros. Nuolat tikrinkite baseiną, kad įsitikintumėte, jog jis tinkamai užpildomas. Įsitikinkite, kad vertikaliuos kojos visada yra statmenai įsiremūsios į žemę, o ne po dėklu ar palinkusios į šoną. Primygtnai rekomenduojama baseiną pildyti vandeniu iš čiaupo, kad būtų išvengta nepageidaujamo turinio, tokio kaip mineralai. Nenaudokite jūros vandens.

Užpildykite baseiną vandeniu atlikę visus surinkimo veiksmus ir kol vanduo pasieks suvirinimo liniją, kuri atitinka 90 % visos talpos. Neperpildykite baseino, nes jis gali sugriūti. Esant dideliame kritulių kiekiui, primygtnai rekomenduojame sumažinti vandens lygį, kad jis išliktų 90 % talpos ir kad būtų išvengta vandens pertekliaus.

## ŠARANKOS INSTRUKCIJOS

**SVARBU.** Kai baseinas yra 90 % užpildytas, patikrinkite, ar atstumas tarp vandens paviršiaus ir bėgių viršaus yra vienodas. Jei jis skiriasi, tai reiškia, kad paviršius nėra lygus, todėl primitytinai rekomenduojame nusausinti vandenį ir pakoreguoti pasirinktą vietą. Niekada nebandykite perkelti baseino, jei jame dar yra vandens.

**SVARBU.** Pripildžius baseiną vandeniu ant nelygus paviršiaus, litavimo siūlės gali iširti ir (arba) baseinas gali sugriūti, todėl galima sunkiai susizaloti ir (arba) sugadinti turtą. Baseinas gali patirti didelį slėgį. Jei jūsų baseinas yra išsiptęs arba nelygiu šonu, šonai gali sprogti, staiga išleisdami vandenį ir sukeldami sunkius sužalojimus ir (arba) žalą turtui. Kai baseinas yra užpildytas 90 %, patikrinkite, ar nėra nuotėkio vožtuvuose ar siūlėse ir ar nėra akivaizdžių vandens nuostolių. Kol to nepadarėte, nepilkite į vandenį jokių cheminių medžiagų.

## PRIEŽIŪROS INSTRUKCIJOS

Būtina palaikyti baseino vandens švarą ir cheminių medžiagų pusiausvyrą. Norint tinkamai prižiūrėti vandenį, nepakanka tiesiog naudoti filtravimo sistemą ir išvalyti filtro kasetę. Svarbu teikti pirmenybę baseino vandens priežiūrai ir higienai. Jei nesivadovausite šiomis gairėmis, gali kilti pavojus jūsų ir jūsų šeimos sveikatai.

### Vandens priežiūra.

Rekomenduojame naudoti baseinams skirtas chemines medžiagas vandens švarai palaikyti ir chloro ar bromo tabletes (nenaudokite granulių) su cheminių medžiagų dalytuvu.

Cheminė priežiūra naudojant cheminių medžiagų tabletes turi būti atliekama naudojant cheminių medžiagų dozatorių arba cheminių medžiagų plūdę. Nemeskite cheminių produktų tiesiai į vandenį. Cheminės medžiagos nusės ant baseino dugno ir pažeis idėklą bei pakeis jo spalvą. Blogiausiai atveju bus sugadinta baseino idėklo struktūra.

Baseino pažeidimams, atsiradusiems dėl netinkamo baseino naudojimo, naudotojų skaičiaus ar netinkamos baseino vandens priežiūros, garantija netaikoma.

Vandens kokybė tiesiogiai susijusi su naudojimo dažniu, naudotojų skaičiumi ir bendra baseino priežiūra. Jei vanduo nevalomas cheminiu būdu, jį reikia keisti kas 3 dienas. Rekomenduojame prieš naudojant baseiną išsimaudyti duše, nes kosmetinės priemonės, losjonai ir kiti ant odos esantys likučiai greitai pablogina vandens kokybę. Šalia baseino padėkite kibirą vandens, kuriame naudotojai galėtų nusiplauti kojas prieš lipdami į vandenį.

Reguliariai naudokite baseino paviršiaus sietelį ir siurbli baseino dugnui valyti, kad išvengtumėte nusėdusių nešvarumų. Jei rinkinyje jų nėra, galite juos įsigyti apsilankę mūsų svetainėje ([www.bestwaycorp.com](http://www.bestwaycorp.com)) arba artimiausioje baseino prekių parduotuvėje.

### Cheminių medžiagų naudojimas.

Jūsų baseino rinkinyje gali nebūti cheminių medžiagų dalytuvo. Tokiu atveju galite jį įsigyti apsilankę mūsų svetainėje ([www.bestwaycorp.com](http://www.bestwaycorp.com)) arba artimiausioje baseino prekių parduotuvėje. Kai baseinas naudojamas, išimkite iš jo cheminių medžiagų dalytuvą. Atlikę priežiūrą cheminėmis medžiagomis ir prieš naudodami baseiną, panaudokite patikrinimo rinkinį (nepridėtas) vandens cheminei sudėčiai patikrinti. Rekomenduojame išlaikyti vandens cheminių medžiagų pusiausvyrą, kaip parodyta toliau pateiktoje lentelėje.

Viršijus toliau tolesnius parametrus, gali būti pažeista idėklo struktūra ir susidaryti pavojinga situacija naudotojams.

Parametrai	Vertės
Vandens skaidrumas	Skaidrus baseino dugno vaizdas
Vandens spalva	Nepastebima jokie vandens atspalvio
Drumstumas FNU / NTU	Maks. 1,5 (pageidautina ne mažiau nei 0,5)
Nitratų koncentracija, viršijanti koncentraciją vandenyje, kuriuo buvo užpildytas baseinas (mg/l)	Maks. 20
Visas organinės anglies kiekis (TOC) mg/l	Maks. 4,0
Oksidacijos-redukcijos potencialas – Ag/AgCl 3,5 m KCl mV	Min. 650
pH vertė	6,8–7,6
Laisvas aktyvus chloras (be cianuro rūgšties) mg/l	0,3–1,5
Laisvas chloras, naudojamas kartu su cianuro rūgštimi, mg/l	1,0–3,0
Cianuro rūgštis mg/l	Maks. 100
Kombinuotas chloras mg/l	Maks. 0,5 (pageidautina vertė kuo artimesnė 0,0 mg/l)

Daugiau informacijos apie priežiūrą cheminiais teiraukitės vietinio baseinų arba chemikalų baseinams tiekėjo. Atkreipkite dėmesį į chemikalų gamintojo instrukcijas.

### Nuolatinė baseino priežiūra.

Informacija apie idėklo priežiūrą pateikta vadove esančiuose paveiksluose.



Siūlome įsigyti baseino dangalą, jei jo nėra rinkinyje, ir uždengti nenaudojamą baseiną, kad išvengtumėte žalos viršutinio turėklo medžiagai. Švaria šiuose švelniai nuvalykite po viršutiniu turėklu susikaupusius nešvarumus. Nuotėkio atveju užlopykite baseiną naudodami pridėtą po vandeniu limpančią defekto užtaisymo lopą. Instrukcijas rasite mūsų svetainės pagalbos skytyje, DUK ([www.bestwaycorp.com/support](http://www.bestwaycorp.com/support)).

### Priedai.

Jei į rinkinį įtrauktas siurblys ir (arba) kopėčios, saugos ir montavimo instrukcijas žr. siurblio ir (arba) kopėčių vadove. Kopėčios turi atitikti baseino dydį.

Jei jūsų baseine yra prijungimo vožtuvus baseino valymo priedams pritvirtinti, prieš tvirtindami priedą nuo jungiamojo elemento turite nuimti šukšlių tinklėlį.

## IŠMONTAVIMO IR LAIKYMO INSTRUKCIJOS

---

### Išleidimas.

Informacija apie baseino išleidimą pateikta vadove esančiuose paveiksluose.  Paveiksłai pateikiami tik kaip pavyzdžiai. Jie gali neatitikti realaus gaminio. Jie neatitinka mastelio.  
Prieš išleiddami baseino vandenį, įsitikinkite, kad išleidžiate jį iš baseino toliau nuo namo ir bet kokių objektų, kuriuos gali pažeisti vanduo. Peržiūrėkite išleidimui taikomus vietos reikalavimus.

### Valymas.

1. Nuskalaukite baseino dėklą vandentiekio vandeniu, kad pašalintumėte visus cheminių medžiagų ar nešvarumų likučius.
2. Paikite išleistą dėklą saulėkaitoje, kol jis visiškai išdžius.
3. Norėdami visiškai pašalinti likusį vandenį, nuvalykite baseino dėklą sausa šluoste.

### Laikymas.

Nuimkite visus priedus. Prieš sandėliuodami įsitikinkite, kad baseino dėklas ir priedai yra visiškai švarūs ir sausi. Jei baseinas ne visiškai išdžiūvo, sandėliavimo laikotarpiu gali atsirasti puvelis ir pažeisti baseino siūles.

Kai baseinas visiškai išdžius, pabarstykite talko milteliais, kad dėklas nesuliptų, ir atsargiai sulankstykite.

Primitytinai rekomenduojame išmontuoti baseiną, kai aplinkos temperatūra yra aukštesnė nei 15 °C/59 °F.

Baseino dėklą sulankstykite tik jei aplinkos temperatūra yra aukštesnė nei 15 °C/59 °F. Laikykite baseiną sausoje vietoje, esant vidutinei temperatūrai nuo 15 °C/59 °F iki 38 °C/100 °F. Baseino dėklą ir visus priedus sudėkite į kartoninę dėžę, kad geriau apsaugotumėte PVC medžiagą žiemos laikotarpiu.

## GARANTIJOS SĄLYGOS

---

Prireikus pagalbos ar su gaminio registracija susijusios informacijos, apsilankykite [bestwaycorp.com/support](http://bestwaycorp.com/support).

## VARNOSTNE INFORMACIJE



# OPOZORILO

### Shranite ta navodila – pred uporabo pozorno preberite.

Pred namestitvijo ali uporabo bazena natančno preberite, razumejte in upoštevajte vse informacije v tem uporabniškem priročniku. Te varnostne smernice obravnavajo nekatera pogosta tveganja pri rekreaciji v vodi, vendar ne morejo zajeti vseh tveganj in nevarnosti v vseh primerih. Vedno bodite previdni, uporabljajte zdravi razum in dobro presojo, ko uživate v kateri koli vodni dejavnosti.

Shranite te informacije za prihodnjo uporabo. Poleg tega se lahko naslednje informacije posreduje glede na vrsto bazena.

- Ta navodila hranite na varnem mestu. Če navodila manjkajo, se obrnite na proizvajalca ali jih poiščite na naši spletni strani [www.bestwaycorp.com](http://www.bestwaycorp.com).
- Pregrade, pokrivala za bazene, alarmi za bazene ali podobne varnostne naprave so koristni pripomočki, vendar ne nadomestijo stalnega in kompetentnega nadzora odrasle osebe.

#### Varnost neplavalcev:

- Potreben je stalen, aktiven in buden nadzor slabih plavalcev in neplavalcev s strani odrasle osebe (ne pozabite, da so otroci, mlajši od petih let, najbolj izpostavljeni nevarnosti utopitve).
- Ob vsaki uporabi bazena določite pristojno odraslo osebo za nadzor kopalcev.
- Slabši plavalci ali neplavalci morajo nositi osebno zaščitno opremo, kadar uporabljajo plavalni bazen.
- Kadar bazen ni v uporabi ali ni pod nadzorom, je treba iz plavalnega bazena in iz njegove okolice odstraniti vse igrače, ki bi utegnile pritegniti otroke v bazen.

#### Varna uporaba bazena:

- Spodbujajte vse uporabnike, še posebej otroke, da se naučijo plavati.
- Naučite se osnov življenjske podpore (BCL), kot je kardiopulmonalno oživljanje (CPR), in to znanje redno osvežujte. To lahko v nujnih primerih reši življenje.
- Poučite vse uporabnike bazena, vključno z otroki, kako ravnati v primeru nujne.
- Nikoli se ne potapljajte v plitki vodi. To lahko povzroči zelo hude poškodbe ali celo smrt.
- Nikoli ne uporabljajte plavalnega bazena, če ste zaužili alkohol ali zdravila, ki bi lahko poslabšala vašo sposobnost za varno uporabo plavalnega bazena.

#### Varnostne naprave in oprema:

- Da bi preprečili utopitev otrok, je priporočljivo dostop do bazena zavarovati z varovalno napravo.
- Da bi preprečili, da bi otroci splezali z vstopnega in izstopnega ventila, je priporočljivo namestiti pregrado (in zavarovati vsa vrata in okna, kjer je to potrebno), da preprečite nepooblaščen dostop do bazena.
- Priporočljivo je imeti ob bazenu reševalno opremo (npr. obročasto bojo).
- V bližini bazena zagotovite delujoč telefon in seznam telefonskih števil za klic v sili.
- Ko uporabljate pokrivalo za bazen, ga popolnoma odstranite z vodne površine, preden vstopite v bazen.
- Osebe v bazenu zaščitite pred boleznimi, povezanimi z vodo, tako da vodo v bazenu čistite in izvajate dobro higieno. Oglejte si navodila za pripravo vode v uporabniškem priročniku.
- Kemikalije (npr. izdelke za obdelavo vode, čiščenje ali razkuževanje) hranite izven dosega otrok.
- Uporabite znake, ki so opisani spodaj. Oznake morajo biti nameščene na vidnem mestu znotraj 2,00 m od bazena.



- Otroke je treba imeti v vodnem okolju pod stalnim nadzorom. Skakanje v bazen je prepovedano.
- Odstranljive lestve morajo biti postavljene na trdno, vodoravno površino.
- Ne glede na materiale, uporabljene za izgradnjo bazena, redno pregledujte površine pod bazenom in njegovo opremo glede morebitnih varnostnih tveganj.
- Redno preverjajte vijake in somike. Odstranite drobce in morebitne ostre robove, da se izognete poškodbam.
- Izpraznjena bazena ne puščajte zunaj. Prazen bazen se lahko zaradi vetra deformira in/ali premakne.
- Če imate filtersko črpalko, za navodila glejte priročnik za črpalko. Črpalke ne uporabljajte, če so v bazenu ljudje.
- Če imate lestve, upoštevajte priročnik za navodila za uporabo lestve.

#### OPOZORILO!

Uporaba bazena pomeni upoštevanje varnostnih navodil, opisanih v navodilih za uporabo in vzdrževanje.

Da bi preprečili utopitev ali druge resne poškodbe, bodite še posebej pozorni na možnost nepričakovanega dostopa do bazena otrok, mlajših od 5 let, in sicer tako, da zagotovite dostop do njega in jih med bivanjem v bazenu držite pod stalnim nadzorom odraslih.

**Prosimo, da pozorno preberete in shranite ta navodila za prihodnjo uporabo.**



# NAVODILA ZA POSTAVITEV

## Pregled

### Izbira prave lokacije:

Izbrana lokacija, kjer bo bazen nameščen, mora upoštevati naslednje pogoje:

- Zaradi skupne teže vode v bazenu in uporabnikov je izjemno pomembno, da je izbrana površina sposobna enakomerno prenesti celotno težo ves čas, ko je bazen postavljen. Pri izbiri površine upoštevajte, da voda lahko priteka iz bazena med uporabo ali ko dežuje. Če voda zmečka površino, le-ta lahko izgubi svojo sposobnost, da prenese težo bazena.
- Redno preverjajte položaj navpičnih nog in/ali U-nosilcev. Vedno morajo biti poravnani z dnom bazena. Če se navpična noga ali U-opora začne pogrezati v tla, takoj izpraznite vodo iz bazena, da preprečite, da bi se bazen zrušil zaradi neenakomerne obremenitve konstrukcije okvirja. Spremenite lokacijo bazena ali spremenite površinski material.
- Površina mora biti ravna in gladka. Če je površina nagnjena ali neravna, lahko ustvari neuravnoteženo obremenitev strukture bazena. To lahko poškoduje zvale na platno bazena in upogne okvir. V najslabšem primeru se lahko bazen zruši, kar povzroči resne telesne poškodbe in/ali škodo na osebni lastnini.
- Priporočamo, da bazen namestite odmaknjeno od vseh predmetov, ki bi jih otroci lahko uporabljali za plezanje v bazen.
- Bazen postavite blizu ustreznega drenažnega sistema, za reševanje prelivanja ali za praznjenje bazena. Preprečite se, da je stran bazena z dovodom vode A in odvodom B obrnjena v smeri vira energije, kamor bo priključeni filtrirni sistem.
- Na izbrani površini postavitev ne sme biti nobenega predmeta. Zaradi teže vode bi morebiten predmet pod plavalnim bazenom lahko poškodoval ali preluknjal dno bazena.
- Na izbrani površini ne sme biti agresivnih rastlin in plevelnih vrst. Vrste močne vegetacije bi lahko rasle skozi oblogo in povzročile puščanje vode. Z izbrane lokacije je treba odstraniti travo ali drugo vegetacijo, ki lahko povzroči neprijeten vonj ali sluz.
- Na izbrani lokaciji ne sme biti nadzemnih električnih vodov ali dreves. Prepričajte se, da na izbrani lokaciji ni podzemnih komunalnih cevi, vodov ali kakršnih koli kablov.
- Izbrani položaj mora biti oddaljen od vhoda v hišo. Okoli bazena ne nameščajte nobene opreme ali drugega pohištva. Voda, ki priteče iz bazena med uporabo ali zaradi okvar izdelka, lahko poškoduje pohištvo v hiši ali okolici bazena.
- Izbrana površina mora biti ravna in brez lukenj, ki lahko poškodujejo material bazenskega platna.

**Predlagane podlage:** travnata, tla, beton in vse druge podlage, ki upoštevajo vzornje pogoje postavitve.

**Odsvetovane površine za postavitev:** blato, pesek, gramoz, nadstropje, balkon, dovoz, ploščad, mehka/rahlja zemlja ali druga površina, ki ne izpolnjuje zgoraj navedenih pogojev za postavitev.

Sledite zgornjim pomembnim navodilom, da izberete pravo površino in lokacijo za postavitev svojega bazena. Če se deli poškodujejo, ker namestitvena površina in lokacija ne ustrezata tem navodilom, se to ne bo štelo za napako proizvajalca in bo razveljavilo garancijo in morebitne servisne zahtevke.

Če je izbrana površina premehka, da bi držala okvir, pod nogo namestite lesene ali kovinske plošče, debeline največ 2 cm. Plošče se ne smejo dotikati platna bazena ali imeti ostre površine, ker lahko povzročijo poškodbe, ki jih ne upošteva garancija proizvajalca.

### Dodatna navodila:

Pri lokalnem mestnem svetu preverite podzakonske predpise v zvezi z ograjo, ovirami, razsvetljavo in varnostnimi zahtevami ter zagotovite, da upoštevate vse zakone.

Če je v kompletu priložena črpalka in/ali lestev, glejte priloženi priročnik za črpalko in/ali lestev glede varnostnih navodil in navodil za namestitve. Lestev mora ustrezati velikosti bazena.

Če morate med postavitvijo spremeniti lokacijo, dvignite platno bazena, da ga premaknete; ne vlecite ga po tleh. Trenje med PVC materialom in tlemi lahko poškoduje platno bazena.

## Potrebni deli in orodje

Primerjajte dele v škrti z deli, navedenimi v tem priročniku.



Preverite, ali komponente opreme predstavljajo model, ki ste ga nameravali kupiti. Če je kateri koli del ob nakupu poškodovan ali manjka, obiščite našo spletno stran [bestwaycorp.com/support](http://bestwaycorp.com/support).

## Navodila za postavitev

Za navodila za postavitev skenirajte kodo QR, natisnjeno na spodnji platnici, ali sledite slikam v priročniku.  Risbe so samo za ilustracijo. Morda ne odražajo dejanskega izdelka. Niso v merilu.

Sestavljanje tega bazena je možna brez dodatnega orodja. Postavitev traja približno 30-40 minut z 2-3 osebami, brez kakršnih koli priprav ali polnjenja z vodo (glejte pakiranje za posebne informacije o vašem kupljenem artiklu). Upoštevajte, da se čas sestavljanja lahko razlikuje glede na velikost bazena in izkušnje posameznika.

Bestway ni odgovoren za škodo, povzročeno na bazenu zaradi nepravilnega ravnanja ali neupoštevanja teh navodil.

### Koristni nasveti za postavitev:

Močno priporočamo, da embalažo odprete in bazen sestavite, ko je temperatura okolja nad 15°C. PVC material platna bazena bo v tem okolju bolj prožen in ga bo lažje sestaviti.

Predlagamo, da kupite lestev za bazen (če ni priložena v kompletu) in jo pripravite pred postavitvijo bazena, saj vam bo pomagala, ko boste morali vstopiti vanj.

7. korak: Ko je bazen napolnjen s približno 1 cm vode, nežno zgladite spodnjo platno bazena, da odstranite vse gube. Priporočamo, da začnete od sredine bazena in nadaljujete navzven. Ko so tla gladka in brez gub, lahko nadaljujete s polnjenjem bazena.

10. korak: Med polnjenjem bazena z vodo občasno preverite položaj navpičnih nog. Noge lahko postopoma spremenijo položaj zaradi povečane teže vode. Če noge niso pravokotne na tla, prenehajte polniti bazen in jih prilagodite. Pomagalo bo pri porazdelitvi teže, da se izognete obremenitvi okvirja in platna bazena.

## Polnjenje bazena z vodo:

**POZOR:** Med polnjenjem z vodo ne puščajte bazena brez nadzora. Stalno preverjajte bazen, da se preprečite, ali je pravilno napolnjen. Prepričajte se, da so navpične noge vedno pravokotne na tla in ne pod platnom bazena ali nagnjene na stran.

Zelo priporočljivo je, da za polnjenje uporabite vodo iz pipe, da zmanjšate neželene vsebine, kot so minerali. Ne uporabljajte morske vode.

Bazen napolnite z vodo, ko so končani vsi koraki montaže in dokler voda ne doseže varilne črte, kar ustreza 90 % polne kapacitete. Bazena ne napolnite preveč, ker bi se lahko zrušil. V primeru obilnih padavin močno priporočamo znižanje nivoja vode, da bi ohranili 90% kapacitete in preprečili prelivanje vode.

## NAVODILA ZA POSTAVITEV

**POMEMBNO:** Ko je bazen poln na 90 %, preverite, ali je razdalja med vodno gladino in vrhom ograje povsod enaka. Če je drugačna, pomeni, da površina ni ravna, zato toplo priporočamo, da vodo izpustite in prilagodite izbrano lokacijo. Nikoli ne poskušajte premakniti bazena, ko je v njem še voda.

**POMEMBNO:** Če je bazen poln vode na neravnem terenu, lahko pride do poka varilnih mest in/ali sesedenja bazena, kar povzroči resne telesne poškodbe in/ali materialno škodo. Vaš bazen je lahko zelo obremenjen. Če ima vaš bazen izboklino ali neravno stran, lahko stranice počijo in nenadoma sprostijo vodo ter povzročijo resne telesne poškodbe in/ali materialno škodo. Ko je bazen 90 % poln, preverite, ali v bazenu morebitno puščanje na ventilih ali sivih in morebitna očitna izguba vode. Dokler tega ne storite, v vodo ne dodajate nobenih kemikalij.

## NAVODILA ZA VZDRŽEVANJE

Voda v bazenu mora biti čista in kemično uravnotežena. Preprosta uporaba filtrirnega sistema in čiščenje filter vložka nista dovolj za pravilno vzdrževanje vode.

Pomembno je, da daste prednost vzdrževanju in zdravju vode v bazenu. Če teh smernic ne upoštevate, je lahko ogroženo vaše zdravje in zdravje vaše družine.

### Vzdrževanje vode:

Priporočamo, da za vzdrževanje kemije vode uporabljate kemikalije za bazene in tablete klora ali broma (ne uporabljajte granul) z dozirnikom kemikalij.

Kemično vzdrževanje s kemičnimi tabletami je treba izvajati z dozirnikom kemikalij ali kemičnim plovcem. Ne mečite kemičnih izdelkov neposredno v vodo. Kemikalije se bodo usedle na dno bazena ter poškodovale ter razbarvale platno bazena. V najslabšem primeru bodo poškodovale strukturo platna bazena.

Poškodbe bazena, ki so posledica napačne uporabe, števila uporabnikov in splošnega slabega ravnanja z vodo v bazenu, niso zajete v garanciji.

Kakovost vode je neposredno povezana s pogostostjo uporabe, številom uporabnikov in splošnim vzdrževanjem bazena. Vodo je treba zamenjati vsake 3 dni, če voda ni kemično obdelana. Priporočamo, da se pred uporabo bazena stuširate, saj lahko kozmetični izdelki, losjoni in drugi ostanki na koži hitro poslabšajo kakovost vode. Postavite vedro vode poleg bazena, da očistite noge uporabnikov, preden vstopijo v vodo bazena.

Redno uporabljajte skimer za površino bazena in sesalnik za dno bazena, da preprečite usedanje umazanije. Če niso vključeni v kompletu, jih lahko kupite na naši spletni strani ([www.bestwaycorp.com](http://www.bestwaycorp.com)) ali v najbližji trgovini z opremo za bazene.

### Uporaba kemikalij:

Vaš komplet za bazen morda ne vključuje dozirnika za kemikalije. V tem primeru ga lahko kupite tako, da obiščete našo spletno stran ([www.bestwaycorp.com](http://www.bestwaycorp.com)) ali obiščete najbližjo trgovino z opremo za bazene. Odstranite dozirik kemikalij, ko je bazen v uporabi. Po opravljenem kemičnem vzdrževanju in pred uporabo bazena uporabite testni komplet (ni priložen) za testiranje kemije vode. Priporočamo, da vzdržujete kemično ravnovesje vode, kot je prikazano v spodnji tabeli.

Preseganje spodnjega parametra lahko poškoduje strukturo platna bazena in ustvari nevarno situacijo za uporabnike.

Parametri	Vrednosti
Bistrost vode	Jasno vidno dno bazena
Barva vode	Ne sme biti opazne barve
Motnost v FNU/NTU	maks. 1,5 (po možnosti manj kot 0,5)
Koncentracija nitratov nad koncentracijo polnjene vode v mg/l	maks. 20
Skupen organski ogljik (TOC) v mg/l	maks. 4,0
Redoks potencial proti Ag/AgCl 3,5 m KCl v mV	min. 650
pH vrednost	6,8 to 7,6
Prosti aktiven klor (brez cianurne kisline) v mg/l	0,3 to 1,5
Prosti klor uporabljen v kombinaciji s cianurno kislino v mg/l	1,0 to 3,0
Cianurna kislina v mg/l	maks. 100
Kombiniran klor v mg/l	maks. 0,5 (po možnosti blizu 0,0 mg/l)

Za več informacij o kemičnem vzdrževanju se obrnite na vašega lokalnega prodajalca bazenov ali kemikalij. Dosledno upoštevajte navodila proizvajalca kemikalij.

### Tekoče vzdrževanje bazena:

Za vzdrževanje platna bazena si oglejte ilustracije korakov v priročniku.



Predlagamo, da kupite pokrivalo za bazen, če ni priloženo v kompletu, in pokrijte bazen, ko ga ne uporabljate, da preprečite poškodbe materiala zgornje tirnice. S čisto krpo nežno očistite umazanijo z zgornjih tirnic. V primeru puščanja zakrpajte bazen s priloženim podvodo lepilno zaplato. Navodila najdete v pogostih vprašanih v razdelku za podporo na našem spletnem mestu ([www.bestwaycorp.com/support](http://www.bestwaycorp.com/support)).

### Priključki za dodatno opremo:

Če je v kompletu priložena črpalka in/ali lestev, glejte priloženi priročnik za črpalke in/ali lestev glede varnostnih navodil in navodil za namestitve. Lestev mora ustrezati velikosti bazena.

Če ima vaš bazen povezovalni ventil za pritrditev pripomočkov za čiščenje bazena, morate pred pritrditvijo dodatkov s priključka odstraniti mrežo za umazanijo.

## NAVODILA ZA RAZSTAVLJANJE IN SHRANJEVANJE

---

### Odvajanje vode:

Za odvajanje glejte ilustracije korakov v priložniku.  Risbe so samo za ilustracijo. Morda ne odražajo dejanskega izdelka. Niso v merilu.

Preden izpraznite vodo iz bazena, se prepričajte, da bazen izpraznite stran od hiše in vseh predmetov, ki jih lahko poškoduje voda. Preverite lokalne predpise za drenažo.

### Čiščenje:

1. Sperite platno bazena z vodo iz pipe, da odstranite morebitne ostanke kemikalij ali smeti.
2. Pustite sploščeno platno bazena na sončni svetlobi, dokler ni popolnoma suho.
3. Obrišite bazen s suho krpo, da popolnoma odstranite preostanek vode.

### Shranjevanje:

Odstranite vse dodatke. Prepričajte se, da so platno bazena in dodatki popolnoma čisti in suhi, preden jih shranite. Če bazen ni popolnoma suh, lahko nastane plesen, ki med skladiščenjem poškoduje platno bazena.

Ko je bazen popolnoma suh, ga potresite s smukecem, da preprečite, da bi se platno bazena zlepilo.

Močno priporočamo, da bazen razstavite, ko je temperatura okolja nad 15°C.

Zložite platno bazena le, če je temperatura okolja nad 15°C. Bazen shranjujte v suhem prostoru z zmerno temperaturo med 15°C in 38°C, platno bazena in vse dodatke pa hranite v kartonski škatli, da bolje zaščitite PVC material v zimskem obdobju.

## GARANCIJSKI POGOJI

---

Za podporo in registracijo izdelka obiščite [bestwaycorp.com/support](http://bestwaycorp.com/support).

## GÜVENLİK BİLGİLERİ



### UYARI

#### Bu Talimatları Kaydedin – Çalıştırmadan önce dikkatlice okuyun.

Yüzme havuzunu monte etmeden veya kullanmadan önce bu kullanıcı kılavuzundaki tüm bilgileri dikkatlice okuyun, anlayın ve uygulayın. Bu güvenlik yönergeleri, su eğlencelerine ilişkin bazı genel risklerle ilgili olmakla birlikte her durumda tüm riskleri ve tehlikeleri kapsamıyor olabilir. Su eğlencelerinde daima dikkatli olun, sağduyulu davranın ve mantıklı hareket edin.

Bu bilgileri gelecekte başvurmak üzere saklayın. İlaveten, havuzun türüne bağlı olarak takip eden bilgiler sağlanabilir.

- Bu talimatları güvenli bir yerde saklayın. Talimatlar kaybolursa, lütfen üreticiyle irtibata geçin veya [www.bestwaycorp.com](http://www.bestwaycorp.com) web sitesinde arayın.
- Bariyerler, havuz kılıfları, havuz alarmları veya benzer güvenlik cihazları kullanışlı yardımcı cihazlar olsa da sürekli ve yetkin yetişkin gözetimi yerine geçebilecek nitelikte değildir.

#### Yüzme Bilmeyen Kişiler için güvenlik kuralları:

- Yüzmeyi iyi bilmeyen ve yüzme bilmeyen kişilerin daima sürekli, aktif ve ihtiyatlı bir biçimde yetkin bir yetişkin tarafından gözetim altında bulundurulması gerekmektedir (beş yaşından küçük çocukların boğulma riski en yüksek grubu oluşturduğu unutulmamalıdır).
- Havuz her kullanıldığında gözetim için yetkin bir yetişkinin havuz kenarında bulunmasını sağlayın.
- İyi yüzemeyenler veya yüzme bilmeyenler, havuzu kullanırken kişisel koruyucu ekipmanlar kullanmalıdır.
- Havuz kullanılmadığında ya da gözetim altında tutulmadığında, çocukların dikkatinin havuza yönelmesini önlemek için tüm oyuncakları yüzme havuzundan ve çevresinden kaldırın.

#### Güvenli Havuz Kullanımı:

- Başta çocuklar olmak üzere tüm kullanıcıları yüzmeyi öğrenmeleri yönünde teşvik edin.
- Kardiyopulmoner Resüsitasyon (CPR) gibi Temel Yaşam Destekleri konusunda bilgi edinin ve bu bilgilerinizi düzenli olarak tazeleyin. Bu, acil durum halinde hayat kurtaracak bir bilgi olabilir.
- Başta çocuklar olmak üzere havuzu kullanan herkesi acil durumda yapılacaklar konusunda bilgilendirin.
- Sığ sulara dalmayın. Bu durum, ciddi yaralanmalara veya ölüme neden olabilir.
- Havuzu güvenli bir şekilde kullanma becerinizi etkileyebilecek ilaçlar ya da alkol kullandığınız zamanlarda havuzu kullanmayın.

#### Güvenlik Cihazları ve Ekipmanları:

- Çocukların boğulmasını önlemek için havuza erişimin bir koruma cihazıyla kısıtlanması tavsiye edilir.
- Çocukların giriş ve çıkış valfinden tırmanmasını önlemek için yüzme havuzuna izinsiz erişimi engelleyen bir bariyer takılması (ve uygun durumlarda tüm kapı ve pencerelerin kapatılması) gerekir.
- Kurtarma ekipmanlarının (örn. can simidi) havuzun yanında tutulması tavsiye edilir.
- Havuz çevresinde çalışan bir telefon ve bir acil durum telefon numarası listesi bulundurun.
- Havuz örtüsü kullanıldığında, havuza girmeden önce su yüzeyindeki örtüyü tamamen kaldırın.
- Havuz suyunu artırarak ve iyi hijyen kurallarına sadık kalarak, havuzu kullanan kişileri sudan bulaşan hastalıklara karşı koruyun. Kullanıcı kılavuzunda verilen su arıtma yönergelerine danışın.
- Kimyasalları (örn. su arıtma, temizleme veya dezenfeksiyon ürünleri) çocukların erişemeyeceği yerlerde saklayın.
- Tabelaları aşağıda açıklandığı şekilde kullanın. Tabelalar, havuzun 2,00 m çevresinde belirgin bir konumda sergilenmelidir.



- Su ortamındayken çocukları gözetim altında tutun. Dalmayın.
- Çıkanlabilir merdivenler, sert ve yatay bir yüzey üzerine yerleştirilmelidir.
- Yüzme havuzu yapımı için kullanılan malzemelerden bağımsız olarak, havuzun altındaki yüzeyleri ve ekipmanları herhangi bir güvenlik tehlikesi açısından düzenli olarak inceleyin.
- Cıvataları ve vidaları düzenli olarak kontrol edin. Yaralanmaları önlemek için kıymıkları ya da keskin kenarları çıkarın.
- Boşaltılmış havuzu açık alanda bırakmayın. Boş havuz rüzgar nedeniyle deforme olabilir ve/veya yer değiştirebilir.
- Bir filtre pompası varsa, talimatlar için pompanın kılavuzuna bakın. Havuzun içinde insanlar varken pompayı kullanmayın.
- Bir merdiven varsa talimatlar için merdivenin kılavuzuna bakın.

#### UYARI!

Yüzme havuzunun kullanılması, işletim ve bakım kılavuzunda açıklanan güvenlik talimatlarına uyulmasını gerektirir. Boğulma veya diğer ciddi yaralanmaları önlemek için 5 yaşından küçük çocukların yüzme havuzuna beklenmedik bir şekilde girme olasılığına karşı havuza erişimi kısıtlayın ve havuzdayken çocukları sürekli yetişkin gözetimi altında tutun.

**Lütfen dikkatli bir şekilde okuyun ve daha sonra yeniden başvurmak için saklayın.**



# KURULUM TALİMATLARI

## Genel Bakış

### Doğru Konumun Seçilmesi:

Havuzun kurulacağı yer aşağıdaki koşullara uygun olmalıdır:

- Havuzun içindeki suyun ve kullanicıların toplam ağırlığı nedeniyle, seçilen yüzeyin havuzun kurulu olduğu süre boyunca toplam ağırlığı eşit şekilde destekleyebilmesi son derece önemlidir. Yüzeyi seçerken, kullanım sırasında veya yağmur yağdığı zaman suyun havuzdan dışarı taşabileceğini göz önünde bulundurun. Su yüzeyi yumuşatırsa, zemin havuzun ağırlığını kaldıracak özelliğini kaybedebilir.
- Dikey bacaların ve/veya U desteklerinin konumunu düzenli olarak kontrol edin. Her zaman havuzun dibine aynı seviyede olmalıdır. Dikey bacak veya U desteği zeminin içine doğru çökmeye başlarsa, çerçeve yapısına dengelessiz yük bindirilmesi nedeniyle havuzun çökmesinden kaçınmak için suyu derhal boşaltın. Havuzun yerini değiştirin veya yüzey malzemelerini güncelendirin.
- Yüzey düz ve kusursuz olmalıdır. Yüzey eğilmişse veya düz değilse, havuzun yapısı üzerinde dengelessiz bir yük oluşturabilir. Bu durum kaplamanın kaynak noktalarına hasar verebilir ve çerçeveyi bükebilir. Çok daha kötü durumlarda, havuz çökebilir ve ağır yaralanmalara ve/veya mülkiyet hasarlarına neden olabilir.
- Havuzu, çocukların havuza tırmanmak için kullanabilecekleri nesnelere uzağa yerleştirmenizi tavsiye ediyoruz.
- Havuzun taşma olasılığına karşı veya havuzdaki suyun boşaltılması için havuzu yeterli kapasitede bir tahliye sisteminin yakınına yerleştirin. Su girişi A ve çıkışı B olan havuz tarafının, filtreleme sisteminin bağlanması gereken güç kaynağına baktığından emin olun.
- Seçilen yüzey her tip nesnedan arındırılmış olmalıdır. Suyun ağırlığı nedeniyle, havuzun altındaki herhangi bir nesne, havuzun dibine hasar verebilir veya delebilir.
- Seçilen yüzey, agresif bitkiler ve ot türlerinden tamamen temizlenmelidir. Güçlü bitki türleri kaplama boyunca büyüyebilir ve su sızıntısına neden olabilir. Çim veya diğer bitkiler bürünken koku veya salgı birakabilecekleri için kurulum yerinde tamamen yok edilmeleri gerekir.
- Seçilen yerde elektrik hava hatları veya ağaçlar olmamalıdır. Konumun yer altındaki şebekeler boruları, hatları veya kablolarından uzakta olduğundan emin olun.
- Seçilen konum ev girişinden uzakta olmalıdır. Havuzun etrafına herhangi bir ekipman veya mobilya yerleştirmeyin. Kullanım sırasında veya arızalı bir ürün nedeniyle havuzdan taşan su, ev içindeki veya havuzun çevresindeki mobilyalara zarar verebilir.
- Seçilen yüzey düz olmalıdır ve kaplamanın malzemesine hasar verebilecek delikler olmamalıdır.

**Önerilen kurulum yüzeyleri:** çamur, kum, toprak, beton ve yukarıdaki kurulum koşullarına uyant tüm diğer yüzeyler.

**Önerilmeyen yüzeyler:** çamur, çim, çakıl, döşeme, balkon, araç yolu, platform, yumuşak/gevşek toprak veya yukarıdaki kurulum koşullarını karşılamayan diğer yüzeyler.

Havuzunuzu kurmak üzere doğru yüzeyi ve yeri seçmek için yukarıdaki önemli talimatları takip edin. Parçaları, kurulum yüzeyi ve konumu bu talimatlarla uygun olmadığı için hasar görürse, üretici hatası olarak kabul edilmeyecek ve garantili ve herhangi bir servis talebini geçersiz kılacaktır.

Seçilen yüzey çerçeveyi tutamayacak kadar yumuşaksa, bacaların altına kalınlığı 2 cm (0,79") fazla olmayan ahşap veya metal plakalar yerleştirin. Üretici garantisini kapsamındaki olmayan bir hasara neden olabileceği için plakalar astara temas etmemeli veya keskin bir alana sahip olmamalıdır.

### Ek Yönergeler:

Çitler, bariyerler, aydınlatma ve güvenlik gereklilikleriyle ilgili mevzuatlar için belediye meclisinize danışın ve tüm kanunlara uyduğunuzdan emin olun.

Sette bir pompa ve/veya merdiven varsa, güvenlik talimatları ve kurulum için pompanın ve/veya merdivenin kılavuzuna bakın.

Merdiven havuz boyutuna uygun olmalıdır.

Kurulum sırasında konum değiştirmeniz gerekirse, hareket ettirmek için astarı kaldırın; yerde sürüklemeyin. PVC malzeme ve zemin arasındaki sürtünme havuzun astarına zarar verebilir.

## Gerekli parça ve aletler

Kutunuzdaki parçaları bu kılavuzda listelenen parçalarla karşılaştırın.



Ekipman bileşenlerinin, satın almak istediğiniz ürün modelini temsil ettiğini doğrulayın. Satın alma sırasında herhangi bir hasarlı veya eksik parça olması durumunda, [bestwaycorp.com/support](http://bestwaycorp.com/support) web sitemizi ziyaret edin.

## Montaj talimatları

Kurulum talimatları için ön kapakta yazılı olan QR kodunu tarayın veya kılavuzdaki çizimlere bakın.



Çizimler sadece

örneklendirme amaçlıdır. Gerçek ürünü yansıtmıyor olabilir. Doğru ölçekte değildir.

Bu havuzun montajı ek aletler olmadan tamamlanabilir. Kurulum, her türlü hazırlık veya su doldurma hariç, 2-3 kişi ile yaklaşık 30-40 dakika sürer (satın aldığınız ürüne ilişkin özel bilgi için pakete bakın). Montaj sürelerinin havuz büyüklüğüne ve bireysel deneyime göre değişebileceğini lütfen unutmayın.

Yanlış kullanım veya bu talimatlara uyulmaması nedeniyle havuza verilecek zararlardan Bestway sorumlu değildir.

### Yararlı Kurulum İpuçları:

Paketli açma ve havuzu monte etme işlemini ortam sıcaklığı 15°C / 59°F'nin üzerinde olduğunda yapmanızı tavsiye ederiz. Astarın PVC malzemesi bu ortamda daha esnek ve montajı daha kolay olacaktır.

Havuzu kurmadan önce, havuza girmenize yardımcı olacak bir havuz merdiveni satın almanızı (sete dahil değilse) ve hazırlamanızı tavsiye ederiz.

Adım 7: Havuz yaklaşık 1 cm (0,39") suyla doldurulduğunda, alt astarı hafifçe düzelterek tüm kıvrımları giderin. Havuzun merkezinden başlayıp dışarıya doğru devam etmenizi tavsiye ederiz. Zemin pürüzsüz ve kırışksız olduğunda havuzu

doldurmaya devam edebilirsiniz.

Adım 10: Havuzu su doldururken dikey ayakların pozisyonunu zaman zaman kontrol edin. Artan su ağırlığı nedeniyle ayaklar kademeli olarak pozisyon değiştirebilir. Ayaklar yere dik değilse, lütfen havuzu doldurmayı bırakın ve ayarlayın. Çerçeve ve astar üzerinde zorlanmayı önlemek için ağırlık dağılımına yardımcı olacaktır.

## Havuzun Su ile Doldurulması:

**DİKKAT:** Suyla doldururken havuzun yanından ayrılmayın. Havuzun doğru şekilde doldurulduğundan emin olmak için sürekli kontrol

edin. Dikey bacaların her zaman yere dik olduğundan ve astarın altında olmadığından veya yana eğilmediğinden emin olun.

Mineraller gibi istenmeyen içeriğin en aza indirmek için doluduma musluk suyu kullanılması şiddetle tavsiye edilir. Deniz suyu kullanmayın.

Havuzu, tüm montaj aşamaları tamamlandıktan sonra ve su, tam kapasitenin %90'ına karşılık gelen kaynak hattına ulaşıncaya kadar suyla doldurun. Havuzun devrilmesine neden olabileceği için aşırı doldurmayın. Şiddetli yağış durumunda, %90 kapasitede tutmak ve su taşmasını önlemek için su seviyesini düşürmenizi şiddetle tavsiye ederiz.

## KURULUM TALİMATLARI

**ÖNEMLİ:** Havuz %90 dolduğunda, su yüzeyi ile rayların üstü arasındaki mesafenin her yerde aynı olup olmadığını kontrol edin. Farklıysa, yüzeyin düz olmadığını anlamına gelir ve suyu boşaltmanızı ve seçilen konumu ayarlamanızı şiddetle tavsiye ederiz. İçinde hala su olan havuzu kesinlikle hareket ettirmeye çalışmayın.

**ÖNEMLİ:** Havuzu düz olmayan bir zeminde suyla dolu tutmak, kaynak noktalarının patlamasına ve/veya havuzun çökmesine neden olarak ciddi yaralanmalara ve/veya maddi hasara neden olabilir. Havuzunuza uygulanan basınç oldukça yüksektir. Havuzunuzun çıkıntısı veya engelbeli bir tarafı varsa, kenarlar patlayabilir, aniden su açığa çıkabilir ve ciddi kişisel yaralanmalara ve/veya maddi hasara neden olabilir. Havuz %90 dolduğunda, havuzda valf veya dikeylerde sızıntı olup olmadığını ve belirgin su kaybı olup olmadığını kontrol edin. Bu yapılanaya kadar suya herhangi bir kimyasal eklemeyin.

## BAKIM TALİMATLARI

Havuz suyunun temiz tutulması ve kimyasal olarak dengeli olması gerekir. Suyun uygun şekilde bakımı için yalnızca filtreleme sistemi kullanılması ve filtre kartuşunun temizlenmesi yeterli değildir.

Havuz suyunuzun bakımına ve durumuna öncelik vermeniz önemlidir. Bu yönergelere uymazsanız, sizin ve ailenizin sağlığı risk altında olabilir.

### Su Bakımı:

Su kimyasını korumak için havuz kimyasalları ve kimyasal bir dağıtıcı ile klor veya brom tabletleri (granül kullanmayın) kullanmanızı tavsiye ederiz.

Kimyasal tabletlerle kimyasal bakım, bir kimyasal dağıtıcı veya kimyasal yüzdürücü ile yapılmalıdır. Kimyasal ürünleri doğrudan suya atmayın. Kimyasallar havuzun dibine çökerek kaplamaya zarar verir ve rengini bozar. En kötü senaryoda, havuz kaplamasının yapısına zarar verir.

Yanlış kullanım, kullanıcı sayısı ve havuz suyunun genel olarak yanlış yönetilmesinden kaynaklanan havuz hasarı garanti kapsamında değildir.

Su kalitesi doğrudan kullanım sıklığına, kullanıcı sayısına ve havuzun genel bakımına bağlıdır. Su, suyla ilgili herhangi bir kimyasal arıtma yapılmıyorsa 3 günde bir değiştirilmelidir. Ciltteki kozmetik ürünler, losyonlar ve diğer kalıntılar su kalitesini hızlı şekilde bozabildiğinden, havuzunuza kullanmadan önce duş almanızı tavsiye ederiz. Kullanıcıların suya girmenden önce ayaklarını temizlemek için havuzun yanına bir kova su koyun.

Kirlenmeyi önlemek amacıyla düzenli olarak yüzeyde bir havuz keçesi ve havuz tabanında bir vakum temizleyiciyi kullanın. Sete dahil değilse, web sitemizi ([www.bestwaycorp.com](http://www.bestwaycorp.com)) veya en yakın havuz malzemeleri mağazasını ziyaret ederek satın alabilirsiniz.

### Kimyasal Kullanımı:

Havuz setinizde kimyasal dağıtıcı bulunmuyor olabilir. Bu durumda, web sitemizi ([www.bestwaycorp.com](http://www.bestwaycorp.com)) veya en yakın havuz malzemeleri mağazasını ziyaret ederek bir adet satın alabilirsiniz. Havuz kullanımdayken, kimyasal dağıtıcıyı çıkarın. Kimyasal bakım yaptıktan sonra ve havuzu kullanmadan önce, bir test kiti (ürüne dahil değildir) kullanarak su kimyasını test edin. Suyun kimyasal dengesini aşağıdaki tabloda gösterildiği gibi korumanızı tavsiye ederiz.

Aşağıdaki parametrenin aşılması, astarın yapısına zarar verebilir ve kullanıcılar için tehlikeli bir duruma neden olabilir.

Parametreler	Değerler
Su berraklığı	havuz tabanının net görünümü
Suyun rengi	herhangi bir renk gözlemlenmemelidir
FNU/NTU'da bulanıklık	maks. 1,5 (tercihen 0,5'den düşük)
mg/l cinsinden doldurma suyunun üzerinde nitrat konsantrasyonu	maks. 20
mg/l cinsinden toplam organik karbon (TOC)	maks. 4,0
mV cinsinden Ag/AgCl 3,5 m KCl'ye karşı redoks potansiyeli	min. 650
pH değeri	6,8 - 7,6
mg/l cinsinden serbest aktif klor (siyanürik asitsiz)	0,3 - 1,5
mg/l cinsinden siyanürik asitle birlikte kullanılan serbest klor	1,0 - 3,0
mg/l cinsinden siyanürik asit	maks. 100
mg/l cinsinden birleşik klor	maks. 0,5 (tercihen 0,0 mg/l'ye yakın)

Kimyasal bakım hakkında daha fazla bilgi almak için, lütfen yerel havuz malzemeleri satıcınıza başvurun. Kimyasal üretici talimatlarına çok dikkat edin.

### Sürekli Havuz Bakımı:

Astar bakımı için kılavuzdaki çizim adımlarına bakın.



Sete dahil değilse bir havuz örtüsü satın almanızı ve havuzun kullanılmadığı zamanlarda üst ray malzemesinin zarar görmesini önlemek için havuzun üzerini örtmenizi tavsiye ederiz. Üst rayların üzerinde birikmiş olabilecek kirleri temiz bir bezle nazikçe temizleyin. Bir sızıntı oluşması halinde, havuzunuza ürünle birlikte verilen yapışkan su altı tamir yamasını kullanarak onarın. Talimatları, [www.bestwaycorp.com/support](http://www.bestwaycorp.com/support) web sitemizin destek bölümündeki SSS'lerde bulabilirsiniz.

### Aksesuar Eklentileri:

Sette bir pompa ve/veya merdiven varsa, güvenlik talimatları ve kurulum için pompanın ve/veya merdivenin kılavuzuna bakın. Merdiven havuz boyutuna uygun olmalıdır.

Havuzunuzda havuz temizleme aksesuarlarını takmak için bir bağlantı valfi varsa, aksesuar takmadan önce döküntü eleğini konektörden çıkarmalısınız.

## SÖKME VE SAKLAMA TALİMATLARI

### Boşaltma:

Tahliye için kılavuzdaki çizim adımlarına bakın.  Çizimler sadece örneklendirme amaçlıdır. Gerçek ürünü yansıtmıyor olabilir. Doğru ölçekte değildir.

Havuz suyunuzu boşaltmadan önce, havuzunuzu evden ve su hasarına maruz kalabilecek nesnelere uzağa boşalttığınızdan emin olun. Drenaj yönetmelikleri için yerel düzenlemelere bakın.

### Temizlik:

1. Kimyasalların veya döküntülerin bıraktığı kalıntıları gidermek için havuz astarını musluk suyuyla durulayın.
2. Düzleştirilmiş astarı tamamen kuruyana kadar güneş ışığında bırakın.
3. Kalan suyu tamamen gidermek için havuz kaplamasını kuru bir bezle silin.

### Depolama:

Tüm aksesuarları çıkarın. Depolamadan önce havuz astarının ve aksesuarların tamamen temiz ve kuru olduğundan emin olun. Havuz tamamen kuru değilse, depolama sırasında küflenebilir ve havuz kaplaması zarar görebilir.

Havuz tamamen kurduğunda, astarın yapışmasını önlemek için talk pudrası serpin.

Havuzun, ortam sıcaklığı 15°C / 59°F'nin üzerinde olduğunda sökülmesini şiddetle tavsiye ederiz.

Havuz astarını yalnızca ortam sıcaklığı 15°C / 59°F'nin üzerindeyse katlayın. Havuzu 15°C / 59°F ile 38°C / 100°F arasında orta sıcaklıkta ve kuru bir yerde depolayın ve PVC malzemeyi kış döneminde daha iyi korumak için havuz kaplamasını ve tüm aksesuarları bir karton kutu içinde tutun.

## GARANTİ ŞARTLARI

Destek ve ürün kaydı için lütfen [bestwaycorp.com/support](http://bestwaycorp.com/support) adresini ziyaret edin.

## INFORMAȚII DE SIGURANȚĂ



### AVERTISMENT

**Salvați aceste instrucțiuni – Citiți cu atenție înainte de operare.**

Citiți cu atenție, înțelegeți și respectați toate informațiile din acest manual al utilizatorului înainte de instalarea sau utilizarea piscinei. Aceste indicații de siguranță abordează o serie de riscuri frecvente ale activităților de recreere în apă, dar nu pot acoperi toate riscurile și pericolele din toate situațiile. Adoptați întotdeauna o atitudine atentă, bun simț și rațiune atunci când vă bucurați de activități acvatice.

Păstrați aceste informații pentru utilizări viitoare. În plus, pot fi furnizate următoarele informații, în funcție de tipul de piscină.

- Păstrați aceste instrucțiuni într-un loc sigur. Dacă instrucțiunile lipsesc, vă rugăm să contactați producătorul sau să le căutați pe site-ul web: [www.bestwaycorp.com](http://www.bestwaycorp.com).
- Barierele, foliile de acoperire ale piscinei, alarmele de piscină sau alte dispozitive de siguranță similare sunt ajutor, dar nu pot înlocui supravegherea continuă și competentă a unei persoane adulte.

#### Siguranța non-înotătorilor:

- Este necesară în permanență supravegherea continuă, activă și vigilentă a înotătorilor slabi și non-înotătorilor de către un adult competent (nu uitați că copiii cu vârste mai mici de cinci ani sunt cei mai expuși la riscul de înec).
- Desemnați un adult competent pentru a supraveghea piscina de fiecare dată când este utilizată.
- Înotătorii slabi sau non-înotătorii trebuie să poarte echipament de protecție personală la utilizarea piscinei.
- Atunci când piscina nu este utilizată sau este nesupravegheată, scoateți toate jucăriile din piscină și împrejuriți pentru a evita atragerea copiilor la piscină.

#### Utilizare sigură a piscinei:

- Încurajați toți utilizatorii, în special copiii, să învețe să înoate.
- Învățați manevrele de resuscitare de bază precum resuscitarea cardiopulmonară (RCP) și reîmprospătați aceste cunoștințe periodic. Acest lucru poate face diferența în eventualitatea unei urgențe.
- Instruiți toți utilizatorii piscinei, inclusiv copiii, ce să facă în caz de urgență.
- Nu vă scufundați niciodată în ape lipsite de adâncime. Acest lucru poate duce la vătămări grave sau deces.
- Nu utilizați piscina atunci când consumați alcool sau medicamente care vă pot afecta capacitatea de a utiliza în siguranță piscina.

#### Dispozitive și echipamente de siguranță:

- Pentru a preveni înecarea copiilor, se recomandă să securizați accesul la piscină cu un dispozitiv de protecție.
- Pentru a împiedica copiii să se cațăre pe robinetul de admisie și evacuare, se recomandă instalarea unei bariere (și securizarea tuturor ușilor și ferestrelor, unde este cazul) pentru a preveni accesul neautorizat la piscină.
- Se recomandă păstrarea echipamentului de salvare (de ex., un colac de salvare) în apropierea piscinei.
- Păstrați un telefon funcțional și o listă cu numere de telefon de urgență în apropierea piscinei.
- Când se folosește o acoperire pentru piscină, îndepărtați-o complet de pe suprafața apei înainte de a intra în piscină.
- Protejați ocupanții piscinei de bolile aferentei apei menținând apa tratată și practicând o bună igienă. Consultați indicațiile de tratare a apei din manualul utilizatorului.
- Depozitați substanțele chimice (de ex., produse de tratare, de curățare sau de dezinfectare a apei) pentru a nu fi la îndemâna copiilor.
- Utilizați semne conform celor descrise mai jos. Semnele se vor afișa într-o poziție vizibilă la maximum 2,00 m de piscină.



- Țineți copiii sub supraveghere în mediul acvatic. Nu vă scufundați.
- Scările detașabile trebuie să fie amplasate pe o suprafață solidă, orizontală.
- Indiferent de materialele utilizate pentru construcția piscinei, inspecțiți în mod regulat suprafețele de sub piscină și echipamentele acesteia pentru orice pericol în materie de siguranță.
- Monitorizați în mod regulat șuruburile. Îndepărtați așchiile sau orice margini ascuțite pentru a evita vătămarea.
- Nu lăsați afară piscina golită. Piscina goală se poate deforma și/sau poate fi deplasată de vânt.
- Dacă aveți pompă cu filtru, consultați manualul pompei pentru instrucțiuni. Nu utilizați pompa dacă în piscină se află oameni.
- Dacă aveți o scară, consultați manualul scării pentru instrucțiuni.

#### AVERTISMENT!

Utilizarea unei piscine implică respectarea instrucțiunilor de siguranță descrise în manualul de utilizare și întreținere. Pentru a preveni înecarea sau alte vătămări grave, fiți extrem de atenți la posibilitatea accesului neașteptat la piscină al copiilor cu vârste sub 5 ani securizând accesul la aceasta și mențineți-i sub supraveghere constantă a adulților atâta timp cât aceștia se află în piscină.

**Vă rugăm să citiți cu atenție și să păstrați pentru a consulta pe viitor.**



# INSTRUCȚIUNI DE INSTALARE

## Prezentare generală

### Alegerea locației corecte:

Locul ales pentru instalarea piscinei trebuie să respecte următoarele condiții:

- Din cauza greutateii combinate a apei din piscină și a celor care intră în piscină, este extrem de important ca suprafața aleasă să fie capabilă să reziste în mod uniform întregii greutate și pentru întreaga perioadă în care piscina este instalată. Când alegeți suprafața, luați în considerare că apa poate ieși din piscină când este folosită sau atunci când plouă. Dacă apa înmoaie suprafața, aceasta își poate pierde capacitatea de a susține greutatea piscinei.
- Verificați în mod regulat poziția picioarelor verticale și/sau a suporturilor în U. Acestea trebuie să fie întotdeauna la nivel cu fundul piscinei. Dacă piciorul vertical sau suportul U începe să se afunde în pământ, scoateți apa imediat pentru a evita ca piscina să se prăbușească din cauza sarcinii neuniforme pe structura cadrului. Schimbați poziția piscinei sau modificați suprafața.
- Suprafața trebuie să fie plată și netedă. Dacă suprafața este înclinată sau neuniformă, poate crea o sarcină dezechilibrată pe structura piscinei. Această situație poate deteriora punctul de sudare al căptușelii și poate îndoi cadrul. În cel mai rău caz, piscina se poate prăbuși și provoca vătămare corporală gravă și/sau daune materiale.
- Vă recomandăm poziționarea piscinei departe de orice obiecte pe care copiii le pot folosi pentru a se urca în piscină.
- Amplasați piscina în apropierea unui sistem de drenare adecvat pentru a gestiona debitul în exces sau pentru a golii piscina. Asigurați-vă că partea piscinei cu intrarea A și ieșirea de apă B este situată în aceeași direcție cu sursa de alimentare, unde va fi conectat sistemul de filtrare.
- Suprafața aleasă trebuie să fie eliberată de orice fel de obiect. Din cauza greutateii apei, orice obiect de sub piscină poate cauza deteriorări sau poate perfora fundul piscinei.
- Suprafața aleasă trebuie să fie eliberată de plante agresive și specii de buruieni. Anumite tipuri de vegetație puternică pot intra prin căptușeală și pot provoca scurgeri. Iarba sau altă vegetație care poate cauza mirosuri sau mazăgă trebuie să fie eliminată din locul ales pentru instalarea piscinei.
- Locul ales nu trebuie să aibă deasupra fire de electricitate sau copaci. Asigurați-vă că suprafața nu conține țevi, linii îngropate sau orice fel de cabluri.
- Poziția aleasă trebuie să fie departe de intrarea în casă. Nu poziționați niciun echipament sau mobilă în apropierea piscinei. Apa care iese din piscină în timpul utilizării sau din cauza unui defect al produsului poate deteriora mobilierul din casă sau din jurul piscinei.
- Suprafața aleasă trebuie să fie plată și fără găuri care pot strica materialul căptușelii.

**Suprafețe de instalare sugerate:** iarbă, pământ, ciment și orice alte suprafețe care respectă condițiile de instalare de mai sus.

**Suprafețe nepotrivite:** nămol, nisip, pietriș, lemn, balcoane, drumuri, platforme, pământ moale sau alte suprafețe care nu se potrivesc condițiilor de montare de mai sus.

Urmați instrucțiunile importante de mai sus pentru a alege suprafața corectă și locul pentru amplasarea piscinei. Dacă piesele se deteriorează din cauza suprafeței de instalare și locul de instalare nu respectă aceste instrucțiuni, acest lucru nu va fi considerat un defect de producător și va anula garanția și orice protecție de service.

Dacă suprafața aleasă este prea moale pentru a susține cadrul, instalați plăci din lemn sau metal cu o grosime de cel mult 2 cm (0,79") sub picioare. Plăcile nu trebuie să atingă căptușeala sau să aibă o zonă ascuțită, deoarece acest lucru poate provoca daune care nu vor fi acoperite de garanția producătorului.

### Instrucțiuni suplimentare:

Contactați autoritățile locale pentru reglementările cu privire la cerințele de împrejmuire, bariere, iluminat și siguranță și asigurați-vă că respectați toate legile.

Dacă o pompă și/sau o scară sunt incluse în set, consultați manualul pompei și/sau scării pentru instrucțiuni de siguranță și instalare.

Scara trebuie să se potrivească cu dimensiunea piscinei.

Dacă trebuie să schimbați locul în timpul instalării, ridicați căptușeala pentru a o muta; nu o târați pe pământ. Frecarea dintre materialul PVC și sol poate deteriora căptușeala piscinei.

## Piese și instrumente necesare

Comparați piesele din cutia dvs. cu piesele enumerate în acest manual.



Verificați dacă componentele echipamentului sunt corespunzătoare modelului pe care intenționați să îl achiziționați. Dacă vreo piesă este deteriorată sau lipsește în momentul achiziției, consultați site-ul nostru [web.bestwaycorp.com/support](http://web.bestwaycorp.com/support).

## Instrucțiuni de asamblare

Pentru instrucțiuni de instalare, scanați codul QR tipărit pe coperta frontală sau urmați ilustrațiile din manual.  Desenele au doar rol ilustrativ. Pot să nu reflecte produsul propriu-zis. Nu sunt la scară.

Asamblarea acestei piscine poate fi finalizată fără unelte suplimentare. Instalarea durează aproximativ 30-40 minute cu ajutorul a 2-3 persoane, excluzând orice pregătiri sau umplerea cu apă (consultați ambalajul pentru informații specifice despre articolul achiziționat). Rețineți că timpul de asamblare pot varia în funcție de dimensiunea piscinei și de experiența individuală.

Bestway nu răspunde de daunele cauzate piscinei ca urmare a manevrării necorespunzătoare sau a nerespectării acestor instrucțiuni.

### Sfaturi utile pentru instalare:

Vă recomandăm cu tărie deschiderea pachetului și asamblarea piscinei atunci când temperatura ambientală este peste 15°C / 59°F.

Materialul PVC al căptușelii va fi mai flexibil și mai ușor de asamblat în acest mediu.

Vă sugerăm să cumpărați o scară de piscină (dacă nu este inclusă în set) și să o pregătiți înainte de a instala piscina, deoarece va va ajuta ora de câte ori trebuie să intrați în ea.

Pașul 7: Când piscina este umplută cu aproximativ 1 cm (0,39") de apă, neteziți ușor căptușeala de jos pentru a îndepărta toate pluriile. Vă recomandăm să începeți din centrul piscinei și să continuați spre exterior. Puteți continua să umpleți piscina când baza este netedă și fără pliuri.

Pașul 10: Verificați periodic poziția picioarelor verticale în timp ce umpleți piscina cu apă. Picioarele își pot schimba treptat poziția din cauza greutateii crescute a apei. Dacă picioarele nu sunt perpendiculare pe pământ, vă rugăm să nu mai umpleți piscina și să le reglați. Va ajuta distribuția greutateii pentru a evita solicitarea cadrului și căptușelii.

## Umplerea piscinei cu apă:

**ATENȚIE:** Nu lăsați piscina nesupravegheată în timpul umplerii cu apă. Verificați în permanență piscina pentru a vă asigura că este umplută corect. Asigurați-vă că picioarele verticale sunt întotdeauna perpendiculare pe sol și nu sub căptușeală sau aplecate în lateral. Se recomandă ferm să folosiți apă de la robinet pentru umplere pentru a minimiza conținutul nedorit, cum ar fi mineralele. Nu folosiți apă de mare.

Umpleți piscina cu apă după finalizarea tuturor etapelor de asamblare și până când apa ajunge la linia de sudare, ceea ce corespunde cu 90% din capacitatea maximă. Nu umpleți în exces întrucât acest lucru poate duce la prăbușirea piscinei. În cazul precipitațiilor

## INSTRUCȚIUNI DE INSTALARE

abundente, recomandăm cu încredere să reduceți nivelul apei pentru a o menține la 90% din capacitate și a evita revărsarea apei. **IMPORTANT:** Când piscina este plină la 90%, verificați dacă distanța dintre suprafața apei și partea superioară a șinelor este aceeași peste tot. Dacă este diferită înseamnă că suprafața nu este plană și recomandăm insistent evacuarea apei și ajustarea locului ales. Nu încercați niciodată să mutați piscina cu apă încă în ea.

**IMPORTANT:** Menținerea piscinei pline cu apă pe un teren denivelat poate provoca ruperea punctelor de sudură și/sau prăbușirea piscinei, cauzând răni grave și/sau daune materiale. Piscina poate avea o foarte mare presiune. Dacă piscina dumneavoastră are o latură bombată sau neuniformă, părțile laterale se pot sparge, eliberând brusc apă și provocând vătămări corporale grave și/sau daune materiale. Când piscina este plină la 90%, verificați piscina pentru eventuale scurgeri de la supape sau cusături și pentru orice pierdere evidentă de apă. Nu adăugați substanțe chimice în apă până când nu ați terminat acest lucru.

## INSTRUCȚIUNI DE ÎNTREȚINERE

Este obligatoriu să păstrați curățenia și echilibrul chimic al apei din piscina dvs. Simpla utilizare a sistemului de filtrare și curățarea cartușului de filtru nu sunt suficiente pentru întreținerea corespunzătoare a apei. Este important să acordați prioritate întreținerii și igienei apei din piscină. Dacă nu respectați aceste recomandări, sănătatea dumneavoastră și a familiei dumneavoastră ar putea fi în pericol.

### Întreținerea apei:

Vă recomandăm să utilizați substanțe chimice pentru piscină pentru a menține concentrația chimică a apei și tablete de clor sau de brom (nu utilizați granule) cu dozatorul pentru substanțe chimice.

Întreținerea chimică cu tablete chimice trebuie efectuată cu un dozator pentru substanțe chimice sau un flotor chimic. Nu aruncați produse chimice direct în apă. Substanțele chimice se vor depune pe fundul piscinei și vor deteriora și decolora căptușeala. În cele mai rele cazuri, vor deteriora structura căptușelii piscinei.

Daunele piscinei rezultate din utilizarea greșită, numărul de utilizatori și gestionarea generală greșită a apei piscinei nu sunt acoperite de garanție.

Calitatea apei va fi aferentă în mod direct frecvenței de utilizare, numărului de utilizatori și întreținerii generale a piscinei. Apa trebuie schimbată la fiecare 3 zile dacă nu se efectuează tratamentul chimic al apei. Vă recomandăm să faceți duș înainte de a utiliza piscina, întrucât produsele, loțiunile cosmetice și alte reziduuri de pe piele pot degrada rapid calitatea apei. Puneți o găleată cu apă lângă piscină pentru curățarea picioarelor utilizatorilor înainte de a intra în apă.

Utilizați în mod regulat un skimmer pentru suprafața apei și un aspirator pentru fundul piscinei pentru a evita depunerea murdăriei. Dacă nu sunt incluse în set, le puteți achiziționa vizitând site-ul nostru web ([www.bestwaycorp.com](http://www.bestwaycorp.com)) sau vizitând cel mai apropiat magazin de produse pentru piscine.

### Utilizarea substanțelor chimice:

Este posibil ca setul dvs. de piscină să nu includă un dozator de substanțe chimice. În acest caz, puteți achiziționa unul vizitând site-ul nostru web ([www.bestwaycorp.com](http://www.bestwaycorp.com)) sau vizitând cel mai apropiat magazin de produse pentru piscine. Scoateți dozatorul pentru substanțe chimice din piscină atunci când piscina este utilizată. După efectuarea întreținerii chimice și înainte de utilizarea piscinei, utilizați o trusă de testare (nu este inclusă) pentru a testa compoziția chimică a apei. Vă recomandăm să vă mențineți echilibrul chimic al apei, așa cum se arată în tabelul de mai jos.

Depășirea următorilor parametri poate cauza deteriorarea structurii căptușelii și poate crea o situație periculoasă pentru utilizatori.

Parametri	Valori
Claritatea apei	Vedere clară a fundului piscinei
Culoarea apei	Nu trebuie să se observe nicio culoare
Turbiditate în FNU/NTU	Max. 1,5 (de preferat mai mică de 0,5)
Concentrația nitratului peste cea a apei de umplere în mg/l	Max. 20
Carbon organic total (TOC) în mg/l	Max. 4,0
Potențial Redox față de Ag/AgCl 3,5 m KCL în mV	min. 650
Valoare pH	6,8 până la 7,6
Clor activ liber (fără acid cianuric) în mg/l	0,3 până la 1,5
Clor liber utilizat în combinație cu acid cianuric în mg/l	1,0 până la 3,0
Acid cianuric în mg/l	Max. 100
Clor combinat în mg/l	Max. 0,5 (de preferat aproape de 0,0 mg/l)

Vă rugăm să consultați vânzătorul dvs. de materiale pentru piscine pentru informații detaliate despre întreținerea cu substanțe chimice. Fiți atenți la instrucțiunile producătorului de substanțe chimice.

### Întreținere continuă a piscinei:

Pentru întreținerea căptușelii, consultați pașii din ilustrația din manual.



Vă sugerăm să cumpărați o folie de acoperire pentru piscină, dacă nu este inclusă în set, și să acoperiți piscina când nu este utilizată, pentru a preveni orice deteriorare a materialului inelului superior. Curățați delicat orice mizerie de sub inelul superior cu o cârpă curată. În cazul unei scurgeri, reparați piscina folosind petrolul de reparații adeziv subacvatic furnizat. Puteți găsi instrucțiunile în Întrebările frecvente din secțiunea de asistență a site-ului nostru web ([www.bestwaycorp.com/support](http://www.bestwaycorp.com/support)).

### Accesorii atașate:

Dacă o pompă și/sau o scară sunt incluse în set, consultați manualul pompei și/sau scării pentru instrucțiuni de siguranță și instalare. Scara trebuie să se potrivească cu dimensiunea piscinei.

Dacă piscina dumneavoastră are o supapă de conectare pentru atașarea accesorilor de curățare a piscinei, trebuie să îndepărtați ecranul de reziduuri din conector înainte de atașarea accesorilor.

## INSTRUCȚIUNI DE DEMONTARE ȘI DEPOZITARE

---

### Golirea:

Pentru golire, consultați pașii din ilustrația din manual.  Desenele au doar rol ilustrativ. Pot să nu reflecte produsul propriu-zis. Nu sunt la scară.

Înainte de a scurge apa din piscină, asigurați-vă că goliți piscina departe de casă și de orice obiecte care sunt supuse daunelor cauzate de apă. Verificați reglementările locale cu privire la normele legate de evacuarea apei.

### Curățarea:

1. Clătiți căptușeala piscinei cu apă de la robinet pentru a îndepărta orice reziduuri lăsate de substanțe chimice sau resturi.

2. Lăsați căptușeala aplatizată în lumina soarelui până când este complet uscată.

3. Pentru a îndepărta complet apa rămasă, ștergeți căptușeala piscinei cu o cârpă uscată.

### Depozitare:

Scoateți toate accesoriile. Asigurați-vă că căptușeala și accesoriile pentru piscină sunt complet curate și uscate înainte de depozitare. În cazul în care piscina nu este complet uscată, poate apărea mucegai, care va avaria materialul piscinei dvs.

Atunci când piscina este complet uscată, presărați pudră de talc pentru ca căptușeala să nu se lipească.

Vă recomandăm insistent să dezasamblați piscina când temperatura ambientală este peste 15°C / 59°F.

Îndoiiți căptușeala piscinei numai dacă temperatura ambientală este peste 15°C / 59°F. Depozitați piscina într-un loc uscat, cu o temperatură moderată între 15°C / 59°F și 38°C / 100°F și amplasați căptușeala piscinei și toate accesoriile într-o cutie de carton, pentru a proteja mai bine materialul PVC în timpul iernii.

## TERMENI DE GARANȚIE

---

Pentru asistență și înregistrarea produsului, vă rugăm să vizitați [bestwaycorp.com/support](http://bestwaycorp.com/support).

## ИНФОРМАЦИЯ ЗА БЕЗОПАСНОСТ



### ВНИМАНИЕ

**Запазете тези инструкции – прочетете внимателно преди употреба.**

Внимателно прочетете, разберете и следвайте цялата информация в ръководството, преди да инсталирате или използвате плувния басейн. Тези указания за безопасност включват някои общи рискове, свързани с водни забавления, но те не могат да покриват всички рискове и опасности при всички случаи. Винаги бъдете внимателни, използвайте здрав разум и добра преценка, когато се наслаждавате на всяка дейност във вода.

Запазете тази информация за бъдещи справки. Освен това в зависимост от типа на басейна може да се предостави следната информация.

- Съхранявайте тези инструкции на сигурно място. Ако инструкциите липсват, моля, свържете се с производителя или ги потърсете на уебсайта ни: [www.bestwaycorp.com](http://www.bestwaycorp.com).
- Барieri, покривала на басейни, аларми за басейни или подобни устройства за безопасност са помощни средства, но те не са заместители на постоянния и компетентен надзор от възрастно лице.

#### Без обезопасяване за плувци:

- Непрекъснат, активен и бдителен надзор се изисква по всяко време за неопитни плувци и лица, които не умеят да плуват от компетентно възрастно лице (напомня се, че децата под пет годишна възраст са изложени на най-висок риск от удавяне).
- Определете компетентно възрастно лице, което да контролира басейна всеки път, когато той се използва.
- Неопитните плувци или лицата, които не умеят да плуват, трябва да използват лични предпазни средства при използване на басейна.
- Когато басейнът не е в употреба или не е под наблюдение, отстранете всички играчки от плувния басейн и неговите околности, за да се избегне децата да бъдат привлечени до басейна.

#### Безопасно използване на басейна:

- Насърчавайте всички потребители, особено децата, да се научат да плуват.
- Научете основни животоспасяващи процедури, като например кардиопулмонална реанимация (CPR) и редовно обновявайте тези знания. Това може да бъде важно спасително умение в случай на спешност.
- Инструктирайте всички потребители на басейна, включително децата, какво да правят при спешни случаи.
- Никога не се гмуркайте при плитки води. Това може да доведе до сериозни наранявания или смърт.
- Не използвайте басейн, когато сте употребили алкохол или медикаменти, които могат да нарушат способността ви за безопасно използване на басейна.

#### Предпазни устройства и оборудване:

- За да бъдат предпазени децата от удавяне, се препоръчва да се обезопаси достъпът до басейна посредством защитни устройства.
- За да се избегне децата да се катерят от входния и изходния клапан, препоръчително е да бъде инсталирана бариера (и да се обезопасят всички врати и прозорци, където е приложимо), за да бъде предотвратен неоторизиран достъп до плувния басейн.
- Препоръчително е до басейна да се държи спасително оборудване (напр. спасителен пояс).
- Дръжте работещ телефон и списък на телефонни номера за спешна помощ в близост до басейна.
- Когато се използва покривало за басейн, отстранявайте го напълно от повърхността на водата, преди да влезете в басейна.
- Пазете потребителите на басейна от заболявания, свързани с водата, като третирате водата на басейна и прилагате практики за добра хигиена. Консултирайте напътствията за третиране на водата в ръководството на потребителя.
- Съхранявайте химикалите (напр. за третиране на водата, продукти за почистване или дезинфекция) далеч от досега на деца.
- Използвайте обозначенията, както е посочено по-долу. Обозначенията трябва да бъдат поставени на видно място до 2,00 м от басейна.



- Дръжте децата под наблюдение в среда, с наличие на вода. Не се гмуркайте.
- Подвижните стълби трябва да се поставят върху твърда хоризонтална повърхност.
- Независимо от материала, използвани за конструкция на басейна, редовно проверявайте повърхностите под басейна и оборудването му за всякакви рискове за безопасност.
- Редовно наблюдавайте болтовете и винтовете. Отстранете трески или всякакви остри предмети, за да избегнете наранявания.
- Не оставяйте изпразнения басейн навън. Празният басейн може да се деформира и/или да бъде поместен от вятър.
- Ако е налична филтърна помпа, за инструкции се консултирайте с ръководство на помпата. Не използвайте помпата, ако в басейна има хора.
- Ако е налична стълба, за инструкции консултирайте ръководство на стълбата.

#### ВНИМАНИЕ!

Използването на комплекта плувен басейн означава съответствие с инструкциите за безопасност, описани в ръководството за експлоатация и поддръжка.

За да се предотврати удавяне или друго сериозно нараняване, обърнете специално внимание на възможността от неочакван достъп до плувния басейн на деца под 5-годишна възраст, като обезопасите достъпа до него и се уверете, че постоянно са наблюдавани от възрастен, докато са в басейна.

**Моля, прочетете внимателно и запазете за бъдеща консултация.**



# УКАЗАНИЯ ЗА МОНТАЖ

## Преглед

### Избор на правилното място:

Избраното място, където ще бъде монтиран басейнът, трябва да отговаря на следните условия:

- Поради комбинираното тегло на водата в басейна и потребителите е изключително важно избраната повърхност да бъде в състояние равномерно да поддържа това тегло за цялото време, през което басейнът е монтиран. Когато избирате повърхността, имайте предвид, че водата може да излиза от басейна при употреба или когато вали. Ако водата разменне повърхността, тя може да загуби способността си да издържа теглото на басейна.
- Проверявайте редовно позицията на вертикалните крачета и/или на U-образните подпори. Те винаги трябва да са изравнени с дъното на басейна. Ако вертикалното краче или U-образната подпора започне да поддържа, незабавно източете водата от басейна, за да избегнете падане на басейна поради неравно натоварване на конструкцията на рамката. Сменете мястото на басейна или променете материала на повърхността.
- Повърхността трябва да е равна и гладка. Ако повърхността е наклонена или неравна, това може да доведе до небалансирано натоварване на конструкцията на басейна. Това може да повреди заваръчните шевове на лайнера и да огъне рамката. В най-лошия случай басейнът може да падне, което да доведе до физически наранявания и/или увреждане на имущество.
- Препоръчваме басейнът да бъде позициониран далеч от всякакви предмети, които децата могат да използват, за да се покотерят в басейна.
- Позиционирайте басейна близо до подходяща система за източване, за да се справите при препълване или за да изправните басейна. Уверете се, че страната на басейна с вход за вода А и изход В е с лице към посоката на източника на енергия, където ще бъде свързана филтриращата система.
- Избраната повърхност трябва да е чиста от всякакъв вид предмети. Поради теглото на водата, всеки предмет под басейна може да повреди или продупчи дъното на басейна.
- Избраната повърхност трябва да е агресивни растения и плевели. Определени видове силна растителност могат да пораснат през лайнера и да предизвикат теч на вода. Тревата или друга растителност може да причини мизризма или тиня, трябва да се елиминира избраното място.
- Избраното местоположение не трябва да е под въздушни електропроводи или дървета. Уверете се, че мястото не съдържа подземни тръби за комунални услуги, линии или кабели от всякакъв вид.
- Избраната позиция трябва да е далеч от входа на дома. Не позиционирайте никакво оборудване или друго обзавеждане около басейна. Водата, която излиза от басейна по време на употреба или поради неизправности в продукта, може да повреди мебелите в дома или около басейна.
- Избраната повърхност трябва да е равна и без дупки, които могат да повредят материала на лайнера.

**Препоръчителни повърхности:** трева, земя, бетон и всички други повърхности, които спазват горните условия за монтиране.

**Повърхности, които да се избягват:** кал, пясък, чакъл, палуба, балкон, алеи, платформа, мека/рохкава почва или друга повърхност, която не отговаря на горните условия за инсталиране.

Следвайте важните инструкции по-горе, за да изберете точната повърхност и място, за да монтирате вашия басейн. Ако частите се повредят поради това, че повърхността и мястото на монтиране не отговарят на тези инструкции, това няма да се счита за дефект на производителя и ще анулира гаранцията и всички искове за обслужване.

Ако избраната повърхност е твърде мека, за да се задържи рамката, монтирайте дървени или метални плочи с дебелина не по-голяма от 2 см (0,79") под краката. Плочите не трябва да докосват лайнера или да имат остра част, тъй като това може да причини повреда и няма да се покрива от гаранцията на производителя.

### Допълнителни указания:

Консултирайте се с местните градски власти относно подзаконови нормативни актове, свързани с огради, бариери, осветление и изисквания за безопасност и се уверете, че спазвате всички закони.

Ако в комплекта е включена помпа и/или стълба, вижте ръководството на помпата и/или стълба за инструкции за безопасност и монтаж. Стълбата трябва да съответства на размера на басейна.

Ако трябва да промените мястото по време на монтирането, повдигнете лайнера, за да го преместите; не го влачете по земята. Триенето между PVC материала и земята може да повреди лайнера на басейна.

## НЕОБХОДИМИ ЧАСТИ И ИНСТРУМЕНТИ



Сравнете частите във вашата кутия с частите, изброени в това ръководство.

Уверете се, че компонентите на оборудването отговарят на модела, който сте възнамерявали да закупите. В случай на повредени или липсващи части в момента на покупката, посетете нашия уебсайт [bestwaycorp.com/support](http://bestwaycorp.com/support).

## ИНСТРУКЦИИ ЗА МОНТАЖ

За инструкции за монтиране сканирайте QR кода, отпечатан на предната корица, или следвайте илюстрациите в



ръководството. Изображенията имат единствено илюстративна цел. Възможно е те да не отразяват действителния продукт. Не е в мащаб.

Сглобяването на този басейн може да бъде извършено без допълнителни инструменти. Монтажът отнема приблизително 30 – 40 минути с 2 – 3 души, с изключение на подготовката или пълненето с вода (вижте опаковката за конкретна информация относно закупения от вас артикул). Моля, имайте предвид, че времето за сглобяване може да варира в зависимост от размера на басейна и индивидуалния опит.

Bestway не носи отговорност за щети на басейна, дължащи се на лошо боравене или грешно изпълнение на тези инструкции.

### Полезни съвети за монтиране:

Силно препоръчваме да отворите опаковката и да слобтите басейна, когато температурата на околната среда е над 15 °C/59 °F. PVC материалът на лайнера ще бъде по-гъвкав и по-лесен за сглобяване в такава среда.

Препоръчваме ви да закупите стълба за басейн (ако не е включена в комплекта) и да я подготвите, преди да монтирате басейна, тъй като тя ще ви помогне, когато трябва да влезете в него.

Стъпка 7: Когато басейнът се напълни с около 1 см (0,39") вода, внимателно изгладете дъното на лайнера, за да премахнете всички гънки. Препоръчваме да започнете от центъра на басейна и да продължите навън. Можете да продължите да пълните басейна, когато дъното е гладко и без гънки.

Стъпка 10: От време на време проверявайте позицията на вертикалните крака, докато пълните басейна с вода. Краката могат постепенно да променят позицията си поради увеличеното водно тегло. Ако краката не са перпендикулярни на земята, моля, спрете пълненето на басейна и ги регулирайте. Това ще помогне с разпределението на теглото, за да се избегне напрежението върху рамката и лайнера.

## УКАЗАНИЯ ЗА МОНТАЖ

### Пълнене на басейна с вода:

**ВНИМАНИЕ:** Не оставяйте басейна без наблюдение, докато той се пълни с вода. Непрекъснато проверявайте басейна, за да се уверите, че се пълни правилно. Уверете се, че вертикалните крака са винаги перпендикулярни на земята, а не под лайнера или наклонени настрана.

Силно препоръчително е да използвате чешмяна вода за пълнене на басейна, за да сведете до минимум нежеланото съдържание, като минерали. Не използвайте морска вода.

Напълнете басейна с вода след завършване на всички монтажни стъпки и докато водата достигне линията на шева, което съответства на 90% от пълния капацитет. Не прелъпвайте, тъй като това може да предизвика срутване на басейна. В случай на обилни валежи силно препоръчваме да намалите нивото на водата, за да поддържате 90% капацитет и да избегнете преливане на водата.

**ВАЖНО:** Когато басейнът е пълен на 90%, проверете дали разстоянието между водната повърхност и върха на релсите е еднакво навсякъде. Ако е различно, това означава, че повърхността не е равна и силно препоръчваме да източите водата и да приспособите избраното място. Никога не се опитвайте да местите басейна с вода все още в него.

**ВАЖНО:** Поддържането на басейна пълен с вода върху неравна земя може да причини срутване на заваръчните шевове и/или срутване на басейна, което да причини сериозни наранявания и/или материални щети. Вашият басейн може да съдържа голямо количество налягане. Ако вашият басейн има издутина или неравна страна, страните могат да се спукат, внезапно да изпуснат вода и да причинят сериозно нараняване и/или повреда на имущество. Когато басейнът е пълен на 90%, проверете басейна за течове при клапаните или шевовете и за видима загуба на вода. Не добавяйте химикали към водата, докато това не бъде направено.

## ИНСТРУКЦИИ ЗА ПОДДРЪЖКА

Необходимо е да поддържате водата на вашия басейн чиста и химически балансирана. Само използването на системата за филтриране и почистването на пълнителя на филтъра не е достатъчно за правилно поддържане на водата.

Важно е да приоритизирате поддържането на здравословни условия на водата във вашия басейн. Ако не се придържате към тези указания, вашето здраве и здравето на вашето семейство може да са изложени на риск.

### Поддържане на водата:

Препоръчваме ви да използвате химикали за басейна, за да поддържате химическия състав на водата и таблетки с хлор или бром (не използвайте гранули) с дозатор за химикали.

Химическата поддръжка с химически таблетки трябва да се извършва с дозатор за химикали или плувка за химикали. Не хвърляйте химически продукти директно във водата. Химикалите ще се утаят на дъното на басейна и ще увредят и обезцветят лайнера. В най-лошия случай това ще повреди структурата на лайнера на басейна.

Гаранцията не покрива щети на басейна, произтичащи от неправилна употреба, брой потребители и цялостно неправилно третиране на водата в басейна.

Качеството на водата директно ще бъде свързано с честотата на употреба, броя потребители и цялостната поддръжка на басейна. Водата трябва да бъде сменена на всеки 3 дни, ако не се извършва химическа обработка на самата вода.

Препоръчваме ви да си вземете душ, преди да използвате вашия басейн, тъй като козметични продукти, лосиони и други остатъци върху кожата могат бързо да влошат качеството на водата. Поставете съд с вода близо до басейна, в който потребителите да почистват краката си, преди да влизат във водата.

Редовно използвайте скимер за басейн за повърхността и прахосмукачка за дъното на басейна, за да избегнете утаяване на мръсотия. Ако не са включени в комплекта, можете да ги закупите, като посетите нашия уебсайт ([www.bestwaycorp.com](http://www.bestwaycorp.com)) или като посетите най-близкия магазин за принадлежности за басейни.

### Употреба на химикали:

Вашият комплект басейн може да не включва дозатор за химикали. В такъв случай можете да закупите такъв, като посетите нашия уебсайт ([www.bestwaycorp.com](http://www.bestwaycorp.com)) или като посетите най-близкия магазин за принадлежности за басейни. Изваждайте дозатора за химикали, когато басейнът се използва. След извършване на химическа поддръжка и преди да използвате басейна, използвайте комплекта за тестване (не е включен), за да тествате химическия състав на водата. Препоръчваме да поддържате водния химичен баланс според таблицата по-долу.

Превишаването на следните параметри може да повреди структурата на лайнера и да създаде опасни условия за потребителите.

Параметри	Стойности
Бистрота на водата	Ясна видимост на дъното на басейна
Цвят на водата	трябва да бъде безцветна
Мътност в FNU/NTU	макс. 1.5 (за предпочитане по-малко от 0,5)
Концентрацията на нитрати над тази на водата за пълнене в mg/l	макс. 20
Общ органичен въглерод (TOC) в mg/l	макс. 4,0
Потенциално окисляване спрямо Ag/AgCl 3,5 m KCl в mV	мин. 650
pH стойност	6,8 до 7,6
Свободен активен хлор (без цианурова киселина) в mg/l	0,3 до 1,5
Свободен хлор, използван в комбинация с цианурова киселина в mg/l	1,0 до 3,0
Цианурова киселина в mg/l	макс. 100
Комбиниран хлор в mg/l	макс. 0.5 (за предпочитане близо до 0,0 mg/l)

Моля, консултирайте се с вашия местен търговец, доставящ басейни или химикали, за повече информация за химическата поддръжка. Обърнете особено внимание на инструкциите на производителя на химикали.

## ИНСТРУКЦИИ ЗА ПОДДРЪЖКА

### Текуща поддръжка на басейна:

За поддръжка на лайнера вижте илюстрираните стъпки в ръководството.



Препоръчваме ви да закупите покривало за басейн, ако не е включено в комплекта, и да покривате басейна, когато не се използва, за да предотвратите повреда на материала на горната релса. Внимателно почистете всяка мръсотия от горните релси с чиста кърпа. В случай на теч, залепете вашия басейн, като използвате доставената подводна лепенка за ремонт. Можете да намерите инструкциите в ЧЗВ в секцията за поддръжка нашия уебсайт ([www.bestwaycorp.com/support](http://www.bestwaycorp.com/support)).

### Прикачване на принадлежности:

Ако в комплекта е включена помпа и/или стълба, вижте ръководството на помпата и/или стълба за инструкции за безопасност и монтаж. Стълбата трябва да съответства на размера на басейна.

Ако вашият басейн има свързващ клапан за прикачване на принадлежности за почистване на басейна, трябва да премахнете мембраната за отпадъци от конектора, преди да прикачвате принадлежностите.

## ИНСТРУКЦИИ ЗА ДЕМОНТАЖ И СЪХРАНЕНИЕ

### Източване:

За източване вижте илюстрираните стъпки в ръководството.



Изображенията имат единствено илюстративна цел.

Възможно е те да не отразяват действителния продукт. Не е в мащаб.

Преди да източите водата от басейна си, се уверете, че източвате басейна си далече от къщата и всички предмети, които могат да бъдат увредени от водата. Проверете локалните разпоредби относно източването в съответствие със закона.

### Почистване:

1. Изплакнете лайнера на басейна с чешмяна вода, за да премахнете всички остатъци от химикали или мръсотия.
2. Оставете изравнения лайнер под слънчева светлина, докато изсъхне напълно.
3. За да премахнете напълно останалата вода, избършете лайнера на басейна със суха кърпа.

### Съхранение:

Отстранете всички аксесоари. Уверете се, че лайнерът на басейна и принадлежностите са напълно чисти и сухи, преди да ги приберете за съхранение. Ако басейнът не е напълно изсъхнал, може да се образува мухъл и лайнерът на басейна да се увреди по време на периода на съхранение.

Когато басейнът е напълно сух, поръсете го с талк пудра, за да предотвратите сплепването на лайнера.

Силно препоръчваме да разглобявате басейна, когато температурата на околната среда е над 15 °C/59 °F.

Сгъвайте лайнера на басейна само ако температурата на околната среда е над 15 °C/59 °F. Съхранявайте басейна на сухо място с умерена температура между 15 °C/59 °F и 38 °C/100 °F и дръжте лайнера на басейна и всички принадлежности в картонена кутия, за да защитите по-добре PVC материала през зимния период.

## ГАРАНЦИОННИ УСЛОВИЯ

За поддръжка и регистрация на продукта, моля, посетете [bestwaycorp.com/support](http://bestwaycorp.com/support).

## SIGURNOSNE INFORMACIJE



### UPOZORENJE

#### Sačuvajte ove upute – pažljivo pročitajte prije rada.

Pažljivo pročitajte, razumite i slijedite sve informacije u ovom korisničkom priručniku prije postavljanja ili korištenja bazena. Ove sigurnosne smjernice odnose se na neke uobičajene rizike rekreacije u vodi, ali ne mogu pokriti sve rizike i opasnosti u svim slučajevima. Uvijek budite oprezni, koristite zdravi razum i dobru prosudbu kada uživate u bilo kojoj vodenoj aktivnosti.

Sačuvajte ove informacije za buduću upotrebu. Osim toga, sljedeće informacije mogu se koristiti ovisno o vrsti bazena.

- Čuvajte ove upute na sigurnom mjestu. Ako upute nedostaju, obratite se proizvođaču ili ih potražite na našoj web stranici, [www.bestwaycorp.com](http://www.bestwaycorp.com).
- Barijere, pokrivači za bazene, alarmi za bazen ili slični sigurnosni uređaji korisna su pomagala, ali nisu zamjena za stalni i kompetentan nadzor odrasle osobe.

#### Sigurnost neplivača:

- Odgovorna odrasla osoba treba obavljati stalni, aktivan i oprezan nadzor slabih plivača i neplivača pazeći pritom na djecu mlađu od 5 godina koja su najizraženija riziku od utapanja.
- Odredite odgovornu odraslu osobu koja će nadzirati bazen prilikom njegove uporabe.
- Slabi plivači i neplivači trebali bi nositi osobnu zaštitnu opremu kad koriste bazen.
- Kad se bazen na koristi odnosno ne nadgleda, uklonite sve igračke iz bazena i okolnog područja, da djecu ne bi privlačile u bazen.

#### Sigurno korištenje bazena:

- Potaknite sve korisnike, a posebno djecu, da nauče plivati.
- Naučite osnove održavanja života, kao što je kardiopulmonalna reanimacija (CPR), i redovito obnavljajte ovo znanje. To može pomoći u spašavanju života u slučaju nužde.
- Uputite sve korisnike bazena, uključujući djecu, što moraju napraviti u hitnom slučaju.
- Nikad nemojte skakati u plitku vodu. To može uzrokovati ozbiljne ozljede ili smrt.
- Nemojte koristiti bazen kad konzumirate alkohol ili uzimate lijekove jer to može narušiti vašu sposobnost da sigurno koristite bazen.

#### Sigurnosni uređaji i oprema:

- Kako bi spriječili utapanje djece, preporuča se pristup bazenu osigurati zaštitnom napravom.
- Kako biste spriječili da se djeca penju s dovodnog i odvodnog ventila, preporuča se postaviti barijeru (i osigurati sva vrata i prozore, gdje je to moguće) kako bi se spriječio neovlašteni pristup bazenu.
- Preporuča se držati opremu za spašavanje (npr. prstenastu bovu) uz bazen.
- Držite ispravni telefon i popis brojeva za hitne pozive u blizini bazena.
- Kada koristite pokrivač za bazen, potpuno ga uklonite s vodene površine prije ulaska u bazen.
- Zaštitite korisnike bazena od bolesti povezanih s vodom održavajući vodu u bazenu tretiranom i prakticirajući dobru higijenu. Pogledajte smjernice za obradu vode u korisničkom priručniku.
- Čuvajte kemikalije (npr. proizvode za obradu vode, čišćenje ili dezinfekciju) izvan dohvata djece.
- Koristite znakove navedene u nastavku. Oznaka mora biti istaknuta na istaknutom mjestu na razdalji do 2,00 m od bazena.



- Kad su u blizini vode, djeca moraju biti pod nadzorom. Skakanje u vodu je zabranjeno.
- Uklonjive ljestve postavljaju se na čvrstu, vodoravnu površinu.
- Bez obzira na materijale korištene za izgradnju bazena, redovito provjeravajte površine ispod bazena i njegovu opremu zbog opasnosti po sigurnost.
- Redovito provjeravajte vijke. Uklonite iverje i bilo kakve oštre rubove da biste spriječili ozljede.
- Ne ostavljajte isušeni bazen vani. Prazan bazen može se deformirati i/ili pomaknuti zbog vjetra.
- Ako imate filter pumpu, upute potražite u priručniku za pumpe. Ne koristite pumpu dok su ljudi unutar bazena.
- Ako imate ljestve, potražite upute u priručniku za korištenje ljestava.

#### UPOZORENJE!

Korištenje bazena podrazumijeva poštivanje sigurnosnih uputa opisanih u uputama za rad i održavanje. Kako biste spriječili utapanje ili druge teške ozljede, posebno obratite pozornost na mogućnost iznenadnog pristupa bazenu djece mlađe od 5 godina tako da im osigurate pristup i držite ih pod stalnim nadzorom odrasle osobe dok su u bazenu.

**Pažljivo pročitajte i sačuvajte za buduću upotrebu.**



# UPUTE ZA POSTAVLJANJE

## Pregled

### Odabir ispravne lokacije:

Odabrana lokacija za postavljanje bazena mora poštivati sljedeće uvjete:

- Zbog zajedničke težine vode unutar bazena i korisnika, iznimno je važno da odabrana površina bude sposobna ravnomjerno podnijeti ukupnu težinu za cijelo vrijeme postavljanja bazena. Prilikom odabira podloge vodite računa da voda može izlaziti iz bazena tijekom korištenja ili tijekom kiše. Ako voda omećka površinu, ona može izgubiti sposobnost podnošenja težine bazena.
- Redovito provjeravajte položaj okomitih nogu i/ili U-nosača. Uvijek moraju biti u ravlini s dnom bazena. Ako okomita noga ili U-nosač počnu tonuti u tlo, odmah ispuštite vodu iz bazena kako biste izbjegli urušavanje bazena zbog neravnomjernog opterećenja konstrukcije okvira. Promijenite mjesto bazena ili promijenite površinski materijal.
- Površina mora biti ravna i glatka. Ako je površina nagnuta ili neravna, može stvoriti neuravnoteženo opterećenje strukture bazena. To može oštetiti mjesta zavarivanja platna bazena i saviti okvir. U najgorem slučaju, bazen se može srušiti, uzrokujući ozbiljne ozljede i/ili štetu na osobnoj imovini.
- Preporučujemo postavljanje bazena podalje od bilo kakvih predmeta koje bi djeca mogla iskoristiti da se popnu u bazen.
- Postavite bazen blizu odgovarajućeg odvodnog sustava kako biste riješili problem prelijevanja ili za praznjenje bazena. Osigurajte da je strana bazena s ulazom A i izlazom B okrenuta u smjeru izvora struje, gdje će se spojiti sustav za filtriranje.
- Na izabranju površini ne smiju biti nikakvi predmeti. Zbog težine vode, bilo kakav predmet ispod bazena može oštetiti ili probiti dno bazena.
- Odabrana površina mora biti očišćena od agresivnih biljaka i korovskih vrsta. Vrste jake vegetacije mogle bi rasti kroz platno bazena i uzrokovati curenje vode. Trava ili druga vegetacija koja može uzrokovati neugodan miris ili stvaranje sluzi mora se ukloniti s odabranog mjesta.
- Iznad izabranog mjesta ne smije biti električnih vodova ni drveća. Pazite da ispod izabranog mjesta nema podzemnih cijevi, vodova ili kablova bilo koje vrste.
- Odabrana pozicija mora biti daleko od ulaza u kuću. Nemojte postavljati nikakvu prepunu ili drugi namještaj oko bazena. Voda koja izlazi iz bazena tijekom korištenja ili zbog kvara proizvoda može oštetiti namještaj u kući ili oko bazena.
- Izabrane površine mora biti ravna i bez rupa koje bi mogle oštetiti materijal linera.

**Preporučene podloge:** trava, tlo, beton i sve ostale podloge koje poštuju gore navedene uvjete postavljanja.

**Površine koje se moraju izbjegavati:** blato, pijesak, šljunak, drvena terasa, balkon, prilaz za automobile, platforme, mekana/sipka zemlja ili druge površine koje ne udovoljavaju gore navedenim uvjetima.

Slijedite gornje važne upute za odabir ispravne površine i mjesta za postavljanje vašeg bazena. Ako su dijelovi oštećeni zbog toga što površina i mjesto postavljanja nisu u skladu s ovim uputama, to se neće smatrati greškom proizvođača i poništiti će jamstvo i sve zahtjeve za servisiranjem.

Ako je odabrana površina premekana da drži okvir, postavite drvene ili metalne ploče debljine ne veće od 2 cm ispod nogu. Ploče ne smiju dodirivati platno bazena niti imati oštre površine jer to može prouzročiti štetu i neće biti pokriveno jamstvom proizvođača.

### Dodatne upute:

Provjerite sa svojim lokalnim gradskim vijećem podzakonske akte koji se odnose na ograde, barijere, rasvjetu i sigurnosne zahtjeve i osigurajte da se pridržavate svih zakona.

Ako su pumpa i/ili ljestve uključene u komplet, upute o sigurnosti i montaži koje se na njih odnose potražite u priručniku za korištenje pumpe i/ili ljestava. Ljestve moraju odgovarati veličini bazena.

Ako morate promijeniti lokaciju tijekom postavljanja, podignite platno bazena da ga pomaknete; nemojte ga vući po tlu. Trenje između PVC materijala i tla može oštetiti platno bazena.

## Potrebni dijelovi i alat

Usporedite dijelove u kutiji s dijelovima navedenim u ovom priručniku.



Provjerite predstavljaju li komponente opreme model koji ste namjeravali kupiti. Ako su neki dijelovi oštećeni ili nedostaju u trenutku kupnje, posjetite našu web stranicu [bestwaycorp.com/support](http://bestwaycorp.com/support).

## Upute za instalaciju

Za upute o instalaciji skenirajte QR kod otisnut na prednjoj korici ili slijedite ilustracije unutar priručnika.



Crteži služe samo za ilustraciju. Možda ne odražavaju stvarni proizvod. Nisu u mjerilu.

Sastavljanje ovog bazena može se izvršiti bez dodatnog alata. Instalacija traje otprilike 30-40 minuta s 2-3 osobe, isključujući bilo kakve pripreme ili punjenje vodom (konkretno informacije o kupljenom artiklu potražite na pakiranju). Imajte na umu da vrijeme sastavljanja može varirati ovisno o veličini bazena i individualnom iskustvu.

Bestway nije odgovoran za štetu nastalu na bazenu zbog pogrešnog rukovanja ili nepoštivanja ovih uputa.

### Korisni savjeti za instalaciju:

Toplo preporučujemo otvaranje pakiranja i sastavljanje bazena kada je temperatura okoline iznad 15°C. PVC materijal platna bazena bit će fleksibilniji i lakši za sastavljanje u ovakvom okruženju.

Predlažemo da kupite ljestve za bazen (ako ih nema u kompletu) i pripremite ih prije postavljanja bazena, jer će vam pomoći kad god trebate ući u njega.

Korak 7: Kada se bazen napuni s oko 1 cm vode, nježno zagladite donje platno bazena kako biste uklonili sve nabore. Preporučujemo da krenete od sredine bazena i nastavite prema van. Možete nastaviti puniti bazen kada je pod gladak i bez nabora.

Korak 10: Dok punite bazen vodom, povremeno provjerite položaj okomitih nogu. Noge mogu postupno mijenjati položaj zbog povećane težine vode. Ako noge nisu okomite na tlo, prestanite puniti bazen i prilagodite ih. Pomoći će pri raspodjeli težine kako bi se izbjeglo opterećenje okvira i platna bazena.

## Punjenje bazena vodom:

**PAŽNJA:** Ne ostavljajte bazen bez nadzora dok se puni vodom. Neprestano provjeravajte bazen kako biste bili sigurni da je ispravno punji. Provjerite jesu li okomite noge uvijek okomite na tlo, a ne ispod platna bazena ili nagnute u stranu.

Toplo preporučuje se korištenje vode iz slavine za punjenje kako bi se smanjio neželjeni sadržaj, poput minerala. Nemojte koristiti morsku vodu.

Napunite bazen vodom nakon što su svi koraci montaže završeni i dok voda ne dosegne liniju zavarivanja, što odgovara 90% punog kapaciteta. Nemojte prepuniti jer bi to moglo uzrokovati urušavanje bazena. U slučaju obilnih oborina toplo preporučamo smanjenje razine vode kako bi se zadržala na 90% kapaciteta i izbjeglo prelijevanje vode.

## UPUTE ZA POSTAVLJANJE

**VAŽNO:** Kada je bazen pun 90%, provjerite je li udaljenost između vodene površine i vrha ograda posvuda jednaka. Ako je drugačija, to znači da površina nije ravna, te toпло preporučamo ispuštanje vode i podešavanje odabranog mjesta. Nikada ne pokušavajte pomaknuti bazen s vodom u njemu.

**VAŽNO:** Držanje bazena punog vode na neravnom terenu može uzrokovati pucanje točaka zavarivanja i/ili kolaps bazena, uzrokujući ozbiljne tjelesne ozljede i/ili materijalnu štetu. Vaš bazen može biti pod velikim pritiskom. Ako vaš bazen ima izbočenu ili neravnu stranu, stranice mogu puknuti, iznenada otpuštajući vodu i uzrokujući ozbiljne ozljede i/ili materijalnu štetu. Kada je bazen pun 90%, provjerite ima li u bazenu curenja na ventilima ili šavovima i ima li vidljivog gubitka vode. Nemojte dodavati nikakve kemikalije u vodu dok to ne učinite.

## UPUTE ZA ODRŽAVANJE

Neophodno je održavati vodu u bazenu čistom i kemijski uravnoteženom. Samo korištenje sustava za filtriranje i čišćenje filtera uložaka nije dovoljno za pravilno održavanje vode.

Važno je dati prioritet održavanju i zdravlju vode u bazenu. Ako se ne pridržavate ovih smjernica, vaše zdravlje i zdravlje vaše obitelji mogu biti ugroženi.

### Održavanje vode:

Preporučujemo da koristite kemikalije za bazene za održavanje kemije vode i tablete klora ili broma (nemojte koristiti granule) s dozatorom kemikalija.

Kemijsko održavanje s kemijskim tabletama mora se izvoditi s dozatorom kemikalija ili kemijskim plovkom. Ne bacajte kemijske proizvode izravno u vodu. Kemikalije će se taložiti na dnu bazena te oštetiti i promijeniti boju platna bazena. U najgorem slučaju, oštetit će strukturu platna bazena.

Oštećenja bazena nastala zbog nepravilnog korištenja, broja korisnika i ukupnog lošeg upravljanja bazenskom vodom nisu pokrivena jamstvom.

Kvaliteta vode izravno je povezana s učestalošću korištenja, brojem korisnika i ukupnim održavanjem bazena. Vodu treba mijenjati svaka 3 dana ako se s vodom ne provodi kemijska obrada. Preporučujemo da se prije korištenja bazena istuširate jer kozmetički proizvodi, losioni i ostali ostaci na koži mogu brzo pogoršati kvalitetu vode. Stavite kantu s vodom pokraj bazena kako biste očistili noge korisnika prije nego što uđu u vodu.

Redovito koristite skimer za bazen za površinu i usisavač za dno bazena kako biste izbjegli taloženu prljavštinu. Ako nisu uključeni u set, možete ih kupiti na našoj web stranici ([www.bestwaycorp.com](http://www.bestwaycorp.com)) ili u najbližjoj trgovini s potrepštinama za bazene.

### Upotreba kemikalija:

Vaš set za bazen možda ne uključuje dozator kemikalija. U tom slučaju, možete ga kupiti tako što ćete posjetiti našu web stranicu ([www.bestwaycorp.com](http://www.bestwaycorp.com)) ili posjetiti najbližu trgovinu s potrepštinama za bazene. Uklonite dozator kemikalija kada je bazen u upotrebi. Nakon izvođenja kemijskog održavanja i prije korištenja bazena, upotrijebite set za testiranje (nije uključen) da testirate kemijski sastav vode. Preporučamo održavanje kemijske ravnoteže vode kao što je prikazano u tablici u nastavku.

Prekoračenje donjeg parametra može oštetiti strukturu platna bazena i stvoriti opasnu situaciju za korisnike.

Parametri	Vrijednosti
Bistrina vode	jasno se vidi dno bazena
Boja vode	ne bi se trebala vidjeti nikakva boja
Zamućenost u FNU/NTU	maks. 1,5 (po mogućnosti manje od 0,5)
Koncentracija nitrata iznad koncentracije nitrata u vodi kod punjenja bazena u mg/l	maks. 20
Ukupni organski ugljik (TOC) u mg/l	maks. 4,0
Oksido-redukcijski potencijal prema Ag/AgCl 3,5 m KCl u mV	min. 650
pH vrijednost	6,8 do 7,6
Slobodni aktivni klor (bez cijanurske kiseline) u mg/l	0,3 do 1,5
Slobodni klor korišten u kombinaciji s cijanurskom kiselinom u mg/l	1,0 do 3,0
Cijanurska kiselina u mg/l	maks. 100
Kombinirani klor u mg/l	maks. 0,5 (po mogućnosti blizu 0,0 mg/l)

Molimo da se posavjetujete s lokalnim distributerom kemikalija u vezi s informacijama o održavanju bazena kemikalijama. Strogo se pridržavajte uputa proizvođača kemikalija.

### Tekuće održavanje bazena:

Za održavanje platna bazena pogledajte korake ilustracije unutar priručnika.



Predlažemo da kupite pokrivač za bazen, ako ga nema u kompletu, i pokrijte bazen kada se ne koristi kako biste spriječili oštećenje materijala gornje ograde. Nježno očistite svu prljavštinu s gornjih tračnica čistom krpom. U slučaju curenja, zakrpite svoj bazen pomoću priložene podvodne ljepljive zakrpe. Upute možete pronaći u često postavljanim pitanjima u odjeljku za podršku na našoj web stranici ([www.bestwaycorp.com/support](http://www.bestwaycorp.com/support)).

### Priključci za dodatnu opremu:

Ako su pumpa i/ili ljestve uključene u komplet, upute o sigurnosti i montaži koje se na njih odnose potražite u priručniku za korištenje pumpe i/ili ljestava. Ljestve moraju odgovarati veličini bazena.

Ako vaš bazen ima priključni ventil za pričvršćivanje dodataka za čišćenje bazena, morate ukloniti mrežicu za krhotine s priključka prije pričvršćivanja dodataka.

## UPUTE ZA RASTAVLJANJE I SKLADIŠTENJE

---

### Odvodnjavanje:

Za ispuštanje vode pogledajte korake ilustracije unutar priručnika.  Crteži služe samo za ilustraciju. Možda ne odražavaju stvarni proizvod. Nisu u mjerilu.

Prije ispuštanja vode iz bazena, provjerite ispuštate li bazen dalje od kuće i svih predmeta koji su podložni oštećenju vodom. Provjerite lokalne propise o odvodnjavanju.

### Čišćenje:

1. Isperite platno bazena vodom iz slavine kako biste uklonili sve ostatke kemikalija ili krhotine.
2. Ostavite spljošteno platno bazena na suncu dok se potpuno ne osuši.
3. Da biste potpuno uklonili preostalu vodu, obrišite liner bazena suhom krpom.

### Pohranivanje:

Uklonite sav pribor. Provjerite jesu li platno bazena i dodaci potpuno čisti i suhi prije skladištenja. Ako bazen nije potpuno suh, može nastati plijesan koja će oštetiti platno bazena tijekom perioda skladištenja.

Nakon što se bazen potpuno osuši, pospite ga talkom kako se platno bazena ne bi zalijepilo.

Toplo preporučujemo rastavljanje bazena kada je temperatura okoline iznad 15°C.

Savijte platno bazena samo ako je temperatura okoline iznad 15°C. Čuvajte bazen na suhom mjestu s umjerenom temperaturom između 15°C i 38°C, a platno bazena i sav pribor držite u kartonskoj kutiji kako biste bolje zaštitili PVC materijal tijekom zimskog razdoblja.

## UVJETI JAMSTVA

---

Za podršku i registraciju proizvoda posjetite [bestwaycorp.com/support](http://bestwaycorp.com/support).

## HOIATUS

### Salvestage need juhised – Lugege need enne kasutamist hoolikalt läbi.

Enne ujumisbasseini paigaldamist ja kasutamist lugege selles kasutusjuhendis esitatud teave hoolikalt läbi, tehke nõuded endale selgeks ning järgige neid. Need ohutuseeskirjad käsitlevad mõningaid veetegevustega kaasnevat tavariske, kuid ei hõlma kõiki võimalikke riske ning ohutuid kõiki juhitud. Olge veega seotud toimingute tegemisel alati ettevaatlik, kasutage argimõistust ja järgige häid tavasid.

Hoidke see teave edasiseks kasutamiseks alles. Lisaks võib basseini tüübit olenevalt olla esitatud järgmine teave.

- Hoidke seda kasutusjuhendit kindlas kohas. Kui teil puudub kasutusjuhend, pöörduge tootja poole või leidke see meie veebisaidilt [www.bestwaycorp.com](http://www.bestwaycorp.com).
- Püüdnud, basseinkatted, basseini valvesignalatsioon ja sarnased turvaseadmed on kasulikud abivahendid, kuid need ei asenda pidevat järelevälvet pädeva täiskasvanu poolt.

#### Ujumisoskusega inimeste kaitsmine.

- Ujumisoskuse ja puuduliku ujumisoskusega inimesi tuleb pidevalt, aktiivselt ja valvsalt jälgida kogu veesviibimise ajal (kõige suurema uppumiskõikuga on kuni veeastased lapsed).
- Määrake pädev täiskasvanu, kes kontrollib basseini iga kord kui seda kasutatakse.
- Puuduliku ujumisoskusega või ujumisoskusteta inimesed peavad basseinis viibimise ajal kandma isiklikke kaitsevahendeid.
- Kui basseini ei kasutata või on see järelevälvet, kõrvaldage ujumisbasseinist ja selle ümbrusest kõik mänguasjad, et need ei ahvatleks lapsi.

#### Basseini ohutu kasutamine.

- Õhutage kõiki basseini kasutajaid, eriti lapsi, ujuma õppima.
- Õppige ära põhilised elustamisvõtted, nagu kunstlik hingamine ja kaudne südamemassaaž, ja värskendage oma teadmisi regulaarselt. See on vajalik esmaseks elupäästetegevuseks õnnetusjuhtumi korral.
- Selgitage kõikidele basseini kasutajatele, kaasa arvatud lastele, kuidas käituda hädaolukorras.
- Ärge püüdke sukelduda madalas vees. See võib põhjustada raskeid kehavigastusi või surma.
- Ärge minge basseini alkoholihoobes või ravimite mõju all – selles olukorras on teil nõrgenenud võime ohutult basseini kasutada.

#### Ohutusseadmed ja turvaravustus.

- Laste uppumise vältimiseks on soovitatav basseinile juurdepääsu piiramiseks kasutada nõuetekohast kaitsepiiret.
- Omavollise juurdepääsu vältimiseks paigaldage basseinile kaitsepiire (sealjuures sulgege kõik ukseid ja aknad); tõkestage lastele võimalused ronida sisend- ja väljundklappidele).
- Soovitatav on hoida basseini läheduses päästevahendit (nt rõngaspoi).
- Hoidke basseini läheduses töökorras telefon ja päästkeskuse telefoni numbrid.
- Kui kasutate basseinikatet, eemaldage see enne basseini sisenemist vee kohalt täielikult.
- Kaitske basseinis viibijaid veega seotud haiguste eest vee töötlemise ja hügieeninõuete kinni pidamisega. Järgige kasutusjuhendis esitatud veetöötlemisjuhiseid.
- Hoidke kemikaale (nt vee töötlemise, puhastamise ja desinfitseerimise materjale) lastele kättesaamatus kohas.
- Kasutage ohutusmärgiseid järgmiselt. Ohutusmärgised peavad olema paigaldatud hästi silmatorkavatesse kohtadesse basseinist 2 m ulatuses.



- Hoidke lapsed vees olles järelevälve all. Sukeldumine on keelatud.
- Eemaldatavad redelid peavad toetuma kindlale horisontaalsele pinnale.
- Sõltumata sellest, mis materjalist on bassein on ehitatud, tuleb regulaarselt kontrollida basseini all olevaid pindu ja basseini seadmeid võimalike ohutusriiskide suhtes.
- Jälgige regulaarselt poltide ja kruvide pinguldatust. Vigastuste vältimiseks eemaldage igasugused killud, pinnud ja teravad servad.
- Ärge jätke tühjaks lastud basseini õue. Tühi bassein võib deformeeruda ja/või tuule mõjul liikuma hakata.
- Kui kasutate filterpumpa, järgige pumba kasutusjuhendis esitatud juhiseid. Ärge kasutage pumpa, kui basseinis on inimesi.
- Kui kasutate treppredeliit, järgige treppredeliit kasutusjuhendi juhiseid.

#### HOIATUS!

Basseini kasutamine eeldab kasutusjuhendis esitatud ohutus- ja kasutusjuhiste järgimist. Uppumise ja raskete vigastuste vältimiseks olge eriti tähelepanelik, et alla 5-aastased lapsed ei saaks ootamatult basseini pääseda, turvates basseini sissepääsutele(d) ning hoides lapsi suplemise ajal täiskasvanute pideva järelevälve all.

#### Lugege need juhised hoolikalt läbi ja hoidke järgneva kasutamiseks alles.



# ETTEVALMISTUSJUHISED

## Ülevaade

### Õige asukoha valimine.

Basseini paigaldamiseks valitud koht peab vastama järgmistele tingimustele.

- Basseinis oleva vee ja kasutajate kombineeritud massi tõttu on ülimalt oluline, et basseini paigaldamiseks valitav pind suudaks kogu ulatuses kanda nimetatud kombineeritud massi kogu basseini kasutamise aja vältel. Pinna valimisel arvestage, et kasutamise ajal võib viimasaju korral veebi üle basseini ääre valguda. Kui pind vee tõttu pehmemaks muutub, võib selle kandevõime nõrgeneda.
- Kontrollige regulaarselt vertikaaljalgade ja/või U-tugede asendit. Need peavad alati olema basseini põhjaga ühetasased. Kui vertikaaljalg või U-tugi hakkab maapinna sisse vajuma, laske vesi kohe basseinist välja, et vältida basseini kokku kukkumist raamkonstruktsiooni ebaühtlase koormuse tõttu. Vahetage basseini asukohta või pinna materjali.
- Pind peab olema sile ja ühetasane. Kui pind on kaldus või ebaühtlane, võib see basseini konstruktsiooni koormuse tasakaalust välja viia. See võib kahjustada sisevoodri keevituspunkte ja raami painutada. Halvimal juhul võib basseini kokku variseda ja põhjustada raskeid kehavigastusi ja/või varakahju.
- Soovitame paigaldada basseini eemale objektidest, mida lapsed saaksid kasutada basseini ronimiseks.
- Paigutage basseini kohta, kus on äravoolusüsteem, millesse saab suubuda ülevoolu- ja tühjendustoru. Veenduge, et basseini see külg, kus asuvad vee sisselaskeava A ja väljalaskeava B, paikneks samas suunas elektrivooluliikiga, millega tuleb ühendada filtreerimissüsteem.
- Valitaval pinnal ei tohi olla mingisuguseid muid esemeid ega objekte. Vee raskuse tõttu võib basseini all asuv ese või objekt basseini põhja kahjustada või selle läbistada.
- Valitaval pinnal ei tohi kasvada tugevaid ja kiire kasvuga taimi. Tugevajõuline taimestik võib kasvada läbi voodri ja põhjustada veelekke. Muru ja muud taimed, mis võivad eritada lõhna või lima, tuleb valitud paigalduskohast eemaldada.
- Valitava asukohta kohal ei tohi olla õhuline ega puuoksi. Veenduge, et asukohas poleks maa-aluseid trasse, torustikke ega kaableid.
- Valitav asukoht peab asuma kaugel maja sissepääsust. Ärge asetage basseini lähedusse muid seadmeid ega mööblit. Basseini tavapärase kasutamise ajal võib toote rikke tõttu basseinist välja pääsevi vesi võib kahjustada mööblit, mis asub maja sees või basseini ümbruses.
- Valitav pind peab olema sile ja ilma aukudeta, mis võiksid voodri materjali kahjustada.

**Soovitavad pinnad:** muru, pinnas, betoon ja kõik muud pinnad, mis vastavad ülaltoodud paigaldustingimustele.

**Mittesoovitatud pinnad:** pori, liiv, kruus, terrass, veranda, sissesõidute, platvorm, pehme/lahtine pinnas ja kõik muud pinnad, mis ei vasta ülaltoodud paigaldustingimustele.

Basseini paigaldamiseks õige pinna ja asukohta valimisel järgige ülaltoodud juhiseid. Kui osad saavad kahjustada paigalduskoha pinna ja asukohta juhiste mittevastamise tõttu, ei loeta seda tootmisveaks ning see tühistab garantii kehtivuse ja hooldusnõuete esitamise õiguse. Kui valitud pind on raami kandmiseks liiga pehme, paigaldage jalgade alla puuid või metallist plaadid pakusega kuni 2 cm (0,79 tolli). Plaadid ei tohi puultuda vastu voodrit ja neil ei tohi olla teravaid nurki või servi, kuna see võib põhjustada kahjustusi, mis ei kuulu tootja garantii alla.

### Täiendavad juhised.

Küsige omavalitsuselt, kas on täiendavaid nõudeid piirete, tõtete ja valgustuse ning ohtuete suhtes, ja veenduge, et järgiksite kõiki seadusi.

Kui komplektis on pump ja/või treppredel, vaadake ohutusjuhiseid ja paigaldamise kirjeldust pumba ja/või treppredeli kasutusjuhendist. Treppredel peab vastama basseini suurusele.

Kui peate paigaldamise ajal asukohta vahetama, tõstke voodrit selle liigutamiseks; ärge lohistage mööda maapinda. PVC-materjali ja maapinna vaheline hõõrdumine võib basseini voodrit kahjustada.

## VAJALIKUD OSAD JA TÖÖRIISTAD

Võrrele oma karbis olevaid osi käesolevas juhendis loetletud osadega.



Kontrollige, kas seadme osad kuuluvad sellele mudelile, mida kavatsesite osta. Juhul, kui osad on ostu ajal kahjustatud või puuduvad, külastage meie veebisaiti [bestwaycorp.com/support](http://bestwaycorp.com/support).

## KOOSTAMISJUHISED

Paigaldusjuhiste saamiseks skannige esikaanele trükitud QR-kood või järgige kasutusjuhendis olevaid jooniseid  Joonised on vaid näitlikustamiseks. Need ei pruugi vastata konkreetsele tootele. Joonised ei ole mõõtkavas.

Selle basseini saab kokku panna ilma lisatööriistu kasutamata. Paigaldamine võtab 2–3 inimesega aega umbes 30–40 minutit, välja arvatud ettevalmistused ja veega täitmine (ostetud eseme kohta täpse teabe saamiseks vaadake pakendit). Arvestage, et kokkupanemise aeg võib erineda sõltuvalt basseini suurusest ja töid tegevate inimeste kogemustest.

Bestway ei vastuta väärkasutuse või käesolevate juhiste eiramise tagajärjel tekkinud basseini kahjustuste eest.

### Kasulikud paigaldusnõuanded.

Soovitame tungivalt pakendi avada ja basseini kokku panna keskkonnamatemperatuuril üle 15 °C / 59 °F. Voodri PVC-materjal on sellel keskkonnas paindlikum ja kergemini monteeritav.

Soovitame osta basseineredeli (kui see komplekti ei kuulu) ja panna see valmis enne basseini paigaldamise alustamist, sest see hõlbustab basseini sisse pääsemist.

7. toiming. Kui basseinis on vett umbes 1 cm (0,39 tolli), siluge õrnalt alumine vooder sirgeks, et eemaldada kõik voldid. Soovitame alustada basseini keskelt ja liikuda serva poole. Kui põrand on sile ja kortsuvaba, jätkake basseini täitmist.

10. toiming. Veega täitmise ajal kontrollige aeg-ajalt vertikaaljalgade asendit. Jalad võivad vee kaalu suurenemise tõttu järk-järgult asendit muuta. Kui jalad ei ole maapinnaga risti, lõpetage vee basseini lisamine ja reguleerige jalgu. See aitab kaalu jaotada, et vältida raamide ja voodrite avalduvat liigkoormust.

## Basseini täitmine veega.

**TÄHELEPANU!** Ärge jätke basseini veega täitmise ajaks järelevalveta. Kontrollige basseini pidevalt ja veenduge, et see täitüks õigesti. Veenduge, et vertikaalsed jalad on alati maapinnaga risti, mitte voodri all ega küljele kaldus.

Basseinis on tungivalt soovitatav kasutada kraanivett, et minimeerida soovimatute ainete (nt mineraalide) sisaldust.

Ärge kasutage merevett.

Täitke basseini veega alles siis, kui kõik kokkupaneku etapid on lõpule viidud, ja piirini, kui vesi jõuab keevijooneni, mis vastab 90% basseini kogumahust. Ärge üle täitke, kuna basseini võib selle tagajärjel kokku vajuda. Tugeva viimasaju korral soovitame tungivalt veetaset alandada, et hoida basseini täidetuna 90% mahus ja vältida vee ülevoolu.

## ETTEVALMISTUSJUHISED

**TÄHTIS.** Kui bassein on 90% täis, kontrollige, kas veepinna ja piirde ülaosa vaheline kaugus on kogu basseini ulatuses sama. Kui see on erinev, siis pole pind ühetasane ning sel juhul soovitate tungivalt bassein veest tühjendada ja valitud asukohta kohandada. Ärge kunagi püüdke liigutada basseini, mille sees on veel vett.

**TÄHTIS.** Veega täidetud basseini jätmine ebatasasele pinnale võib põhjustada keevituspunkte katkemise ja/või basseini kokkuvajumise, mille tagajärjeks võivad olla rasked kehavigastused ja/või varakahju. Bassein võib olla kõrge rõhu all. Kui basseinil on külmuline või ebatasane külg, siis võivad küljed lõhkeda ja vesi võib ootamatult välja pääseda, põhjustades raskeid kehavigastusi ja/või varakahju. Kui bassein on 90% täis, kontrollige basseini klappide ja õmbluste lekkekindlust ning võimaliku ilmse veekao tundemärkide olemasolu. Ärge lisage vette kemikaale enne, kui see kontrolltoiming on tehtud.

## HOOLDUSJUHISED

Basseini vee hoidmine puhtana ja keemilises tasakaalus on hädavajalik. Üksnes filtreerimisüsteemi kasutamine ja filtrikasseti puhastamine pole vee nõuetekohaseks hooldamiseks piisav. Basseinivee hooldus ja seisukord tuleb seada prioriteetseks. Kui te neid juhiseid ei järgi, võib teie ja teie pere tervis olla ohus.

### Vee hooldamine.

Soovitame kasutada basseini kemikaale, et säilitada vee keemilist tasakaalu, ning kloori- ja broomitablette (ärge kasutage graanuleid) kemikaaliujukiga.

Kemikaalihooldus keemiliste tablettidega tuleb teha seadmega kemikaalidosaatori või kemikaaliujukiga. Ärge visake keemiatooteid otse vette. Kemikaalid settivad basseini põhja ning kahjustavad voodrit ja muudavad selle värvi. Halvimal juhul võib see basseini voodri struktuuri kahjustada.

Garantii ei kata basseinivee väärkasutusest, kasutajate liigest arvust ja üldisest basseinivee väärhooldusest tingitud kahjustusi.

Vee kvaliteet on otseses seoses basseini kasutussageduse, kasutajate arvu ja hooldusega. Kui vett keemiliselt ei töödelda, tuleb vett asendada iga 3 päeva järel. Soovitame enne basseini minekut pesta end duši all, sest kosmeetilised tooted, nahahooldusvahendid ja muud nahal olevad jäägid võivad vee kvaliteeti kiiresti halvendada. Asetage basseini kõrvale ämber vett, kus kasutajad saaksid enne basseini sisenemist jalgu puhastada.

Kasutage regulaarselt basseini pinnal basseinikoorijat ja basseini põhjas vaakumpuhastit, et vältida mustuse settimist. Kui need ei kuulu komplekti, saate need osta meie veebisaidilt ([www.bestwaycorp.com](http://www.bestwaycorp.com)) või lähimast basseinitarvete poest.

### Kemikaalide kasutamine.

Kemikaaliujuk ei pruugi basseinikomplekti kuuluda. Sel juhul saate selle osta meie veebisaidilt ([www.bestwaycorp.com](http://www.bestwaycorp.com)) või lähimast basseinitarvete poest. Basseini kasutamise ajaks võtke kemikaaliujuk basseinist välja. Pärast keemilise hoolduse läbiviimist ja enne basseini kasutamata hakkamist tehke testkomplekti (ei ole basseini komplektis) abil kindlaks vee keemiline koosseis. Soovitame hoida vee keemilist tasakaalu nii, nagu on näidatud allolevas tabelis.

Järgmiste parameetrite ületamine võib kahjustada voodri struktuuri ja seada kasutajad ohtu.

Parameeter	Väärtus
Vee läbipaistvus	basseini põhi on selgelt näha
Vee värvus	veel ei tohi olla mingit värvust
Hägusus FNU/NTU-ühikutes	max 1,5 (eelistatavalt kuni 0,5)
Nitraatide sisaldus vähem kui täiteveel, mg/l	maks 20
Orgaanilise süsiniku sisaldus (TOC), mg/l	maks 4,0
Redoksi potentsiaal Ag/AgCl elektroodide suhtes 3,5 m KCl, mV	min 650
pH väärtus	6,8 kuni 7,6
Vaba aktiivkloor (ilma tsüaniidhappeta), mg/l	0,3 kuni 1,5
Vaba kloor koos tsüaniidhappeta, mg/l	1,0 kuni 3,0
Tsüaniidhape, mg/l	maks 100
Seotud kloor, mg/l	max 0,5 (eelistatavalt kuni 0,0 mg/l)

Kemikaalide kasutamise kohta täpsema teabe saamiseks pidage nõu oma kohaliku basseini- või kemikaalimüüjaga. Järgige täpselt kemikaali tootja juhiseid.

### Basseini pidev hooldus.

Voodri hooldamise kohta vaadake juhendis esitatud illustreeritud toiminguid.



Ülemise piirde materjali kahjustuste vältimiseks soovitate osta basseinikatte, kui see komplekti ei kuulu, ja katta sellega bassein, kui seda ei kasutata. Puhastage puhta lapiga ülemised piirded ettevaatlikult mustusest. Lekke ilmumisel paigaldage basseini lekkekohale komplektis olev veelaluse remondi lapp. Lisateabe saamiseks vaadake korduma kippuvate küsimuste (FAQ) osa meie veebisaidilt ([www.bestwaycorp.com/support](http://www.bestwaycorp.com/support)).

### Tarvikute kinnitamine.

Kui komplektis on pump ja/või treppredel, vaadake ohutusjuhiseid ja paigaldamise kirjeldust pumba ja/või treppredeli kasutusjuhendist. Treppredel peab vastama basseini suurusele.

Kui teie basseinil on ühendusklaap basseini puhastustarvikute kinnitamiseks, peate enne tarviku kinnitamist eemaldama liitmikult prahisõela.

## DEMONTEERIMISE JA HOIUSTAMISE JUHISED

---

### Tühjendamine.

Tühjendamise kohta vaadake juhendis esitatud illustreeritud toiminguid.  Joonised on vaid näitlikustamiseks. Need ei pruugi vastata konkreetsele tootele. Joonised ei ole mõõtkavas.

Enne basseini vee välja laskmist veenduge, et bassein oleks eemal hoonetest ja esemetest, mis võiksid saada veekahjustusi. Järgige kohalikke eeskirju vee ärajuhtimise kohta.

### Puhastamine.

1. Loputage basseini voodrit kraaniveega, et eemaldada täielikult kõik kemikaalijäägid ja praht.
2. Laske tasapinnalisel voodril päikese käes täielikult kuivada.
3. Allesjäänud vee täielikuks eemaldamiseks pühkige basseini sisevooder kuiva lapiga üle.

### Hoiustamine.

Eemaldage kõik tarvikud. Enne hoiule asetamist veenduge, et basseini vooder ja tarvikud oleksid täiesti puhtad ja kuivad. Kui bassein ei ole täielikult kuivanud, võib hoiustamise ajal hakata arenema hallitus, mis kahjustab basseini sisevoodrit.

Kui bassein on täielikult kuivanud, pihustage sellele talgipulbrit, et vältida voodri kokkukleepumist.

Soovitame tungivalt basseini demonteerida, keskkonnas, mille temperatuur on üle 15 °C / 59 °F.

Keerake basseini vooder kokku ainult siis, kui keskkonna temperatuur on üle 15 °C / 59 °F. Hoidke basseini kuivas kohas, kus on mõõdukas temperatuur vahemikus 15...38 °C / 59...100 °F, ning asetage basseini vooder ja kõik tarvikud pappkasti, et PVC-materjali talveperioodil paremini kaitsta.

## GANTIITINGIMUSED

---

Toe ja toote registreerimise kohta leiate teavet veebilehelt [bestwaycorp.com/support](http://bestwaycorp.com/support).

## BEZBEDNOSNE INFORMACIJE



### UPOZORENJE

Sačuvajte ova uputstva – pažljivo pročitajte pre upotrebe.

Pažljivo pročitajte, razumejte i pratite sve informacije u ovom uputstvu za upotrebu pre instaliranja ili korišćenja bazena. Ove bezbednosne smernice se bave nekim uobičajenim rizicima rekreacije na vodi, ali ne mogu da pokriju sve rizike i opasnosti u svim slučajevima. Uvek budite oprezni, koristite zdrav razum i dobro rasuđivanje kada uživate u bilo kojoj aktivnosti na vodi.

Sačuvajte ove informacije za buduću upotrebu. Pored toga, sledeće informacije se mogu upotrebljavati u zavisnosti od tipa bazena.

- Čuvajte ova uputstva na bezbednom mestu. Ako uputstva nedostaju, kontaktirajte proizvođača ili ih potražite na našoj web stranici [www.bestwaycorp.com](http://www.bestwaycorp.com).
- Pregrade, prekrivači za bazene, alarmi za bazene ili slični sigurnosni uređaji su korisna pomagala, ali nisu zamena za stalni i kompetentan nadzor odraslih.

#### Bezbednost za neplivače:

- Stalan, aktivan i pažljiv nadzor nad slabim plivačima i neplivačima od strane kompetentne odrasle osobe je potreban u svako doba (zapamtite da su deca ispod pet godina pod najvećim rizikom od davljenja).
- Odredite kompetentnu odraslu osobu da nadgleda bazen svaki put kada se koristi.
- Slabi plivači i neplivači trebaju da nose osobnu zaštitnu opremu kad koriste bazen.
- Kad se bazen na koristi odnosno ne nadgleda, uklonite sve igračke iz bazena i okolnog područja, da decu ne bi privlačile u bazen.

#### Bezbedno korišćenje bazena:

- Podstaknite sve korisnike, a posebno decu, da nauče plivati.
- Naučite osnovnu podršku životu, kao što je kardiopulmonalna reanimacija (CPR), i redovno osvežavajte ovo znanje. Ovo može spasiti živote u hitnim slučajevima.
- Uputite sve korisnike bazena, uključujući decu, što moraju da urade u hitnom slučaju.
- Nikad nemojte skakati u plitku vodu. To može da prouzrokuje ozbiljne ozlede ili smrt.
- Nemojte koristiti bazen kad konzumirate alkohol ili uzimate lekove jer to može narušiti vašu sposobnost da sigurno koristite bazen.

#### Sigurnosni uređaji i oprema:

- Da bi se sprečilo utapanje dece, preporučljivo je obezbediti pristup bazenu zaštitnim uređajem.
- Da bi se sprečilo da se deca penju sa ulaznog i izlaznog ventila, preporučuje se postavljanje barijere (i obezbeđivanje svih vrata i prozora, gde je to moguće) kako bi se sprečilo neovlašćeni pristup bazenu.
- Preporučljivo je držati opremu za spasavanje (npr. prstenastu bovu) pored bazena.
- Držite ispravni telefon i listu brojeva za hitne pozive u blizini bazena.
- Kada se koristi prekrivač za bazen, potpuno ga uklonite sa površine vode pre nego što uđete u bazen.
- Zaštitite korisnike bazena od bolesti povezanih sa vodom tako što ćete održavati vodu u bazenu tretiranom i praktikovati dobru higijenu. Pogledajte uputstva za tretman vode u korisničkom priručniku.
- Čuvajte hemikalije (npr. proizvode za tretman vode, čišćenje ili dezinfekciju) van domašaja dece.
- Koristite dole navedene oznake. Signalizacija treba da bude istaknuta na 2,00 m od bazena.



- Kad su u blizini vode, deca moraju da budu pod nadzorom. Skakanje u vodu je zabranjeno.
- Merdevine koje se mogu skinuti treba postaviti na čvrstu, horizontalnu površinu.
- Bez obzira na materijale koji se koriste za izgradnju bazena, redovno proveravajte površine ispod bazena i njegovu opremu na opasnost po bezbednost.
- Redovno proveravajte vijke. Uklonite iverje i bilo kakve oštre rubove da biste sprečili ozlede.
- Ne ostavljajte isušeni bazen napolju. Prazan bazen se može deformisati i/ili pomeriti usled vetra.
- Ako imate filter pumpu, pogledajte uputstvo za pumpu. Nemojte koristiti pumpu ako su ljudi u bazenu.
- Ako imate merdevine, potražite uputstva u priručniku za korišćenje merdevina.

#### UPOZORENJE!

Korišćenje bazena podrazumeva poštovanje bezbednosnih uputstava opisanih u uputstvu za upotrebu i održavanje. Da biste sprečili utapanje ili druge teške povrede, posebno obratite pažnju na mogućnost neočekivanog pristupa bazenu dece mlađe od 5 godina tako što ćete obezbediti pristup bazenu i držati ih pod stalnim nadzorom odraslih dok su u bazenu.

Molimo pročitajte pažljivo i sačuvajte ova uputstva da ih imate ako vam trebaju u budućnosti.



# UPUTSTVA ZA PODEŠAVANJE

## Pregled

### Izbor ispravne lokacije:

Odabrana lokacija na kojoj će bazen biti instaliran mora da poštuje sledeće uslove:

- Zbog kombinovane težine vode unutar bazena i korisnika, izuzetno je važno da odabrana površina bude sposobna da ujednačeno izdrži ukupnu težinu za sve vreme postavljanja bazena. Prilikom odabira podloge vodite računa da voda može da izlazi iz bazena kada se koristi ili kada pada kiša. Ako voda omekša površinu, može izgubiti sposobnost da izdrži težinu bazena.
- Redovno proveravajte položaj vertikalnih nogu i/ili U-nosača. Uvek moraju biti u ravni sa dnom bazena. Ako vertikalna noga ili U-nosač počnu da tonu u zemlju, odmah ispusite vodu iz bazena kako biste izbegli urušavanje bazena usled neravnomernog opterećenja na konstrukciji okvira. Promenite lokaciju bazena ili modifikujte površinski materijal.
- Površina mora biti ravna i glatka. Ako je površina nagnuta ili neravna, to može stvoriti neuravnoteženo opterećenje na strukturi bazena. Ovo može oštetiti tačke zavarivanja platna bazena i saviti okvir. U najgorim slučajevima, bazen se može srušiti, uzrokujući ozbiljne telesne povrede i/ili oštećenje lične imovine.
- Preporučujemo postavljanje bazena podalje od bilo kakvih predmeta koje bi deca mogla da iskoriste da se popnu u bazen.
- Postavite bazen blizu adekvatnog sistema za odvodnjavanje kako biste se izborili sa prelivanjem ili za pražnjenje bazena. Uverite se da je strana bazena sa ulazom vode A i izlazom B okrenuta u pravcu izvora struje, gde će biti priključen sistem za filtriranje.
- Na izabranju površini ne sme da bude nikakvih predmeta. Zbog težine vode, bilo kakav predmet ispod bazena može da ošteti ili probije dno bazena.
- Odabrana površina mora biti čista od agresivnih biljaka i vrsta korova. Vrste jake vegetacije mogle bi da rastu kroz platno bazena i da izazovu curenje vode. Trava ili druga vegetacija koja može izazvati razvoj mirisa ili sluzi mora biti eliminisana sa izabrane lokacije.
- Iznad izabranog mesta ne sme da bude električnih vodova ni drveća. Pazite da ispod izabranog mesta nema podzemnih cevi, vodova ili kablova bilo koje vrste.
- Izabrana pozicija mora biti daleko od ulaza u kuću. Ne postavljajte nikakvu opremu ili drugi nameštaj oko bazena. Voda koja izlazi iz bazena tokom upotrebe ili zbog neispravnosti proizvoda može oštetiti nameštaj u kući ili oko bazena.
- Izabrane površine mora da bude ravna i bez rupa koje bi mogle da oštete materijal linera.

**Preporučene površine:** trava, zemlja, beton i sve druge površine koje poštuju gore navedene uslove postavljanja.

**Površine koje se moraju izbegavati:** blato, pesak, šljunak, drvena terasa, balkon, prilaz za automobile, platforme, mekana/sipka zemlja ili druge površine koje ne udovoljavaju gore navedenim uslovima.

Pratite važna uputstva iznad da biste izabrali ispravnu površinu i lokaciju za postavljanje bazena. Ako se delovi oštete zato što površina za postavljanje i lokacija nisu u skladu sa ovim uputstvima, to se neće smatrati greškom proizvođača i poništiće garanciju i sve zahteve za servisiranje.

Ako je izabrana površina previše meka da bi mogla da drži okvir, ispod nogu postavite drvene ili metalne ploče debljine ne veće od 2 cm. Ploče ne smeju da dodiruju platno bazena niti da imaju oštru površinu, jer to može prouzrokovati oštećenje i neće biti pokriveno garancijom proizvođača.

### Dodatna uputstva:

Proverite kod svog lokalnog gradskog veća podzakonske akte koji se odnose na ograde, barijere, osvetljenje i bezbednosne zahteve i uverite se da poštujuete sve zakone.

Ako su pumpa i/ili merdevine uključene u komplet, uputstva o sigurnosti i montaži koje se na njih odnose potražite u priručniku za korišćenje pumpe i/ili merdevina. Merdevine moraju da odgovaraju veličini bazena.

Ako morate da promenite lokaciju tokom podešavanja, podignite platno bazena da biste ga pomerili; ne vucite ga po zemlji. Trenje između PVC materijala i tla može oštetiti platno bazena.

## Potrebni deli i alat

Uporedite delove u vašoj kutiji sa delovima navedenim u ovom priručniku.



Proverite da li komponente opreme predstavljaju model koji ste nameravali da kupite. Ako su neki delovi oštećeni ili nedostaju u trenutku kupovine, posetite našu web lokaciju [bestwaycorp.com/support](http://bestwaycorp.com/support).

## Uputstvo za instalaciju

Za uputstva za instalaciju, skenirajte QR kod odštampan na prednjoj korici ili pratite ilustracije u priručniku.



Crteži su samo u svrhu ilustracije. Možda ne odražavaju stvarni proizvod. Nisu u razmeri.

Montaža ovog bazena može se obaviti bez dodatnih alata. Instalacija traje otprilike 30-40 minuta sa 2-3 osobe, isključujući bilo kakve pripreme ili punjenje vodom (pogledajte pakiranje za konkretne informacije o kupljenom artiklu). Imajte na umu da vreme montaže može varirati u zavisnosti od veličine bazena i individualnog iskustva.

Bestway nije odgovoran za štetu nanetu bazenu zbog pogrešnog rukovanja ili nepoštovanja ovih uputstava.

### Korisni saveti za instalaciju:

Preporučujemo otvaranje pakovanja i sastavljanje bazena kada je temperatura okoline iznad 15°C. PVC platno bazena će biti fleksibilnije u ovom okruženju i lakše će se sastaviti.

Predlažemo da kupite merdevine za bazen (ako nisu uključene u komplet) i da ih pripremite pre postavljanja bazena, jer će vam pomoći kad god treba da uđete u njega.

Korak 7: Kada se bazen napuni sa oko 1 cm vode, nežno zagladite dno platna bazena da biste uklonili sve bore. Preporučujemo da počnete od sredine bazena i radite ka spolja. Kada je pod gladak i bez bora, možete nastaviti sa punjenjem bazena.

Korak 10: Povremeno proverite položaj vertikalnih nogu dok punite bazen vodom. Noge mogu postepeno menjati položaj zbog povećane težine vode. Ako noge nisu okomite na tlo, prestanite da punite bazen i podesite ih. To će pomoći u raspodeli težine kako bi se izbeglo opterećenje okvira i platna bazena.

## Punjenje bazena vodom:

**PAŽNJA:** Ne ostavljajte bazen bez nadzora dok se puni vodom. Proverite situaciju u bazenu povremeno tokom ove operacije.

Neprekidno proveravajte bazen da biste bili sigurni da se pravilno puni. Uverite se da su vertikalne noge uvek okomite na tlo, a ne ispod platna bazena ili nagnute u stranu.

Veoma je preporučljivo koristiti vodu iz slavine za punjenje kako bi se minimizirali neželjeni sadržaji, kao što su minerali. Nemojte koristiti morsku vodu.

Napunite bazen vodom nakon što su svi koraci montaže završeni i dok voda ne dođe do linije zavarivanja, što odgovara 90% punog kapaciteta. Nemojte prepuniti jer bi to moglo dovesti do kolapsa bazena. U slučaju obilnih padavina, toplo preporučujemo smanjenje nivoa vode kako bi se održao na 90% kapaciteta i izbeglo prelivanje vode.

## UPUTSTVA ZA PODEŠAVANJE

**VAŽNO:** Kada je bazen pun 90%, proverite da li je rastojanje između površine vode i vrha ograde svuda isto. Ako je drugačije, to znači da površina nije ravna, pa vam toplo preporučujemo da ispuštite vodu i prilagodite odabranu lokaciju. Nikada ne pokušavajte da pomerite bazen dok u njemu još ima vode.

**VAŽNO:** Održavanje bazena punog vode na neravnom terenu može izazvati pucanje tačaka zavarivanja i/ili urušavanje bazena, uzrokujući ozbiljne telesne povrede i/ili materijalnu štetu. VVaš bazen može biti pod velikim pritiskom. Ako vaš bazen ima izbočinu ili neravnu stranu, stranice mogu da puknu, iznenada ispuštajući vodu i izazivajući ozbiljne telesne povrede i/ili materijalnu štetu. Kada je bazen pun 90%, proverite da li ima curenja na ventilima ili šavovima i da li postoji evidentan gubitak vode. Nemojte dodavati nikakve hemikalije u vodu dok se to ne uradi.

## UPUTSTVA ZA ODRŽAVANJE

Održavanje vode u bazenu čistom i hemijski uravnoteženom je neophodno. Jednostavno korišćenje sistema za filtriranje i čišćenje filter uloška nije dovoljno za pravilno održavanje vode.

Važno je dati prioritet održavanju i zdravlju vode u vašem bazenu. Ako se ne pridržavate ovih smernica, vaše zdravlje i zdravlje vaše porodice može biti ugroženo.

### Održavanje vode:

Preporučujemo vam da koristite hemikalije za bazene za održavanje hemije vode i tablete hlora ili broma (ne koristite granule) sa hemijskim dozatorom.

Održavanje hemikalija sa hemijskim tabletama mora se vršiti sa hemijskim dozatorom ili hemijskim plivačem. Ne bacajte hemijske proizvode direktno u vodu. Hemikalije će se taložiti na dnu bazena i oštetiti i obezbojiti platno bazena. U najgorem slučaju, oštetite strukturu platna bazena.

Oštećenja bazena nastala zbog zloupotrebe, broja korisnika i ukupnog lošeg upravljanja vodom u bazenu nisu pokrivena garancijom. Kvalitet vode je direktno povezan sa učestalošću korišćenja, brojem korisnika i ukupnim održavanjem bazena. Vodu treba menjati svaka 3 dana ako se sa vodom ne vrši hemijski tretman. Preporučujemo da se istuširate pre korišćenja bazena, jer kozmetički proizvodi, losioni i drugi ostaci na koži mogu brzo da naruše kvalitet vode. Stavite kantu vode pored bazena da očistite noge korisnika pre nego što uđu u vodu bazena.

Redovno koristite skimer za bazen za površinu i usisivač za dno bazena kako biste izbegli taloženu prljavštinu. Ako nisu uključeni u komplet, možete ih kupiti tako što ćete posetiti našu web stranicu ([www.bestwaycorp.com](http://www.bestwaycorp.com)) ili posetiti najbližu prodavnicu opreme za bazen.

### Upotreba hemikalija:

Vaš set za bazen možda ne sadrži dozator hemikalija. U ovom slučaju, možete ga kupiti tako što ćete posetiti našu web stranicu ([www.bestwaycorp.com](http://www.bestwaycorp.com)) ili posetiti najbližu prodavnicu opreme za bazen. Uklonite dozator hemikalija kada je bazen u upotrebi. Nakon obavljanja hemijskog održavanja i pre korišćenja bazena, koristite komplet za testiranje (nije uključen) da biste testirali hemiju vode. Preporučujemo vam da održavate hemijski balans vaše vode kao što je prikazano u tabeli ispod.

Prekoračenje donjeg parametra može oštetiti strukturu platna bazena i stvoriti opasnu situaciju za korisnike.

Parametri	Vrednosti
Bistrina vode	jasno se vidi dno bazena
Boja vode	ne bi trebala da se vidi nikakva boja
Zamućenost u FNU/NTU	maks. 1,5 (po mogućnosti manje od 0,5)
Koncentracija nitrata iznad koncentracije nitrata u vodi kod punjenja bazena u mg/l	maks. 20
Ukupni organski ugljenik (TOC) u mg/l	maks. 4,0
Oksido-redukcioni potencijal prema Ag/AgCl 3,5 m KCl u mV	min. 650
pH vrednost	6,8 do 7,6
Slobodni aktivni hlor (bez cijanurske kiseline) u mg/l	0,3 do 1,5
Slobodni hlor korišćen u kombinaciji sa cijanurskom kiselinom u mg/l	1,0 do 3,0
Cijanurska kiselina u mg/l	maks. 100
Kombinirani hlor u mg/l	maks. 0,5 (po mogućnosti blizu 0,0 mg/l)

Molimo da se posavetujete sa lokalnim distributerom hemikalija u vezi sa informacijama o održavanju bazena hemikalijama. Strogo se pridržavajte uputa proizvođača hemikalija.

### Tekuće održavanje bazena:

Za održavanje platna bazena, pogledajte korake ilustracije u priručniku.



Predlažemo da kupite prekrivač za bazen, ako nije uključen u komplet, i da pokrijete bazen kada se ne koristi kako biste sprečili oštećenje materijala gornjeg dela šine. Nežno očistite svu prljavštinu sa gornjih šina čistom krpom. U slučaju curenja, zakrpite svoj bazen pomoću priložene podvodne zakrpe za popravku. Uputstva možete pronaći u čestim pitanjima u odeljku podrške na našoj web stranici ([www.bestwaycorp.com/support](http://www.bestwaycorp.com/support)).

### Priključci za dodatnu opremu:

Ako su pumpa i/ili merdevine uključene u komplet, uputstva o sigurnosti i montaži koje se na njih odnose potražite u priručniku za korišćenje pumpe i/ili merdevina. Merdevine moraju da odgovaraju veličini bazena.

Ako vaš bazen ima priključni ventil za pričvršćivanje pribora za čišćenje bazena, morate ukloniti rešetku za otpad sa konektora pre nego što pričvrstite dodatnu opremu.

## UPUTSTVA ZA RASTAVLJANJE I SKLADIŠTENJE

---

### Odvodnjavanje:

Za ispuštanje vode pogledajte korake ilustracije u priručniku.  Crteži su samo u svrhu ilustracije. Možda ne odražavaju stvarni proizvod. Nisu u srazmeri.

Pre nego što ispuštite vodu iz bazena, uverite se da isušite bazen dalje od kuće i svih predmeta koji su podložni oštećenju vode. Proverite lokalne propise za podzakonske akte o odvodnjavanju.

### Čišćenje:

1. Isperite platno bazena vodom iz slavine da biste uklonili ostatke hemikalija ili krhotine.
2. Ostavite spljošteno platno bazena na suncu dok se potpuno ne osuši.
3. Da biste potpuno uklonili preostalu vodu, obrišite liner bazena suhom krpom.

### Odlaganje:

Uklonite svu dodatnu opremu. Uverite se da su platno bazena i pribor potpuno čisti i suvi pre skladištenja. Ako bazen nije potpuno suv, može doći do buđi i oštetiti platno bazena tokom perioda skladištenja.

Kada se bazen potpuno osuši, pospite ga talkom kako biste sprečili zalepljenje platna bazena.

Veoma preporučujemo vam da rastavite bazen kada je temperatura okoline iznad 15°C.

Preklopite platno bazena samo ako je temperatura okoline iznad 15°C. Čuvajte bazen na suvom mestu sa umerenom temperaturom između 15°C i 38°C i držite platno bazena i sav pribor unutar kartonske kutije kako biste bolje zaštitili PVC materijal tokom zimskog perioda.

## USLOVI GARANCIJE

---

Za podršku i registraciju proizvoda posetite [bestwaycorp.com/support](http://bestwaycorp.com/support).

## SIGURNOSNE INFORMACIJE



### UPOZORENJE

Sačuvajte ova uputstva - pažljivo pročitajte prije upotrebe.

Pažljivo pročitajte, shvatite i pratite sve informacije u ovom uputstvu za upotrebu prije ugradnje ili korištenja bazena. Ove sigurnosne smjernice se bave nekim uobičajenim rizicima rekreacije na vodi, ali ne mogu pokriti sve rizike i opasnosti u svim slučajevima. Uvijek budite oprezni, razumni i dobro prosudite kada uživate u bilo kojoj aktivnosti na vodi.

Sačuvajte ove informacije za buduću upotrebu. Pored toga, ovisno o vrsti bazena mogu se dostaviti sljedeće informacije.

- Čuvajte ova uputstva na sigurnom mjestu. Ako uputstava nema, obratite se proizvođaču ili ih potražite na našoj web lokaciji [www.bestwaycorp.com](http://www.bestwaycorp.com).
- Barijere, prekrivači za bazen ili slična sigurnosna sredstva su korisna priručna sredstva, ali nisu zamjena za stalni i stručan nadzor odraslih osoba.

#### Sigurnost neplivača:

- Slabe plivače i neplivače potrebno je stalno, aktivno i strogo nadzirati u svakom trenutku (sjetite se da je rizik od utapanja najveći za djecu mlađu od pet godina).
- Odredite odgovornu odraslu osobu koja će nadzirati bazen svaki put kada se upotrebljava.
- Slabi plivači i neplivači trebaju nositi osobnu zaštitnu opremu kada upotrebljavaju bazen.
- Kada bazen nije u upotrebi ili pod nadzorom, iz bazena i iz prostora oko bazena uklonite sve igračke da biste izbjegli da djeca budu privučena bazenom.

#### Sigurno korištenje bazena:

- Podstičite sve korisnike, a posebno djecu, da nauče plivati.
- Savladajte osnove oživljavanja, kao što je kardiopulmonalna reanimacija (KPR) i redovno obavljajte to znanje. To u hitnim slučajevima može predstavljati razliku između života i smrti.
- Sve korisnike bazena, uključujući djecu, uputite u to šta trebaju uraditi u hitnim slučajevima.
- Nikada ne skačite u plitku vodu. To može dovesti do ozbiljne povrede ili smrti.
- Ne upotrebljavajte bazen kada konzumirate alkohol ili lijekove koji mogu umanjiti vašu sposobnost da sigurno upotrebljavate bazen.

#### Sigurnosni uređaji i oprema:

- Da bi se spriječio utapanje djece, preporučuje se onemogućavanje pristupa bazenu sa sigurnosnim uređajem.
- Da se djeca ne bi penjala po ventilu za odvod i dovod, preporučuje se postavljanje barijere (i zaključavanje svih vrata i prozora, gdje ih ima) da biste spriječili neovlašten pristup bazenu.
- Preporučuje se da pored bazena držite opremu za spašavanje (npr. plutaču).
- Blizu bazena držite telefon koji radi i spisak telefonskih brojeva za pozivanje u hitnim slučajevima.
- Kada se koristi pokrivač za bazen, u potpunosti ga uklonite s površine vode prije ulaska u bazen.
- Zaštitite korisnike bazena od vodom prenosivih bolesti stalnim tretiranjem vode i održavanjem dobre higijene. Konsultujte smjernice za tretiranje vode u uputstvu za upotrebu.
- Čuvajte hemijska sredstva (npr. proizvode za tretiranje vode, proizvode za čišćenje ili dezinfekciju) van domašaja djece.
- Koristite znakove naznačene u nastavku. Znaci trebaju biti izloženi na vidnom mjestu najviše 2 m od bazena.



- Nadzirajte djecu u vodi. Skakanje je zabranjeno.
- Ljestve koje se mogu ukloniti treba postaviti na horizontalnu površinu.
- Bez obzira na materijale koji se koriste za izgradnju bazena, redovno pregledavajte površine ispod bazena i njegovu opremu da li postoje sigurnosni rizici.
- Redovno provjeravajte vijke s maticom i vijke. Uklonite iverje i sve oštre predmete da biste izbjegli povrede.
- Ne ostavljajte prazan bazen napolju. Prazan bazen se može deformisati i/ili pomjeriti zbog vjetra.
- Ako imate filter pumpu pročitajte uputstva za upotrebu pumpe. Nemojte koristiti pumpu ako su ljudi u bazenu.
- Ako imate ljestve, uputstva potražite u priručniku za ljestve.

#### UPOZORENJE!

Upotreba bazena podrazumijeva poštovanje smjernica za sigurnost opisanih u uputstvu za upotrebu i održavanje.

Da bi se spriječio utapanje ili druge teške povrede, posebno obratite pažnju na mogućnost da djeca mlađa od 5 godina neočekivano pristupe bazenu tako što ćete osigurati pristup bazenu, a djecu dok su u bazenu držati pod stalnim nadzorom odrasle osobe.

**Pažljivo pročitajte i sačuvajte za buduću upotrebu.**



# UPUTSTVA ZA POSTAVLJANJE

## Pregled

### Odabir odgovarajuće lokacije:

Odabrana lokacija na kojoj će se bazen postaviti mora ispunjavati sljedeće uslove:

- Zbog kombinovane težine vode unutar bazena i korisnika, izuzetno je važno da površina izabrana može ravnomjerno podnijeti ukupnu težinu za cijelo vrijeme dok je bazen instaliran. Pri izboru površine vodite računa da voda može izaći iz bazena kada se koristi ili kada pada kiša. Ako voda omekša površinu, ona može izgubiti sposobnost izdržavanja težine bazena.
- Redovno provjeravajte položaj okomitih nogu i U-nosača. Uvijek moraju biti u ravni sa dnom bazena. Ako vertikalna noga ili U-nosač počnu tonuti u zemlju, odmah ispraznite vodu iz bazena kako biste izbjegli urušavanje bazena zbog neravnomjernog opterećenja na strukturi okvira. Promijenite mjesto bazena ili modificirajte površinski materijal.
- Površina mora biti ravna i glatka. Ako je površina nagnuta ili neravna, to može stvoriti neuravnoteženo opterećenje na strukturi bazena. Ovo može oštetiti mjesta zavarivanja potpale i saviti okvir. U najgorem slučaju, može doći do rušenja bazena, uzrokujući ozbiljne povrede i/ili štete na privatnom vlasništvu.
- Preporučujemo postavljanje bazena dalje od bilo kakvih objekata koje bi djeca mogla iskoristiti za penjanje u bazen.
- Postavite bazen blizu odgovarajućeg sistema za odvod kako biste se riješili viška vode ili za pražnjenje bazena. Pobrinite se da se strana bazena sa ulazom A i izlazom B vode nalazi u istom smjeru od izvora napajanja, gdje se mora spojiti sistem za filtriranje.
- Na odabranoj se površini ne mogu nalaziti nikakvi predmeti. Zbog težine vode, svi predmeti ispod bazena mogu oštetiti ili probušiti dno bazena.
- Odabrana površina mora biti očišćena od agresivnih biljaka i korova. Vrste jake vegetacije mogle bi rasti kroz oblogu i uzrokovati curenje vode. Trava ili druga vegetacija koja može uzrokovati pojavu mirisa ili sluzi mora biti uklonjena sa odabrane lokacije.
- Iznad mjesta za postavljanje ne smiju se nalaziti nadzemni vodovi ili drveće. Pobrinite se da na mjestu za postavljanje nema podzemnih cijevi, vodova ili kablova bilo koje vrste.
- Odabrano mjesto mora biti daleko od ulaza u kuću. Ne postavljajte nikakvu opremu ili drugi namještaj oko bazena. Voda koja izlazi iz bazena tokom upotrebe ili zbog neispravnosti proizvoda može oštetiti namještaj u kući ili oko bazena.
- Odabrana površina mora biti ravna i na njoj ne smije biti rupa koje mogu oštetiti materijal podloge.

**Predložene površine:** trava, zemlja, beton i sve ostale površine koje ispunjavaju prethodno navedene uslove postavljanja.

**Površine koje treba izbjegavati:** blato, pjesak, šjunak, trijem, balkon, prilaz, platforma, mekano/rastresito tlo ili druge površine koje ne ispunjavaju prethodno definisane uslove.

Sljedeće gore navedene važne upute za odabir ispravne površine i mjesta za postavljanje bazena. Ako se dijelovi oštete jer se površina i lokacija za postavljanje ne odgovaraju ovim uputstvima, neće se smatrati proizvodnim nedostatkom, a garancija i svi zahtjevi za servis neće važiti.

Ako je odabrana površina previše meka za držanje okvira, postavite drvene ili metalne ploče debljine ne veće od 2 cm (0,79") ispod nogu. Ploče ne smiju dodirivati oblogu niti imati oštru površinu, jer to može uzrokovati oštećenje i neće biti pokriveno garancijom proizvođača.

### Dodatne smjernice:

Provjerite sa lokalnim općinskim vlastima podzakonske propise koji se odnose na ograde, barijere, osvjeltljenje i sigurnosne mjere i pobrinite se da se pridržavate svih zakona.

Ako su pumpa i/ili merdevine uključene u komplet, pogledajte uputstvo za pumpu i/ili merdevine za sigurnosne instrukcije i instalaciju. Merdevine moraju odgovarati veličini bazena.

Ako morate promijeniti lokaciju tokom postavljanja, podignite oblogu da biste je pomaknuli; ne vuci je po zemlji. Trenje između PVC materijala i tla može oštetiti oblogu bazena.

## Potrebni dijelovi i alati

Uporedite dijelove u vašoj kutiji s dijelovima navedenim u ovom priručniku.



Provjerite predstavljaju li komponente opreme model koji ste namjeravali kupiti. Ako su neki dijelovi oštećeni ili nedostaju u trenutku kupovine, posjetite našu web stranicu [bestwaycorp.com/support](http://bestwaycorp.com/support).

## Uputstva za sastavljanje

Za uputstva za ugradnju, skenirajte QR kod odštampan na prednjoj korici ili pratile ilustracije u priručniku.  Crteži su samo u svrhu ilustracije. Moguće je da ne predstavlja stvarni proizvod. Nisu u razmjeri.

Montaža ovog bazena može se obaviti bez dodatnog alata. Postavljanje traje otprilike 30-40 minuta sa 2-3 osobe, ne računajući bilo kakve pripreme i punjenje vodom (pogledajte paket za konkretne informacije o kupljenom artiklu). Imajte na umu da vrijeme montaže može varirati ovisno o veličini bazena i individualnom iskustvu.

Kompanija Bestway neće odgovarati za štetu na bazenu ukoliko je bazenom nepravilno rukovano ili ako se niste pridržavali ovih uputstava.

### Korisni savjeti za postavljanje:

Preporučujemo otvaranje pakovanja i sastavljanje bazena kada je temperatura okoline iznad 15 °C / 59 °F. PVC materijal obloge će biti fleksibilniji i lakši za montažu u ovom okruženju.

Predlažemo da kupite ljestve za bazen (ako nisu uključene u komplet) i da ih pripremite prije postavljanja bazena, jer će vam pomoći kad god treba da uđete u njega.

7. korak: Kada se bazen napuni sa oko 1 cm (0,39") vode, lagano zagladite donju oblogu kako biste uklonili sve nabore.

Preporučujemo da počnete od centra bazena i da nastavite prema van. Možete nastaviti puniti bazen kada je pod gladak i bez naroba.

10. korak: Povremeno provjerite položaj vertikalnih nogu dok punite bazen vodom. Noge mogu postepeno mijenjati položaj zbog povećane težine vode. Ako noge nisu okomite na tlo, prestanite puniti bazen i pedesite ih. To će pomoći pri raspodjeli težine kako bi se izbjeglo opterećenje okvira i obloge.

## Punjenje bazena vodom:

**PAŽNJA:** Ne ostavljajte bazen bez nadzora dok ga punite vodom. Kontinuirano provjeravajte bazen kako biste bili sigurni da se pravilno puni. Uvjerite se da su okomite noge uvijek okomite na tlo, a ne ispod obloge ili nagnute u stranu.

Preporučuje se upotreba vode iz slavine za punjenje bazena kako bi se smanjio neželjeni sadržaj, poput minerala. Nemojte koristiti morsku vodu.

Napunite bazen vodom nakon što su svi koraci montaže završeni i dok voda ne dođe do linije zavarivanja, što odgovara 90% punog kapaciteta. Nemojte previše napuniti jer ovo može prouzrokovati rušenje bazena. U slučaju obilnih padavina, toplo preporučujemo smanjenje nivoa vode kako biste ga održali na 90% kapaciteta i izbjegli prelijevanje vode.

## UPUTSTVA ZA POSTAVLJANJE

**VAŽNO:** Kada je bazen napunjen 90% kapaciteta, provjerite je li razmak između površine vode i vrha šina svuda jednak. Ako je drugačije, to znači da površina nije ravna, te toпло preporučujemo ispuštanje vode i podešavanje odabrane lokacije. Nikada ne pokušavajte pomjeriti bazen s vodom koja je još uvijek u njemu.

**VAŽNO:** Održavanje bazena punog vode na neravnom tlu može uzrokovati pucanje mjesta zavarivanja i/ili urušavanje bazena, uzrokujući ozbiljne tjelesne povrede i/ili materijalnu štetu. Vaš bazen može sadržavati veliki pritisak. Ako vaš bazen ima izbočinu ili neravnu stranu, stranice mogu puknuti, iznenada ispuštajući vodu i uzrokovati ozbiljne tjelesne ozljede i/ili materijalnu štetu. Kada je bazen napunjen 90% kapaciteta, provjerite ima li u bazenu curenja na ventilima ili šavovima i ima li vidljivog gubitka vode. Nemojte dodavati nikakve hemikalije u vodu dok to ne učinite.

## UPUTSTVA ZA ODRŽAVANJE

Neophodno je da vodu u bazenu održavate čistom i hemijski balansiranom. Jednostavno korištenje sistema za filtriranje i čišćenje filter uloška nije dovoljno za pravilno održavanje vode.

Važno je dati prioritet održavanju i zdravlju vode u vašem bazenu. Ako se ne pridržavate ovih smjernica, vaše zdravlje i zdravlje vaše porodice može biti ugroženo.

### Održavanje vode:

Preporučujemo da koristite hemikalije za bazen da biste održavali hemiju vode i tablete hlora ili broma (nemojte koristiti granule) u dozatoru s hemikalijama.

Hemijsko održavanje sa hemijskim tabletama mora se izvoditi dozatorom hemikalija ili plovkom za hemikalije. Ne bacajte hemijske proizvode direktno u vodu. Hemikalije će se taložiti na dnu bazena i oštetiti i promijeniti boju obloge. U najgorem slučaju, oštetit će strukturu obloge bazena.

Oštećenja bazena nastala zbog zlorupotrebe, broja korisnika i ukupnog lošeg upravljanja vodom u bazenu nisu pokrivena garancijom. Kvalitet vode je direktno povezan s učestalošću korištenja, brojem korisnika i sveukupnom održavanju bazena. Vodu treba mijenjati svaka 3 dana ako je ne tretirate hemijskim sredstvima. Preporučujemo da se istuširate prije korištenja bazena, jer kozmetički preparati, losioni i ostali ostaci na koži mogu brzo umanjiti kvalitet vode. Postavite kantu s vodom pored bazena za pranje nogu korisnika prije nego što uđu u vodu.

Redovno koristite mrežu za bazen za površinu i usisivač za dno bazena kako biste izbjegli taloženu prljavštinu. Ako nisu uključeni u komplet, možete ih kupiti tako što ćete posjetiti našu web lokaciju ([www.bestwaycorp.com](http://www.bestwaycorp.com)) ili posjetiti najbližu prodavnicu opreme za bazen.

### Upotreba hemikalija:

Vaš komplet za bazen možda ne sadrži dozator hemikalija. U tom slučaju, možete ga kupiti tako što ćete posjetiti našu web lokaciju ([www.bestwaycorp.com](http://www.bestwaycorp.com)) ili posjetiti najbližu prodavnicu opreme za bazen. Uklonite dozator hemikalija kad se bazen koristi. Nakon što izvršite hemijsko održavanje i prije upotrebe bazena, upotrijebite testnu opremu (nije priložena) kako biste testirali hemiju vode. Preporučujemo da održavate hemijsku ravnotežu vode kao što je prikazano u tabeli ispod.

Prekoračenje sljedećih parametara može oštetiti strukturu obloge i stvoriti opasnu situaciju za korisnike.

Parametri	Vrijednosti
Čistoća vode	dno bazena jasno je vidljivo
Boja vode	voda ne bi trebala biti obojena
Zamućenost u FNU/NTU	maksimalno 1,5 (poželjno manje od 0,5)
Koncentracija nitrata iznad koncentracije nitrata u vodi kojom je bazen napunjen, u mg/l	maksimalno 20
Ukupan organski uglji (TOC) u mg/l	maksimalno 4,0
Potencijal Redox u poređenju s Ag/AgCl 3,5 m KCl u mV	minimalno 650
pH vrijednost	6,8 do 7,6
Slobodni aktivni hlor (bez cijanurične kiseline) u mg/l	0,3 do 1,5
Slobodni hlor u kombinaciji s cijanuričnom kiselinom u mg/l	1,0 do 3,0
Cijanurična kiselina u mg/l	maksimalno 100
Kombinovani hlor u mg/l	maksimalno 0,5 (poželjno oko 0,0 mg/l)

Obratite se svom lokalnom prodavaču bazena ili hemikalija za više informacija o hemijskom održavanju. Obratite pažnju na uputstva proizvođača hemikalija.

### Tekuće održavanje bazena:

Za održavanje obloge pogledajte korake ilustracije u priručniku.



Predložili smo da kupite pokrivač za bazen, ako nije uključen u komplet, i da pokrijete bazen kada se ne koristi, kako biste spriječili bilo kakvo oštećenje na materijalu gornje šine. Nežno očistite svu prljavštinu sa gornjih šina čistom krpom. U slučaju curenja, zakrpite bazen priloženom podvodnom ljepljivom zakrpom za popravak. Uputstva možete pronaći u odjeljku Često postavljana pitanja na našoj web lokaciji ([www.bestwaycorp.com/support](http://www.bestwaycorp.com/support)).

### Priključivanje dodatne opreme:

Ako su pumpa i/ili merdevine uključene u komplet, pogledajte uputstvo za pumpu i/ili merdevine za sigurnosne instrukcije i instalaciju. Merdevine moraju odgovarati veličini bazena.

Ako vaš bazen ima spojni ventil za pričvršćivanje pribora za čišćenje bazena, morate ukloniti zaslon od otpada s konektora prije pričvršćivanja pribora.

## UPUTSTVA ZA RASTAVLJANJE I SKLADIŠTENJE

---

### Pražnjenje:

Za ispuštanje, pogledajte korake ilustracije u priručniku.  Crteži služe samo za upućivanje. Moguće je da ne predstavlja stvarni proizvod. Nisu u razmjeri.

Prije ispuštanja vode iz bazena, pobrinite se da bazen praznite podalje od kuće i svih objekata koje voda može oštetiti. Provjerite lokalne propise o pražnjenju.

### Čišćenje:

1. Isperite oblogu bazena vodom iz slavine kako biste uklonili sve ostatke hemikalija ili krhotina.
2. Ostavite raširenu podlogu na suncu dok se potpuno ne osuši.
3. Za potpuno uklanjanje preostale vode, obrišite podlogu bazena suhom krpom.

### Skladištenje:

Uklonite svu dodatnu opremu. Provjerite jesu li obloga bazena i pribor potpuno čisti i suvi prije skladištenja. Ako bazen nije potpuno suh, to može rezultirati pojavom plijesni i oštećenjem potplate bazena tokom perioda skladištenja.

Kad je bazen potpuno suv, pospite ga puderom da spriječite ljepljenje obloge.

Toplo preporučujemo da rastavite bazen kada je temperatura okoline iznad 15 °C / 59 °F.

Presavijte oblogu bazena samo ako je temperatura okoline iznad 15 °C / 59 °F. Čuvajte bazen na suvom mjestu sa umjerenom temperaturom između 15 °C / 59 °F i 38 °C / 100 °F i stavite oblogu bazena i svu dodatnu opremu u kartonsku kutiju, kako biste bolje zaštitili PVC materijal tokom zimskog perioda.

## USLOVI GARANCIJE

---

Za podršku i registraciju proizvoda posjetite [bestwaycorp.com/support](http://bestwaycorp.com/support).





For support please visit us at:  
[bestwaycorp.com/support](https://bestwaycorp.com/support)

**©2024 Bestway Inflatables & Material Corp.**

All rights reserved / Tous droits réservés / Todos los derechos reservados / Alle Rechte vorbehalten / Tutti i diritti riservati  
Trademarks used in some countries under license from / Marques déposées utilisées dans certains pays sous licence de / Marcas comerciales utilizadas en algunos países bajo licencia de / Marken, abweichend in bestimmten Ländern unter Lizenz von / I marchi commerciali sono utilizzati in alcuni paesi su licenza **Bestway Inflatables & Material Corp.**

Manufactured by / Fabriqué par / Fabricado por / Produziert von / Prodotto da **Bestway Inflatables & Material Corp., No. 208 Jin Yuan Wu Road, Shanghai, 201812, China.**

Exported by / Exporté par / Exportado por / Exportiert von / Esportato da **Bestway (Hong Kong) International Ltd./Bestway Enterprise Company Limited, Suite 713, 7/Floor, East Wing, Tsim Sha Tsui Centre, 66 Mody Road, Kowloon, Hong Kong.**

Manufactured for, distributed and represented in the European Union by / Fabriqué pour, distribué et représenté dans l'Union européenne par / Fabricado, distribuido y representado en la Unión Europea por / Hergestellt für Vertrieb sowie Vertretung innerhalb der Europäischen Union durch / Fabricato per conto di, distribuito e rappresentato nell'Unione Europea da **Bestway Europe S.p.a., Via Resistenza, 5, 20098 San Giuliano Milanese (Milano), Italy.**

Represented in United Kingdom by **Bestway Corp UK Ltd, 8 Wentworth Road, Heathfield Industrial Estate, Newton Abbot, Devon, TQ12 6TL.**  
Represented in Latin America by / Représenté en Amérique latine par / Representado en Latinoamérica por / Representado na América Latina por **Bestway Central & South America Ltda, Salar Ascotan 1282, Parque Enea, Pudahuel, Santiago, Chile.**

Represented in Australia & New Zealand by **Bestway Australia Pty Ltd, Unit 2/98-104 Carnarvon St Silverwater, NSW 2128, Australia.**  
(Tel: Australia: (+61) 2 9037 1388; New Zealand: 0800 142 101).

Represented in North America by / Représenté en Amérique du Nord par / Representado en Norteamérica por **Bestway (USA) Inc., 3435 S. McQueen Road, Chandler, AZ 85286, United States of America.**

[www.bestwaycorp.com](https://www.bestwaycorp.com)