

# Molinella

302853, 302854  
302845, 302846  
302842, 302843  
302856, 302857  
302848, 302866



**DE** Außenleuchte  
**IT** Lampada per esterni  
**FR** Lampe extérieure  
**GB** Exterior light  
**CZ** Externí svítidlo  
**SK** Exteriérové svietidlo  
**PL** Lampa zewnętrzna

**SI** Zunanja svetilka  
**HU** Kültéri lámpa  
**BA/HR** Vanjska svjetiljka  
**GR** Φωτιστικό εξωτερικού χώρου  
**NL** Buitenlamp  
**SE** Utomhuslampa  
**FI** Ulkovalaisin

Montage  
Montaggio  
Montage  
Assemlly  
Montáž  
Montáž  
Montaż

Montaža  
Szerelés  
Montaža  
Συναρμολόγηση  
Montage  
Montering  
Asennus

302848, 302866, 302853, 302854

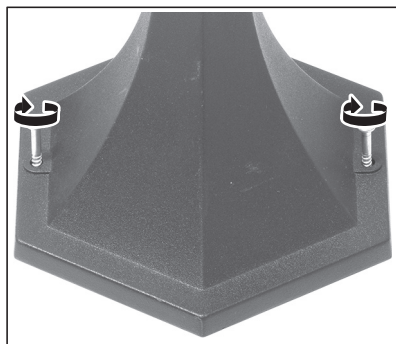
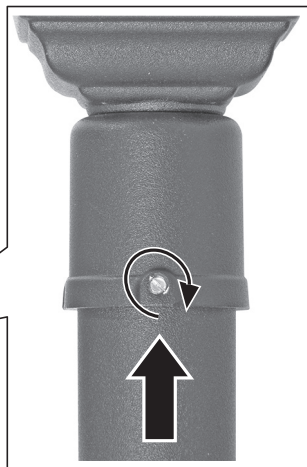
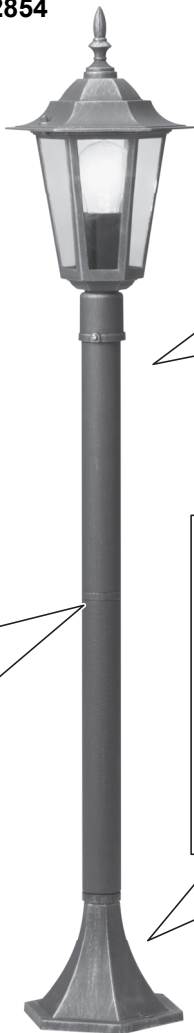
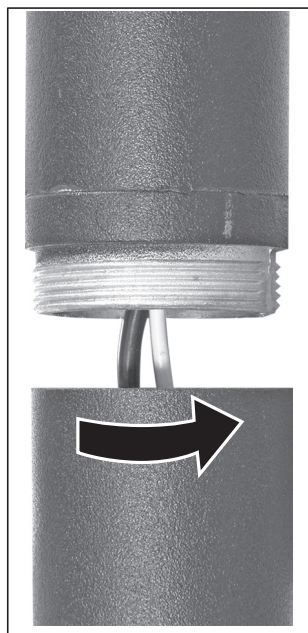

302842, 302843, 302845, 302846, 302856, 302857

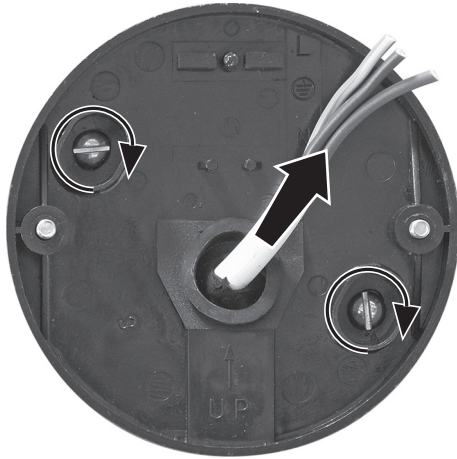

Elektrischer Anschluss  
Allacciamento elettrico  
Raccord électrique  
Electrical connection  
Elektrická přípojka  
Elektrická prípojka  
Przylącze elektryczne

Električna priključitev  
Elektromos csatlakozás  
Priključak elektrike  
Ηλεκτρική σύνδεση  
Elektrische aansluiting  
Elektrisk anslutning  
Sähköliitäntä

302848, 302866, 302853, 302854

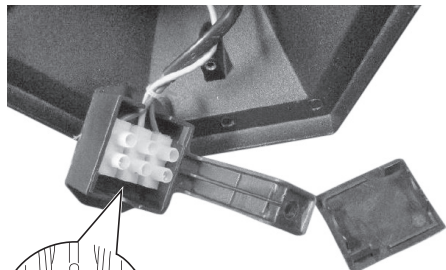

302842, 302843, 302845, 302846

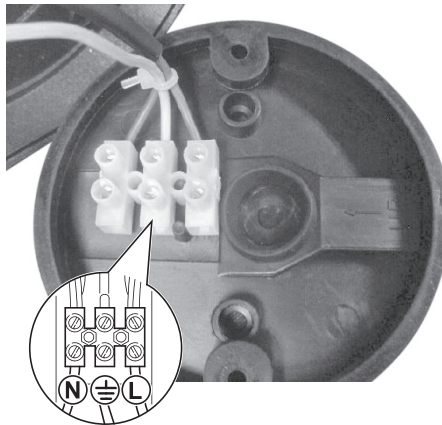

302856, 302857

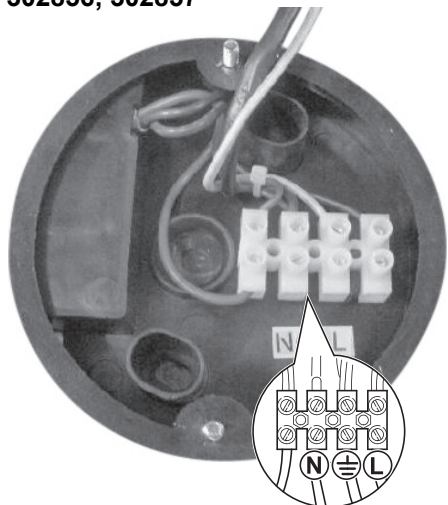

Leuchtmittel wechseln  
Cambiare la lampadina  
Remplacement de l'ampoule  
Changing the bulb  
Výměna žárovky  
Výměna žiarovky  
Wymiana żarówki

Menjava žarnice  
Az izzó cseréje  
Zamjena žarulje  
Αντικατάσταση βολβού  
Lamp wisselen  
Lampbyte  
Muuttaminen lamppu



Wartung  
Manutenzione  
Maintenance  
Maintenance  
Údržba  
Údržba  
Konservacja

Vzdrževanje  
Karbantartás  
Održavanje  
Συντήρηση  
Onderhoud  
Underhåll  
Huolto

302856, 302857



## Sicherheitshinweise

- Die Leuchte darf nur montiert im Innen- und Außenbereich verwendet werden.
- Für einen sicheren Umgang mit diesem Gerät muss der Benutzer des Gerätes diese Gebrauchsanweisung vor der ersten Benutzung gelesen und verstanden haben.
- Das Gerät darf nur benutzt werden, wenn es einwandfrei in Ordnung ist. Ist das Gerät oder ein Teil davon defekt, muss es von einer Fachkraft instandgesetzt werden.
- Gebrauchsanweisung immer in Reichweite aufbewahren.
- Wenn Sie das Gerät verkaufen oder weitergeben, händigen Sie unbedingt auch diese Gebrauchsanweisung aus.
- Beim Bohren in Wand, Decke oder Fußboden auf Kabel sowie Gas- und Wasserleitungen achten.
- Der elektrische Anschluss darf nur von entsprechend qualifizierten Fachkräften durchgeführt werden.
- Nur vom Hersteller zugelassene Lampen verwenden. Die maximale Lampenleistung darf nicht überschritten werden (► *Technische Daten* – S. 7).
- Nur vom Hersteller zugelassene Anschlussklemmen verwenden.
- Nur vom Hersteller zugelassene Anschlusskabel verwenden.
- Die Glühlampe wird beim Betrieb heiß! Glühlampe vor dem Wechseln abkühlen lassen.

## Montage



**GEFAHR! Lebensgefahr durch elektrischen Schlag!** Der elektrische Anschluss darf nur von entsprechend qualifizierten Fachkräften durchgeführt werden.

Vor der Montage muss das elektrische Leitungsnetz stromlos geschaltet werden (Hauptschalter/-sicherung ausschalten).

► *Montage* – S. 2

► *Elektrischer Anschluss* – S. 4

### 302848, 302866, 302853, 302854

- Einzelteile fest zusammenschrauben.
- Anschlussgehäuse abschrauben.
- Netzkabel durch Kabelabdichtung durchziehen.
- Netzkabel anschließen.
- Anschlussgehäuse wieder festschrauben.
- Leuchtenfuß an Boden festschrauben.
- Glühlampe einschrauben.
- Abdeckung festschrauben.

### 302842, 302843, 302845, 302846, 302856, 302857

- Anschlussgehäuse von Leuchte abschrauben.
- Kabelabdichtung durchstechen.
- Netzkabel durch Kabelabdichtung durchziehen.
- Netzkabel anschließen.
- Anschlussgehäuse an Wand/Decke festschrauben.
- Leuchte an Anschlussgehäuse festschrauben.
- Glühlampe einschrauben.

- Abdeckung festschrauben.

## Bewegungsmelder einstellen (nur 302856, 302857)

► *Wartung* – S. 6

1. Einschaltdauer
2. Einschaltempfindlichkeit

## Leuchtmittel wechseln



**VORSICHT! Verbrennungsgefahr!** Die Glühlampe wird beim Betrieb heiß! Glühlampe vor dem Wechseln abkühlen lassen.

► *Leuchtmittel wechseln* – S. 5

## Reinigung



**ACHTUNG! Gefahr von Geräteschäden!** Benutzen Sie keine scheuernden oder scharfen Gegenstände oder aggressive Reinigungsmittel.

Keine Lösungsmittel verwenden.

- Gerät trocken oder mit einem leicht feuchten Lappen abwischen.

## Entsorgung

### Gerät entsorgen

Das Symbol der durchgestrichenen Mülltonne bedeutet: Batterien und Akkus, Elektro- und Elektronikgeräte dürfen nicht in den Hausmüll. Sie können umwelt- und gesundheitsschädigende Stoffe enthalten.



Verbraucher sind verpflichtet, Elektro-Altgeräte, Gerätealtbatterien und Akkus getrennt vom Hausmüll über eine offizielle Sammelstelle zu entsorgen um eine sachgerechte Weiterverarbeitung zu gewährleisten. Die Rückgabe kann gemäß gesetzlicher Regelung kostenfrei z. B. über einen kommunalen Entsorgungsbetrieb oder über einen Händler erfolgen.

Batterien, Akkus und Lampen, die nicht fest in Elektro-Altgeräten verbaut sind und zerstörungsfrei entnommen werden können, müssen vor der Entsorgung entnommen und getrennt entsorgt werden. Lithiumbatterien und Akkupacks aller Systeme sind nur im entladenen Zustand bei den Rücknahmestellen abzugeben. Die Batterien sind immer durch abkleben der Pole vor Kurzschlüssen zu sichern.

Jeder Endnutzer ist selbst für die Löschung personenbezogener Daten auf den zu entsorgenden Altgeräten verantwortlich.



## Technische Daten

Artikelnummer	302853, 302854, 302845, 302846, 302842, 302843, 302856, 302857, 302848, 302866
Leuchtmittel	1 × E27
max. Lampenleistung	60 W
Nennspannung	230 V~, 50 Hz
Schutzklasse	I
Anschlussleitung	NYM-J 3 × 1,5

<b>Artikelnummer</b>	<b>302853, 302854, 302845, 302846, 302842, 302843, 302856, 302857, 302848, 302866</b>
----------------------	---

**Bewegungsmelder (nur 302856, 302857)**

Reichweite ~8 m

Erfassungswinkel 120°

Einschaltdauer 5 s ... 10 min

## Avvertenze di sicurezza

- La luce deve essere utilizzata solo montata, sia in ambienti interni che all'esterno.
- Per un lavoro sicuro con questo apparecchio l'utente deve leggere e comprendere questo manuale prima del primo utilizzo.
- L'apparecchio può essere utilizzato solo se non presenta problemi. Se l'apparecchio o una parte di esso sono difettosi, esso deve essere riparato da un esperto.
- Tenere le istruzioni per l'uso sempre a portata di mano.
- Nel caso si intenda vendere o cedere a terzi l'apparecchio, esso dovrà essere sempre assolutamente accompagnato dalle rispettive istruzioni per l'uso.
- Faccia attenzione, quando perfora muri, soffitti o pavimenti, a cavi nonché condutture di gas e acqua.
- Il collegamento elettrico può essere istituito solo da esperti qualificati.
- Utilizzare solo lampade autorizzate dal fabbricante. La massima potenza lampada non deve essere superata (► *Dati tecnici* – p. 9)!
- Utilizzare solo morsetti di collegamento autorizzati dal fabbricante.
- Utilizzare esclusivamente cavi di collegamento consentiti dal produttore.
- La lampada a incandescenza si scalda durante l'uso! Lasciar raffreddare la lampada a incandescenza prima di sostituirla.

## Montaggio



**PERICOLO! Pericolo di vita per scossa elettrica!** Il collegamento elettrico può essere istituito solo da esperti qualificati. Prima del montaggio la rete di linee elettriche deve essere messa fuori tensione (spegnere l'interruttore principale/il fusibile principale).

► *Montaggio* – p. 2

► *Allacciamento elettrico* – p. 4

### 302848, 302866, 302853, 302854

- Avvitare saldamente i singoli pezzi fra di loro.
- Svitare la cassetta dei collegamenti.
- Far passare il cavo di rete attraverso la guarnizione del cavo.
- Collegare il cavo di rete.
- Riavvitare la cassetta dei collegamenti.
- Avvitare saldamente al terreno il piede della lampada.
- Avvitare la lampada a incandescenza.
- Avvitare il coperchio.

### 302842, 302843, 302845, 302846, 302856, 302857

- Svitare la cassetta dei collegamenti della lampada.
- Inserire la guarnizione del cavo.
- Far passare il cavo di rete attraverso la guarnizione del cavo.
- Collegare il cavo di rete.

- Avvitare saldamente alla parete/al soffitto la cassetta dei collegamenti.
- Avvitare la lampada alla cassetta.
- Avvitare la lampada a incandescenza.
- Avvitare il coperchio.

## Effettuare la regolazione dell'indicatore di movimento (solo 302856, 302857)

► *Manutenzione* – p. 6

1. Durata d'accensione
2. Sensibilità d'accensione

## Cambiare la lampadina



**ATTENZIONE! Pericolo di ustioni!** La lampada a incandescenza si scalda durante l'uso! Lasciar raffreddare la lampada a incandescenza prima di sostituirla.

► *Cambiare la lampadina* – p. 5

## Pulizia



**AVVISO! Pericolo di danni all'apparecchio!** Non utilizzare oggetti affilati o abrasivi, o detersivi aggressivi. Non utilizzare solventi.

- Strofinare l'apparecchio con un panno asciutto o leggermente umido.

## Smaltimento

### Smaltire l'apparecchio

Il simbolo del bidone della spazzatura barato vuol dire che: batterie e accumulatori, apparecchiature elettriche ed elettroniche non vanno smaltiti nei rifiuti domestici. Questi potrebbero contenere sostanze dannose per l'ambiente e la salute.



I consumatori hanno l'obbligo di differenziare le apparecchiature elettroniche, le batterie vecchie delle apparecchiature e gli accumulatori dai rifiuti domestici e di smaltirle presso il centro di raccolta ufficiale per garantire un riutilizzo consono. In conformità con le disposizioni di legge, la restituzione può essere effettuata gratuitamente, ad esempio attraverso un'azienda di smaltimento dei rifiuti urbani o tramite un rivenditore.

Batterie, accumulatori e lampade non integrati in modo fisso nelle apparecchiature elettriche da smaltire, vanno tolti prima dello smaltimento e smaltiti separatamente. Le batterie al litio e gli accumulatori di tutti i sistemi vanno consegnati scarichi ai punti di raccolta. Le batterie vanno sempre assicurate da possibili cortocircuiti applicando del nastro adesivo sui poli.

L'utente finale è responsabile della cancellazione dei dati personali dalle apparecchiature da smaltire.



## Dati tecnici

Codice articolo	302853, 302854, 302845, 302846, 302842, 302843, 302856, 302857, 302848, 302866
Lampadina	1 × E27

<b>Codice articolo</b>	<b>302853, 302854, 302845, 302846, 302842, 302843, 302856, 302857, 302848, 302866</b>
------------------------	---

potenza max. delle lampadine 60 W

Tensione nominale 230 V~, 50 Hz

Classe di isolamento I

Linea di collegamento NYM-J 3 × 1,5

**Indicatore di movimento (solo 302856, 302857)**

Portata ~8 m

Angolo di rilevamento 120°

Durata d'accensione 5 s ... 10 min

## Consignes de sécurité

- La lampe ne doit être utilisée qu'une fois montée en intérieur ou en extérieur.
- Pour garantir une manipulation sûre de cet appareil, l'utilisateur doit avoir lu et compris le présent mode d'emploi avant la première mise en service de l'appareil.
- Cet appareil ne doit être utilisé que lorsqu'il se trouve en parfait état de fonctionnement. Si l'appareil est totalement ou partiellement défectueux, faites le réparer par un spécialiste.
- Gardez les instructions d'utilisation toujours à portée de la main.
- Si vous vendez ou donnez l'appareil, joignez-y toujours ces instructions d'utilisation.
- Lors de perçages sur les murs, le plafond ou le plancher, veillez à la présence éventuelle de câbles électriques et de conduites de gaz ou d'eau.
- Le branchement électrique ne doit être exécuté que par un spécialiste qualifié pour ce faire.
- N'utilisez que les lampes autorisées par le fabricant. Ne jamais dépasser la puissance maximale de la lampe (► *Spécifications techniques – p. 11*).
- N'utilisez que les bornes de connexion autorisées par le fabricant.
- N'utilisez que des câbles de branchement autorisés par le fabricant.
- L'ampoule chauffe durant son utilisation ! Laissez refroidir l'ampoule avant de la changer.

## Montage



**DANGER ! Risque d'électrocution !** Le branchement électrique ne doit être exécuté que par un spécialiste qualifié pour ce faire. Avant de commencer le montage, couper le courant du réseau secteur (disjoncteur/fusible principal).

- *Montage – p. 2*
- *Raccord électrique – p. 4*

### 302848, 302866, 302853, 302854

- Vissez fermement les différentes pièces entre elles.
- Dévissez le boîtier de raccordement.
- Introduisez le câble secteur à travers le joint d'étanchéité pour câble.
- Raccordez le câble secteur.
- Revissez fermement le boîtier de raccordement.
- Vissez fermement le pied de la lampe au sol.
- Vissez l'ampoule.
- Vissez fermement le capot.

### 302842, 302843, 302845, 302846, 302856, 302857

- Dévissez le boîtier de raccordement de la lampe.
- Percez le joint d'étanchéité pour câble.
- Introduisez le câble secteur à travers le joint d'étanchéité pour câble.
- Raccordez le câble secteur.
- Vissez fermement le boîtier de raccordement au mur/plafond.

- Vissez fermement le luminaire au boîtier de raccordement.
- Vissez l'ampoule.
- Vissez fermement le capot.

## Réglage du détecteur de mouvement (uniquement 302856, 302857)

► *Maintenance – p. 6*

1. Durée d'enclenchement
2. sensibilité d'enclenchement

## Remplacement de l'ampoule



**ATTENTION ! Risque de brûlure !** L'ampoule chauffe durant son utilisation ! Laissez refroidir l'ampoule avant de la changer.

► *Remplacement de l'ampoule – p. 5*

## Nettoyage



**AVIS ! Risque de dommages de l'appareil !** N'utilisez pas d'objets contondants ou abrasifs ou de détergents agressifs. N'utilisez pas de solvant.

- Essayez l'appareil avec un chiffon sec ou légèrement humide.

## Mise au rebut

### Mise au rebut de l'appareil

Le symbole de la poubelle barrée signifie : Les batteries et les accus, les appareils électriques et électroniques ne doivent pas être jetées avec les ordures ménagères car ils pourraient contenir des substances nocives pour l'environnement et la santé.



Les consommateurs sont tenus d'éliminer appareils électriques usagés, les batteries et accus usagés d'appareils électriques séparément en les remettant à un point de collecte officiel afin de garantir un traitement adéquat. Conformément aux dispositions légales, les produits peuvent être retournés gratuitement, p. ex. auprès du service d'élimination communal ou du revendeur.

Les batteries, les accus et les lampes qui ne sont pas intégrés dans les appareils électriques usagés doivent être retirés et éliminés séparément avant l'élimination. Les batteries au lithium et les pack accus de tous les systèmes doivent être remis aux points de collecte uniquement en état déchargé. Les batteries doivent toujours être protégées contre les courts-circuits en collant les pôles.



Chaque utilisateur final est responsable pour la suppression des données personnelles qui se trouvent sur les appareils usagés à éliminer.

## Spécifications techniques

Référence de l'article	302853, 302854, 302845, 302846, 302842, 302843, 302856, 302857, 302848, 302866
Ampoule	1 × E27

Référence de l'article	302853, 302854, 302845, 302846, 302842, 302843, 302856, 302857, 302848, 302866
------------------------	--

puissance max. de l'am-  
poule 60 W

Tension nominale 230 V~, 50 Hz

Classe de protection I

Câble de branchement NYM-J 3 × 1,5

**Détecteur de mouvement (uniquement 302856,  
302857)**

Portée ~8 m

Angle de détection 120°

Durée d'enclenchement 5 s ... 10 min

## Safety instructions

- The light may only be used when mounted inside and outside.
- To operate this product safely, the user must have read and understood these instructions for use before using the product for the first time.
- The product may not be used unless it is undamaged and functions properly. If the product or parts of it have become defective, have it repaired by a specialised technician.
- Always keep the operating instructions within reach.
- If you sell or pass on the device, you must also pass on these operating instructions.
- When working on walls, ceiling or floors, pay attention to any installed cables as well as gas and water lines.
- Installation may be carried out only by a suitably qualified electrical specialist.
- Use only bulbs authorised by the manufacturer. Do not exceed the maximum bulb power (► *Technical data* – p. 13)!
- Use only connection clips authorised by the manufacturer.
- Only use connection cables permitted by the manufacturer.
- The bulb becomes hot when used! Before changing the bulb, allow to cool.

## Installation



**DANGER! Risk of fatal injury due to electric shock!** Installation may be carried out only by a suitably qualified electrical specialist.

Before installation, it must be ensured that there is no current to the electrical network (switch off at main switch or remove fuse).

- *Assembly* – p. 2
- *Electrical connection* – p. 4

### 302848, 302866, 302853, 302854

- Screw the individual pieces together securely.
- Unscrew the connection housing.
- Feed the mains cable through the cable seal.
- Connect the mains cable.
- Screw the connection housing back together again.
- Screw the foot of the lamp securely to the floor.
- Screw the bulb into place.
- Screw the cover on tight.

### 302842, 302843, 302845, 302846, 302856, 302857

- Remove the connection housing from the lamp.
- Pierce cable seal.
- Feed the mains cable through the cable seal.
- Connect the mains cable.
- Screw the connection housing securely to the wall/ceiling.
- Screws the lamp securely to the connection housing.
- Screw the bulb into place.

- Screw the cover on tight.

## Adjusting the motion detector (only for 302856, 302857)

### ► *Maintenance* – p. 6

1. Switch on duration
2. Switch on sensitivity

## Changing the bulb



**CAUTION! Danger of being burnt!** The bulb becomes hot when used! Before changing the bulb, allow to cool.

- *Changing the bulb* – p. 5

## Cleaning



**NOTICE! Risk of damage to the device!** Do not use any sharp or abrasive objects, or aggressive cleaning agents. Do not use cleaning solutions.

- Wipe down the device with a dry or damp cloth.

## Disposal

### Disposing of the product

A crossed-out wheellie bin icon means: Batteries and rechargeable batteries, electrical or electronic devices must not be disposed of with household waste. They may contain substances that are harmful to the environment and human health.



Consumers must dispose of waste electrical devices, spent portable batteries and rechargeable batteries separately from household waste at an official collection point to ensure that these items are processed correctly. The product can be returned free of charge in accordance with the legal requirements, for example through a municipal waste disposal company or a dealer.

Batteries, rechargeable batteries and lamps that are not permanently installed in waste electrical equipment and can be removed in a non-destructive way must be removed and disposed of separately before disposal of the equipment. Lithium batteries and rechargeable battery packs of all systems are only to be handed in to the waste collection points in a discharged state. The batteries must always be protected against short circuits by taping off the poles.



All end users are responsible for deleting any personal data stored on waste devices prior to their disposal.

## Technical data

Part number	302853, 302854, 302845, 302846, 302842, 302843, 302856, 302857, 302848, 302866
Illuminant	1 × E27
max. lamp wattage	60 W
Rated voltage	230 V~, 50 Hz
Protection class	I
Connection cable	NYM-J 3 × 1,5

<b>Part number</b>	<b>302853, 302854, 302845, 302846, 302842, 302843, 302856, 302857, 302848, 302866</b>
--------------------	---

**Motion detector (only for 302856, 302857)**

Range	~8 m
Angle of coverage	120°
Switch on duration	5 s ... 10 min

## Bezpečnostní pokyny

- Svítidlo se smí používat pouze ve smontovaném stavu v interiéru a exteriéru.
- Pro bezpečné zacházení s tímto přístrojem si jeho uživatel musí před prvním použitím přečíst tento návod k použití a porozumět mu.
- Přístroj se smí používat pouze tehdy, když je zcela v pořádku. Je-li vadný přístroj nebo jeho část, musí být opraven odborníkem.
- Návod na použití ukládejte vždy v dosahu.
- Pokud přístroj prodáte nebo odevzdáte další osobě, bezpodmínečně přiložte i tento návod na použití.
- Při vrtání do zdi, stropu nebo podlahy dávejte pozor na kabely i vedení plynu a vody.
- Elektrické připojení smí být provedeno pouze příslušně kvalifikovanými odborníky.
- Používejte pouze žárovky schválené výrobcem. Nesmí být překročen maximální výkon žárovky (► *Technické údaje* – s. 15).
- Používejte pouze přípojné svorky schválené výrobcem.
- Používejte pouze připojovací vedení schválené výrobcem.
- Žárovka se při provozu velmi zahřeje! Žárovku nechte před výměnou vychladit.

## Montáž



**NEBEZPEČÍ! Ohrožení života v důsledku elektrického úderu!** Elektrické připojení smí být provedeno pouze příslušně kvalifikovanými odborníky.

Před montáží musí být elektrický rozvod odpojen od proudu (vypnout hlavní vypínač/jistič).

► *Montáž* – s. 2

► *Elektrická přípojka* – s. 4

### 302848, 302866, 302853, 302854

- Jednotlivé části pevně sešroubujte.
- Odšroubujte kryt přípojky.
- Síťový kabel protáhněte kabelovým těsněním.
- Připojte síťový kabel.
- Kryt přípojky opět pevně přišroubujte.
- Podstavec svítidla přišroubujte pevně na podklad.
- Zašroubujte žárovku.
- Pevně přišroubujte kryt.

### 302842, 302843, 302845, 302846, 302856, 302857

- Kryt přípojky odšroubujte ze svítidla.
- Propíchněte kabelové těsnění.
- Síťový kabel protáhněte kabelovým těsněním.
- Připojte síťový kabel.
- Kryt přípojky přišroubujte na stěnu/strop.
- Na kryt přípojky pevně našroubujte svítidlo.
- Zašroubujte žárovku.
- Pevně přišroubujte kryt.

## Nastavit snímač pohybu (pouze 302856, 302857)

► *Údržba* – s. 6

1. Doba zapnutí
2. Citlivost zapnutí

## Výměna žárovky



**UPOZORNENÍ! Nebezpečí popálení!** Žárovka se při provozu velmi zahřeje! Žárovku nechte před výměnou vychladit.

► *Výměna žárovky* – s. 5

## Čištění



**OZNAMENÍ! Nebezpečí poškození přístroje!** Nepoužívejte žádné abrazivní nebo ostré předměty nebo agresivní čisticí prostředky.

Nepoužívejte žádná rozpouštědla.

– Přístroj osušte nebo utřete jemně navlhčenou haderkou.

## Likvidace

### Likvidace přístroje

Symbol přeškrtnutého kontejneru znamená: Baterie a akumulátory, elektrické a elektronické přístroje nesmějí být likvidovány společně s domovním odpadem; mohou obsahovat látky, které jsou škodlivé pro životní prostředí a zdraví.



Spotřebitelné jsou povinni zneškodnit staré elektrické spotřebiče, spotřebované baterie a akumulátory odděleně od domovního odpadu na oficiálním sběrném místě, aby se zajistilo správné další zpracování. Vrácení výrobku lze dle právních předpisů provést bezplatně, např. prostřednictvím společnosti pro likvidaci komunálního odpadu nebo prostřednictvím prodejce.

Baterie, akumulátory a světelné zdroje, které nejsou ve starých elektrických přístrojích vmontované a které lze odstranit, aniž by došlo k jejich poškození, se před likvidací musí z přístrojů vyjmout a zlikvidovat v rámci tříděného odpadu. Lithiové baterie a akumulátory všech systémů se musí odevzdat na sběrném místě ve vybitém stavu. Pól baterie musí být vždy přelepený, aby se předešlo vzniku zkratu.

Každý koncový uživatel je sám zodpovědný za vymazání osobních údajů z použitých přístrojů, které se mají zlikvidovat.



## Technické údaje

Číslo výrobku	302853, 302854, 302845, 302846, 302842, 302843, 302856, 302857, 302848, 302866
---------------	--

Světelný zdroj	1 × E27
max. příkon žárovek	60 W
Jmenovité napětí	230 V~, 50 Hz
Stupeň ochrany	I
Připojovací vedení	NYM-J 3 × 1,5
<b>Snímač pohybu (pouze 302856, 302857)</b>	
Dosah	~8 m
Úhel dosahu	120°
Doba zapnutí	5 s ... 10 min

## Bezpečnostné pokyny

- Svetidlo sa smie používať iba v zmontovanom stave v interiéri i exteriéri.
- Pre bezpečné zaobchádzanie s týmto prístrojom si musí užívateľ prístroja pred prvým použitím prečítať tento návod na použitie a porozumieť mu.
- Prístroj sa smie používať len vtedy, keď je v bezpečnom stave. Ak je prístroj alebo jeho časť poškodená, musí ho opraviť odborník.
- Návod na použitie uchovávajte vždy v dosahu.
- Ak prístroj predáte alebo odovzdáte ďalšej osobe, bezpodmienečne priložte aj tento návod na použitie.
- Pri vŕtaní do steny, stropu alebo podlahy dávajte pozor na káble a plynovodné a vodovodné potrubia.
- Elektrickú prípojku smie inštalovať iba príslušne kvalifikovaný odborník.
- Používajte len žiarovky schválené výrobcom. Maximálny výkon žiarovky sa nesmie prekročiť (► *Technické údaje* – s. 16).
- Používajte len pripojovacie svorky schválené výrobcom.
- Používajte len pripojovacie káble schválené výrobcom.
- Žiarovka sa pri prevádzke silno zahrieva! Žiarovku nechajte pred výmenou ochladieť.

## Montáž



**NEBEZPEČENSTVO! Nebezpečenstvo ohrozenia života v dôsledku zásahu elektrickým prúdom!** Elektrickú prípojku smie inštalovať iba príslušne kvalifikovaný odborník.

Pred montážou sa musí elektrická rozvodná sieť odpojiť od prívodu prúdu (vypnite hlavný vypínač/hlavnú poistku).

► *Montáž* – s. 2

► *Elektrická prípojka* – s. 4

### 302848, 302866, 302853, 302854

- Jednotlivé diely pevne zoskrutkujte.
- Odskrutkujte kryt prípojky.
- Sieťový kábel pretiahnite cez káblové tesnenie.
- Pripojte sieťový kábel.
- Kryt prípojky znova pevne priskrutkujte.
- Podstavec svetidla priskrutkujte pevne o podklad.
- Naskrutkujte žiarovku.
- Kryt pevne priskrutkujte.

### 302842, 302843, 302845, 302846, 302856, 302857

- Kryt prípojky vyskrutkujte zo svetidla.
- Prepichnete káblové tesnenie.
- Sieťový kábel pretiahnite cez káblové tesnenie.
- Pripojte sieťový kábel.
- Kryt prípojky priskrutkujte na stenu/strop.
- Svetidlo priskrutkujte na kryt prípojky.
- Naskrutkujte žiarovku.
- Kryt pevne priskrutkujte.

## Nastaviť snímač pohybu (iba 302856, 302857)

► *Údržba* – s. 6

1. Doba zapnutia
2. Citlivosť zapnutia

## Výmena osvetľovacieho prostriedku



**UPOZORNENIE! Nebezpečenstvo popálenia!** Žiarovka sa pri prevádzke silno zahrieva! Žiarovku nechajte pred výmenou ochladieť.

► *Výmena žiarovky* – s. 5

## Čistenie



**oznámene! Nebezpečenstvo poškodenia prístroja!** Nepoužívajte pomôcky na drhnutie alebo ostré predmety ani agresívne čistiace prostriedky. Nepoužívajte rozpúšťadlá.

– Prístroj utrite nasucho alebo jemne navlhčenou handrou.

## Likvidácia

### Likvidácia prístroja

Symbol prečiarknutého kontajnera znamená: Batérie a akumulátory, elektrické a elektronické zariadenia sa nesmú likvidovať spolu s domovým odpadom. Môžu obsahovať látky škodlivé pre životné prostredie a zdravie.



Spotrebiteľia sú povinní zneškodniť staré elektrické spotrebiče, spotrebované batérie a akumulátory oddelene od domového odpadu na oficiálnom zbernom mieste, aby sa zabezpečilo správne ďalšie spracovanie. V súlade s právnymi predpismi sa spätný odber môže uskutočniť bezplatne, napr. prostredníctvom spoločnosti na likvidáciu komunálneho odpadu alebo prostredníctvom predajcu.

Batérie akumulátory a svietidlá, ktoré nie sú v starých elektrických zariadeniach vmontované a ktoré je možné vybrať bez poškodenia, musia byť pred likvidáciou vybraté zo zariadenia a zlikvidované v rámci triedeného odpadu. Lítiťové batérie a akumulátory všetkých systémov sa musia odovzdávať na zberné miesta iba vo vybitom stave. Pól batérie musí byť vždy prelepený, aby sa predišlo skratu.



Každý koncový používateľ je sám zodpovedný za vymazanie osobných údajov z použitých zariadení, ktoré sa majú zlikvidovať.

## Technické údaje

Číslo tovaru	302853, 302854, 302845, 302846, 302842, 302843, 302856, 302857, 302848, 302866
Osvetľovacie prostriedok	1 × E27
max. príkon žiaroviek	60 W
Menovité napätie	230 V~, 50 Hz
Trieda ochrany	I
Pripojovacie vedenie	NYM-J 3 × 1,5

Číslo tovaru	302853, 302854, 302845, 302846, 302842, 302843, 302856, 302857, 302848, 302866
--------------	--

Hlásič pohybu (iba 302856, 302857)

Dosah	~8 m
Uhol dosahu	120°
Doba zapnutia	5 s ... 10 min

## Wskazówka bezpieczeństwa

- Lampy wolno używać tylko w stanie zamontowanym, zarówno w pomieszczeniach, jak i na zewnątrz.
- Aby zapewnić bezpieczną obsługę urządzenia, użytkownik musi przeczytać i zrozumieć instrukcję obsługi przed pierwszym użyciem urządzenia.
- Urządzenie wolno używać tylko wtedy, gdy jest całkowicie sprawne. W przypadku uszkodzenia urządzenia lub jego części, naprawę musi wykonać specjalista.
- Instrukcję obsługi przechowywać w łatwo dostępnym miejscu.
- W przypadku sprzedaży urządzenia lub przekazania go innym osobom, należy koniecznie dołączyć do niego instrukcję obsługi.
- Podczas wiercenia w ścianie, suficie i podłodze zwrócić uwagę na przewody elektryczne oraz rury gazowe i wodne.
- Podłączenie elektryczne może wykonać wyłącznie odpowiednio wykwalifikowany personel fachowy.
- Używać wyłącznie żarówek dozwolonych przez producenta. Nie wolno przekraczać maksymalnej mocy żarówek (► *Dane techniczne – str. 18*)!
- Używać wyłącznie zacisków dozwolonych przez producenta.
- Stosować tylko kabli dopuszczone przez producenta.
- Żarówka nagrzewa się podczas pracy! Przed wymianą żarówki należy poczekać aż ostygnie.

## Montaż



**NIEBEZPIECZENSTWO! Zagrożenie życia porażeniem prądem!** Podłączenie elektryczne może wykonać wyłącznie odpowiednio wykwalifikowany personel fachowy. Przed montażem należy odłączyć zasilanie elektryczne (wyłączyć wyłącznik główny/ bezpiecznik).

► *Montaż – str. 2*

► *Przyłącze elektryczne – str. 4*

### 302848, 302866, 302853, 302854

- Poszczególne elementy mocno ze sobą skrócić.
- Odkręcić śruby mocujące obudowę.
- Przełożyć kabel sieciowy i uszczelnienie kabla.
- Podłączyć kabel sieciowy.
- Ponownie dokręcić śruby mocujące obudowę.
- Noga lampy przykręcić do podłogi.
- Wkręcić żarówkę.
- Przykręcić pokrywę.

### 302842, 302843, 302845, 302846, 302856, 302857

- Odkręcić obudowę od lampy.
- Przełożyć uszczelnienie kabla.
- Przełożyć kabel sieciowy i uszczelnienie kabla.
- Podłączyć kabel sieciowy.
- Obudowę skrzynki rozdzielczej przykręcić do ściany/sufitu.
- Przykręcić lampę do skrzynki rozdzielczej.
- Wkręcić żarówkę.

- Przykręcić pokrywę.

## Ustawić czujnik ruchu (tylko 302856, 302857)

► *Konserwacja – str. 6*

1. Czas załączenia
2. Czulość zadziałania

## Wymiana żarówki



### PRZESTROGA! Ryzyko poparzenia!

Żarówka nagrzewa się podczas pracy! Przed wymianą żarówki należy poczekać aż ostygnie.

► *Wymiana żarówki – str. 5*

## Czyszczenie



**UWAGA! Niebezpieczeństwo uszkodzenia urządzenia!** Nie używać szorujących lub ostrych przedmiotów ani agresywnych środków czyszczących.

Nie używać rozpuszczalników.

- Urządzenie wycierać na sucho lub lekko zwilżoną ściereczką.

## Utylizacja

### Utylizacja urządzenia

Przekreślony symbol kosza na odpady oznacza: Baterii i akumulatorów, sprzętu elektrycznego i elektronicznego nie wolno wyrzucać razem z odpadami domowymi. Mogą one zawierać substancje szkodliwe dla środowiska i zdrowia.



Użytkownicy są zobowiązani do usuwania zużytych urządzeń elektrycznych, starych baterii od urządzeń i akumulatorów oddzielnie od odpadów z gospodarstw domowych w oficjalnym punkcie zbiórki w celu zapewnienia właściwego dalszego przetwarzania. Zwrot zgodnie z ustawowymi regulacjami jest bezpłatny i może nastąpić np. za pośrednictwem komunalnego zakładu utylizacyjnego lub sprzedawcy.

Baterie, akumulatory i lampy które nie są zainstalowane na stałe w zużytych urządzeniach elektrycznych i które można usunąć w sposób nieniszczący, należy usunąć i utylizować oddzielnie przed utylizacją. Baterie litowe i zestawy baterii wszystkich systemów powinny być zwracane do punktów zbiórki tylko po rozładowaniu. Baterie muszą być zawsze chronione przed zwarzaniem poprzez zaklejenie biegunów.



Każdy użytkownik końcowy jest odpowiedzialny za usunięcie danych osobowych z utylizowanych, zużytych urządzeń.

## Dane techniczne

Numer artykułu	302853, 302854, 302845, 302846, 302842, 302843, 302856, 302857, 302848, 302866
Zródło światła	1 × E27
maks. moc żarówek	60 W
Napięcie znamionowe	230 V~, 50 Hz
Klasa ochrony	I

<b>Numer artykułu</b>	<b>302853, 302854, 302845, 302846, 302842, 302843, 302856, 302857, 302848, 302866</b>
-----------------------	---

Kabel zasilający	NYM-J 3 × 1,5
------------------	---------------

**Czujnik ruchu (tylko 302856, 302857)**

Zakres	~8 m
--------	------

Kąt wykrywania	120°
----------------	------

Czas załączenia	5 s ... 10 min
-----------------	----------------

## Varnostni napotki

- Luč se lahko montira le v notranjem ali zunanem območju.
- Za varno ravnanje s to napravo mora uporabnik naprave navodila prebrati in jih razumeti pred prvo uporabo.
- Napravo lahko uporabljate samo, če je v neoporečnem stanju. Če je naprava ali del naprave poškodovan, jo mora popraviti strokovnjak.
- Navodila za uporabo hranite vedno na dosegu.
- Če napravo prodate ali posredujete drugi osebi, kupcu ali omenjeni osebi obvezno izročite tudi ta navodila za uporabo.
- Pri vrtanju v zid, strop ali tla pazite na kabel, plinsko napeljavo in vodovod.
- Priključitev na električno omrežje lahko opravi le ustrezno kvalificirano osebej.
- Uporabljajte samo žarnice, ki jih je odobril proizvajalec. Najvišje moči žarnice ni dovoljeno preseči (► *Tehnični podatki – str. 20*).
- Uporabljajte samo priključne sponke, ki jih je odobril proizvajalec.
- Uporabljajte samo od proizvajalca dovoljene kable za povezavo.
- Žarnica bo ob uporabi vroča! Pred zamenjavo žarnice pustite, da se ta ohladi.

## Montaža



**NEVARNOST! Smrtna nevarnost zaradi električnega udara!** Priključitev na električno omrežje lahko opravi le ustrezno kvalificirano osebej.

Pred montažo je treba električno omrežje dati v breznapetostno stanje (izklop glavnega stikala/varovalke).

- *Montaža – str. 2*
- *Električna priključitev – str. 4*

### 302848, 302866, 302853, 302854

- Posamezne dele močno privijte skupaj.
- Odvijte priključno ohišje.
- Omrežni kabel izvlecite skozi tesnilo kabla.
- Priključite omrežni kabel.
- Priključno ohišje znova privijte.
- Nogo luči močno privijte na tla.
- Privijte žarnico.
- Privijte pokrov.

### 302842, 302843, 302845, 302846, 302856, 302857

- Priključno ohišje odvijte z luči.
- Tesnilo kabla potisnite skozi.
- Omrežni kabel izvlecite skozi tesnilo kabla.
- Priključite omrežni kabel.
- Priključno ohišje privijte na steno/strop.
- Luč privijte na priključno ohišje.
- Privijte žarnico.
- Privijte pokrov.

## Nastavitev senzorja premika (samo 302856, 302857)

- *Vzdrževanje – str. 6*

1. Trajanje vklopa
2. Občutljivost vklopa

## Menjava žarnice



**POZOR! Nevarnost opeklin!** Žarnica bo ob uporabi vroča! Pred zamenjavo žarnice pustite, da se ta ohladi.

- *Menjava žarnice – str. 5*

## Čiščenje



**OBVESTILO! Nevarnost poškodbe naprave!** Ne uporabljajte ostrih predmetov, ki drgnejo, ali agresivnega čistila. Ne uporabljajte topil.

- Napravo osušite ali obrišite z rahlo navlaženo krpo.

## Odlaganje med odpadke

### Odlaganje naprave med odpadke

Simbol prečrtanega koša za smeti pomeni: baterij in akumulatorjev ter elektronskih in električnih naprav ni dovoljeno metati med gospodinjske odpadke. Vsebujejo lahko namreč okolju in zdravju škodljive snovi.



Potrošniki so dolžni odpadne elektronske naprave ter rabljene baterije in akumulatorje naprav odstraniti ločeno od gospodinjskih odpadkov prek uradnih zbirnih mest ter tako poskrbeti za pravilno nadaljnjo uporabo in recikliranje teh. Vračilo je v skladu z zakonskimi predpisi mogoče brezplačno, npr. v komunalnem obratu za ravnanje z odpadki ali pri trgovcu.

Baterije, akumulatorje in svetila, ki niso fiksno vgrajeni v odpadno električno opremo in jih je mogoče odstraniti brez poškodovanja, je treba pred odstranitvijo opreme odstraniti in zavreči ločeno. Litijeve baterije in akumulatorske pakete vseh sistemov je treba oddati na zbirno mesto samo povsem izpraznjene. Pole baterij je treba vedno prelepiti in jih tako zaščititi pred kratkimi stiki.



Vsak končni uporabnik je sam odgovoren za izbris osebnih podatkov z odpadne elektronske naprave.

## Tehnični podatki

Številka artikla	302853, 302854, 302845, 302846, 302842, 302843, 302856, 302857, 302848, 302866
------------------	--

Žarnica	1 × E27
max. moč žarnice	60 W
Nazivna napetost	230 V~, 50 Hz
Razred zaščite	I
Priključni vod	NYM-J 3 × 1,5
<b>Senzor premika (samo 302856, 302857)</b>	
Poraba	~8 m
Kot zajemanja	120°
Trajanje vklopa	5 s ... 10 min

## Biztonsági előírások

- A lámpa csak felszerelt állapotban használható beltéri és kültéri alkalmazásban.
- A készülék csak akkor kezelhető biztonságosan, ha az első használat előtt a kezelő elolvasta és megértette ezt a használati utasítást.
- A gép csak kifogástalan műszaki állapotban használható. Ha a gép vagy valamelyik részegysége meghibásodott, szakemberrel javíttassa meg.
- A használati útmutatót tartsa mindig kézügyben.
- Ha eladja vagy továbbadja a készüléket, feltétlenül adja tovább a használati útmutatót is vele.
- Falon, mennyezeten vagy aljzaton dolgozva ügyeljen az elektromos, gáz- és vízvezetésekre.
- Az elektromos bekötést csak szakképzett szerelő végezheti el.
- Csak a gyártó által jóváhagyott fényforrást használjon. Ne lépje túl a maximális teljesítményt (► *Műszaki adatok – 21. old.*!)
- Csak a gyártó által jóváhagyott csatlakozó kaptcsot használjon.
- Csak a gyártó által jóváhagyott csatlakozóvezeték alkalmazzon.
- Az izzó üzemelés közben felforrósodik! Az izzó cseréje előtt várja meg, hogy kihűljön.

## Szerelés



**VESZÉLY! Az elektromos áramütés életveszélyes!** Az elektromos bekötést csak szakképzett szerelő végezheti el. Szerelés előtt feszültségmentesítse az elektromos hálózatot (főkapcsolóval vagy a biztosítókkal).

- Szerelés – 2. old.
- Elektromos csatlakozás – 4. old.

### 302848, 302866, 302853, 302854

- Az alkotó részeket jól csavarozza össze.
- Szerelje le a csatlakozó dobozt.
- Húzza át a hálózati kábelt a kábelbizigetelésen.
- Csatlakoztassa a hálózati kábelt.
- Csavarozza újra be a csatlakozó dobozt.
- Csavarozza be a lámpalábat a földbe.
- Csavarozza be az izzót.
- Csavarozza be a fedelet.

### 302842, 302843, 302845, 302846, 302856, 302857

- A csatlakozási dobozt csavarozza le a lámpáról.
- Szűrja át a kábelbizigetelést.
- Húzza át a hálózati kábelt a kábelbizigetelésen.
- Csatlakoztassa a hálózati kábelt.
- A csatlakozási dobozt rögzítse a falra/tetőre.
- Csavarozza be a lámpát a csatlakozási dobozba.
- Csavarozza be az izzót.
- Csavarozza be a fedelet.

## Állítsa be a mozgásérzékelőt (csak 302856, 302857)

- Karbantartás – 6. old.

1. Bekapcsolási időtartam
2. Bekapcsolási érzékenység

## Az izzó cseréje



**VIGYÁZAT! Egési sérülés veszélye!** Az izzó üzemelés közben felforrósodik! Az izzó cseréje előtt várja meg, hogy kihűljön.

- Az izzó cseréje – 5. old.

## Tisztítás



**FIGYELEM! Fennáll a készülék károsodásának veszélye!** Ne használjon éles szerszámokat és erős súrolószert. Ne alkalmazzon oldószert.

- A készüléket törölje meg száraz vagy enyhén nedves ronggyal.

## Selejtezés

### A készülék selejtezése

Az áthúzott kuka szimbólum jelentése a következő: Az elemeket és akkukat, az elektromos és elektronikus készülékeket nem szabad a háztartási hulladékok közé tenni. Ezek a környezetre és egészségre káros anyagokat tartalmazhatnak.



A felhasználó köteles a régi elektromos készülékeket, a készülék használt elemeit és akkumulátorait a háztartási hulladékoktól különválasztva a hivatalos gyűjtőhelyen keresztül ártalmatlanítani a szakszerű további feldolgozás biztosításához. A leadás a jogszabályi előírásoknak megfelelően díjmentesen végezhető, pl. településhulladék-ártalmatlanító társaságban vagy kereskedőn keresztül.

Az olyan elemeket, akkumulátorokat és lámpákat, amelyek nincsenek fixen beépítve a régi elektromos készülékbe és roncsolásmentesen eltávolíthatók belőle, ártalmatlanítás előtt ki kell venni és külön kell ártalmatlanítani. Az összes rendszer lítium elemeket és akkusomagjait csak lemerült állapotban szabad leadni a visszavételi helyen. Az elemeket a pólusok leragasztásával kell védeni a rövidzárlat ellen.



Minden végfelhasználó saját maga felel az ártalmatlanítandó készüléken lévő személyes adatainak törléséért.

## Műszaki adatok

Cikkszám	302853, 302854, 302845, 302846, 302842, 302843, 302856, 302857, 302848, 302866
----------	--

Fényforrás	1 × E27
max. teljesítményű a lámpák	60 W
Névleges feszültsége	230 V~, 50 Hz
Érintésvédelmi osztály	I
Csatlakozóvezeték	NYM-J 3 × 1,5
<b>Mozgásérzékelő (csak 302856, 302857)</b>	
Hatótávolság	~8 m
Hatósög	120°
Bekapcsolási időtartam	5 s ... 10 min

## Sigurnosne upute

- Svjetiljka se samo montirana smije koristiti u unutrašnjem i vanjskom području.
- Za sigurno rukovanje uređajem korisnik mora pročitati i razumjeti ove upute za uporabu prije prvog korištenja uređaja.
- Uređaj se smije koristiti samo u besprijeznom stanju. Ako je uređaj ili neki njegov dio neispravan, stručnjak ga mora popraviti.
- Uputu za uporabu uvijek čuvati u dometu.
- Ako uređaj prodajete ili posuđujete obavezno predajte i ovu uputu za uporabu.
- Pri bušenju u zidu, plafonu ili podu obratite pažnju na kablove kao i vodove za plin i vodu.
- Električno priključivanje smije vršiti samo obučeni stručnjak.
- Koristite samo žarulje koje je odobrio proizvođač. Ne smije se prekoračivati maksimalna snaga žarulja (► *Tehnički podaci* – str. 22)!
- Koristite samo priključne štipaljke odobrene od proizvođača.
- Koristiti samo priključni kabeli odobrene od proizvođača.
- Žarulja se prilikom rada vrlo zagrije! Žarulju lampu prije zamjene pustiti da se ohladi.

## Montaža



**OPASNOST! Opasnost po život izazvana električnim udarom!** Električno priključivanje smije vršiti samo obučeni stručnjak. Prije montaže se električna mreža mora osloboditi od napona (isključite glavni prekidač/osigurač)

- *Montaža* – str. 2
- *Priključak električne* – str. 4

### 302848, 302866, 302853, 302854

- Pojedinačne dijelove čvrsto spojiti vijcima.
- Odvijčati kućište za priključivanje.
- Mrežni kabel provući kroz brtvilo kabela.
- Priključiti mrežni kabel.
- Kućište za priključivanje opet zavijčati.
- Nogu lampe zavijčati na pod.
- Zavijčati žarulju.
- Zavijčati poklopac.

### 302842, 302843, 302845, 302846, 302856, 302857

- Izvijčati priključno kućište svjetiljke.
- Probosti brtvilo kabela.
- Mrežni kabel provući kroz brtvilo kabela.
- Priključiti mrežni kabel.
- Priključno kućište zavijčati na zid/strop.
- Svjetiljku zavijčati na priključno kućište.
- Zavijčati žarulju.
- Zavijčati poklopac.

## Podesiti dojavnik na kretanje (samo 302856, 302857)

- *Održavanje* – str. 6
- 1. Trajanje uključivanja
- 2. Osjetljivost uključivanja

## Zamjena žarulje



**OPREZI! Opasnost od opekлина!** Žarulja se prilikom rada vrlo zagrije! Žarulju lampu prije zamjene pustiti da se ohladi.

- *Zamjena žarulje* – str. 5

## Čišćenje



**PAŽNJA! Opasnost od oštećenja na uređaju!** Ne koristite oštre predmete, predmete za ribanje ili agresivna sredstva za čišćenje. Ne koristiti otapala.

- Uređaj osušiti ili ga očistiti sa lagano navlaženom krpom.

## Odlaganje na otpad

### Odlaganje uređaja na otpad

Simbol precrtane kante za smeće znači: baterije i akumulatori, električni i elektronski uređaji ne smiju se odlagati s kućnim otpadom. Mogu sadržavati supstance štetne za okoliš i zdravlje.



Potrošači su dužni stare električne uređaje, baterije i stare baterije od uređaja, odlagati odvojeno od kućnog otpada na službenom mjestu skupljanja kako bi se osigurala pravilna daljnja obrada. Povrat se može izvršiti u skladu sa zakonskom regulativom npr. preko komunalnog pogona za odlaganje u otpad ili preko nekog trgovca.

Baterije, akumulatori i lampe, koje nisu čvrsto ugrađene u stare električne uređaje i mogu da se skidaju bez potrebe za uništavanjem, moraju se ukloniti prije odlaganja i odvojeno odložiti u otpad. Litijumske baterije i akumulatorska pakovanja svih sistema moraju se predati u zbirna mjesta samo u ispravljenom stanju. Baterije moraju uvijek biti sa odlijepljenim polovima kako biste se osigurali od kratkog spoja.



Svaki je krajnji korisnik odgovoran za brisanje ličnih podataka na starim uređajima za odlaganje.

## Tehnički podaci

Broj artikla	302853, 302854, 302845, 302846, 302842, 302843, 302856, 302857, 302848, 302866
Žarulja	1 × E27
najv. snaga sijalice	60 W
Nazivni napon	230 V~, 50 Hz
Zaštitna klasa	I
Priključni vod	NYM-J 3 × 1,5

<b>Podesiti dojavnik na kretanje (samo 302856, 302857)</b>	
Domet	~8 m
Kut obuhvaćanja	120°
Trajanje uključivanja	5 s ... 10 min

## Οδηγίες ασφαλείας

- Το φωτιστικό επιτρέπεται να χρησιμοποιείται μόνο συναρμολογημένο σε εσωτερικούς και εξωτερικούς χώρους.
- Για την ασφαλή χρήση της συσκευής αυτής, ο χρήστης θα πρέπει να έχει διαβάσει και κατανοήσει αυτές τις οδηγίες πριν από την πρώτη χρήση.
- Η συσκευή επιτρέπεται να χρησιμοποιείται μόνο σε άριστη κατάσταση. Εάν η συσκευή ή μέρος της είναι ελαττωματικά, πρέπει να επισκευάζονται από ειδικό τεχνικό.
- Φυλάσσετε τις οδηγίες χρήσης έτσι ώστε να είναι διαθέσιμες ανά πάσα στιγμή.
- Αν πουλήσετε ή παραδώσετε σε τρίτους τη συσκευή, παραδώστε οπωσδήποτε μαζί και τις παρούσες οδηγίες χρήσης.
- Όταν ανοίγετε οπές σε τοίχους, οροφές ή πατώματα προσέχετε καλώδια καθώς και αγωγούς αερίου και νερού.
- Η ηλεκτρική σύνδεση επιτρέπεται να διεξάγεται αποκλειστικά από σχετικά διακεκριμένους ειδικούς.
- Χρησιμοποιείτε αποκλειστικά από τον κατασκευαστή εγκεκριμένους λαμπτήρες. Η μέγιστη ισχύς λαμπτήρων δεν επιτρέπεται να ξεπερνιέται (► *Τεχνικά στοιχεία* – σελ. 24).
- Χρησιμοποιείτε αποκλειστικά από τον κατασκευαστή εγκεκριμένους συνδετικούς ακροδέκτες.
- Χρησιμοποιείτε αποκλειστικά από τον κατασκευαστή εγκεκριμένα καλώδια σύνδεσης.
- Κατά τη λειτουργία ο λυχνίας πυρακτώσεως αναπτύσσει υψηλές θερμοκρασίες! Πριν αντικαταστήσετε τη λάμπα, αφήστε το να κρυώσει.

## Συναρμολόγηση



**ΚΙΝΔΥΝΟΣ! Κίνδυνος θανάτου από ηλεκτροπληξία!** Η ηλεκτρική σύνδεση επιτρέπεται να διεξάγεται αποκλειστικά από σχετικά διακεκριμένους ειδικούς.

Πριν τη συναρμολόγηση το ηλεκτρικό δίκτυο πρέπει να τεθεί άνευ ρεύματος (απενεργοποίηση κεντρικού διακόπτη/ασφάλειας).

► *Συναρμολόγηση* – σελ. 2

► *Ηλεκτρική σύνδεση* – σελ. 4

### 302848, 302866, 302853, 302854

- Βιδώστε σφιχτά μεταξύ τους τα μεμονωμένα μέρη.
- Ξεβιδώστε το περίβλημα σύνδεσης.
- Τραβήξτε το καλώδιο ρεύματος μέσα από τη στεγανοποίηση καλωδίου.
- Συνδέστε το καλώδιο ρεύματος.
- Βιδώστε πάλι το περίβλημα σύνδεσης.
- Βιδώστε τη βάση του φωτιστικού στο δάπεδο.
- Βιδώστε τον λαμπτήρα.
- Βιδώστε το κάλυμμα.

### 302842, 302843, 302845, 302846, 302856, 302857

- Ξεβιδώστε το περίβλημα σύνδεσης από το φωτιστικό.
- Τρυπήστε τη στεγανοποίηση καλωδίου.
- Τραβήξτε το καλώδιο ρεύματος μέσα από τη στεγανοποίηση καλωδίου.

- Συνδέστε το καλώδιο ρεύματος.
- Βιδώστε το περίβλημα σύνδεσης στον τοίχο/την οροφή.
- Βιδώστε το φωτιστικό στο περίβλημα σύνδεσης.
- Βιδώστε τον λαμπτήρα.
- Βιδώστε το κάλυμμα.

## Ρύθμιση του αισθητήρα κίνησης (μόνο 302856, 302857)

► *Συντήρηση* – σελ. 6

1. Διάρκεια ενεργοποίησης
2. Ευαισθησία ενεργοποίησης

## Αντικατάσταση λαμπτήρων



**ΠΡΟΦΥΛΑΞΗ! Κίνδυνος εγκαύματος!** Κατά τη λειτουργία ο λυχνίας πυρακτώσεως αναπτύσσει υψηλές θερμοκρασίες! Πριν αντικαταστήσετε τη λάμπα, αφήστε το να κρυώσει.

► *Αντικατάσταση βολβού* – σελ. 5

## Καθαρισμός



**ΠΡΟΣΟΧΗ! Κίνδυνος βλαβών στη συσκευή!** Μη χρησιμοποιείτε σκληρά ή αιχμηρά αντικείμενα ή επιθετικά καθαριστικά μέσα.  
Μη χρησιμοποιείτε διαλύτες.

- Σκουπίστε τη συσκευή σε στεγνή κατάσταση ή με ένα ελαφριά νοσιμάρια.

## Διάθεση

### Διάθεση της συσκευής

Το σύμβολο του διαγραμμένου κάδου απορριμάτων σημαίνει ότι: Οι μπαταρίες και οι συσσωρευτές, οι ηλεκτρικές και ηλεκτρονικές συσκευές δεν επιτρέπεται να απορρίπτονται στα οικιακά απορρίμματα. Μπορεί να περιλαμβάνουν επικίνδυνες για το περιβάλλον και την υγεία ουσίες.

Οι καταναλωτές είναι υποχρεωμένοι να απορρίπτουν τις παλαιές ηλεκτρικές συσκευές, τις μπαταρίες συσκευιών και τους συσσωρευτές ξεχωριστά από τα οικιακά απορρίμματα σε ένα επίσημο σημείο συλλογής, για να διασφαλιστεί η κατάλληλη περαιτέρω επεξεργασία. Η επιστροφή μπορεί να γίνει σύμφωνα με τη νομοθεσία δωρεάν π.χ. μέσω μιας δημοτικής επιχείρησης ανακύκλωσης ή μέσω του καταστήματος αγοράς.

Οι μπαταρίες, οι συσσωρευτές και οι λυχνίες που δεν είναι μόνιμα εγκατεστημένες σε παλαιές ηλεκτρικές συσκευές και μπορούν να αφαιρεθούν χωρίς καταστροφή της συσκευής, πρέπει να αφαιρούνται πριν από την απόρριψη και να απορρίπτονται ξεχωριστά. Οι μπαταρίες λιθίου και τα πακέτα συσσωρευτών όλων των συστημάτων πρέπει να παραρριζούνται από προστατεύονται από βραχυκυκλώματα, αποσυνδέοντάς τις πάντα από τους πόλους.

Κάθε τελικός χρήστης είναι ο ίδιος υπεύθυνος για τη διαγραφή προσωπικών δεδομένων στις παλαιές συσκευές που προορίζονται για απόρριψη.



## Τεχνικά στοιχεία

Αριθμός προϊόντος	302853, 302854, 302845, 302846, 302842, 302843, 302856, 302857, 302848, 302866
Λαμπτήρας	1× E27
μέγ. ισχύς λαμπτήρων	60 W
Ονομαστική τάση	230 V~, 50 Hz
Κατηγορία προστασίας	I
Αγωγός σύνδεσης	NYM-J 3 × 1,5
<b>Αισθητήρας κίνησης (μόνο 302856, 302857)</b>	
Εμβέλεια	~8 m
Γωνία σύλληψης	120°
Διάρκεια ενεργοποίησης	5 s ... 10 min

## Veiligheidsinstructies

- De lamp mag alleen gemonteerd in binnen- en buitenruimtes worden gebruikt.
- Voor een veilige omgang met dit apparaat moet de gebruiker van dit apparaat deze gebruiksaanwijzing voor het eerste gebruik gelezen en begrepen hebben.
- Het apparaat mag alleen worden gebruikt, als het perfect in orde is. Wanneer het apparaat of een deel daarvan defect is, moet het door een vakman gerepareerd worden.
- De gebruiksaanwijzing altijd onder handbereik bewaren.
- Wanneer u het apparaat doorverkoopt of weggeeft, moet u deze gebruiksaanwijzing absoluut meegeven.
- Let bij het boren in muren, plafonds of vloeren op elektriciteitskabels, gas- en waterleidingen.
- De elektrische aansluiting mag alleen door daarvoor gekwalificeerde vakkrachten worden uitgevoerd.
- Uitsluitend door de fabrikant goedgekeurde lampen gebruiken. Het maximale lampvermogen mag niet overschreden worden (► *Technische gegevens* – p. 25).
- Uitsluitend door de fabrikant goedgekeurde aansluitklemmen gebruiken.
- Uitsluitend de door de fabrikant goedgekeurde aansluitkabels gebruiken.
- De gloeilamp wordt warm tijdens de werking! De gloeilamp voor het vervangen af laten koelen.

## Montage



**GEVAAR! Levensgevaar door elektrische schok!** De elektrische aansluiting mag alleen door daarvoor gekwalificeerde vakkrachten worden uitgevoerd.

Vóór de montage moet het elektrische leidingnet stroomloos geschakeld worden (hoofdschakelaar/-zekering uitschakelen).

► *Montage* – p. 2

► *Elektrische aansluiting* – p. 4

### 302848, 302866, 302853, 302854

- Onderdelen stevig aan elkaar schroeven.
- Aansluitbehuizing eraf schroeven.
- Stroomkabel door kabelafdichting heen trekken.
- Stroomkabel aansluiten.
- Aansluitbehuizing weer vastschroeven.
- Lampvoet aan de vloer vastschroeven.
- Gloeilamp erin schroeven.
- Afdekking vastschroeven.

### 302842, 302843, 302845, 302846, 302856, 302857

- Aansluitbehuizing van lamp afschroeven.
- Kabelafdichting doorboren.
- Stroomkabel door kabelafdichting heen trekken.
- Stroomkabel aansluiten.
- Aansluitbehuizing aan wand/plafond vastschroeven.
- Lamp op aansluitbehuizing vastschroeven.
- Gloeilamp erin schroeven.

– Afdekking vastschroeven.

## Bewegingsmelder instellen (alleen 302856, 302857)

► *Onderhoud* – p. 6

1. Inschakelduur
2. gevoeligheid

## Verlichting vervangen



**VOORZICHTIG! Verbrandingsgevaar!** De gloeilamp wordt warm tijdens de werking! De gloeilamp voor het vervangen af laten koelen.

► *Lamp wisselen* – p. 5

## Reiniging



**LET OP! Gevaar voor schade aan het apparaat!** Gebruik geen schurende of scherpe voorwerpen of agressieve reinigingsmiddelen. Geen oplosmiddelen gebruiken.

– Apparaat drogen of met een licht vochtige doek schoonvegen.

## Verwijdering

### Het apparaat verwijderen

Het symbool van de doorgestreepte vuilnisbak betekent: batterijen en accu's, elektrische en elektronische apparatuur mogen niet als huishoudelijk afval worden afgevoerd. Ze kunnen stoffen bevatten die schadelijk zijn voor het milieu en de gezondheid.

Consumenten zijn verplicht om oude elektrische apparaten, afgedankte batterijen en accu's gescheiden van huishoudelijk afval op een officieel inzamelpunt af te geven om een goede verdere verwerking te waarborgen. Overeenkomstig de wettelijke voorschriften kan de inlevering gratis gebeuren, bijv. via een gemeentelijk afvalverwerkingsbedrijf of via een handelaar.

Batterijen, oplaadbare batterijen en lampen die niet vast in afgedankte elektrische apparatuur zijn ingebouwd en die kunnen worden verwijderd zonder beschadigingen, moeten vóór afvalverwijdering worden verwijderd en afzonderlijk worden afgevoerd. Lithiumbatterijen en accu-packs van alle systemen mogen uitsluitend in ontdaen toestand aan de inzamelpunten worden overgedragen. De batterijen moeten altijd worden beveiligd tegen kortsluiting door de polen af te plakken. Elke eindgebruiker is verantwoordelijk voor het verwijderen van persoonlijke gegevens op de af te voeren afgedankte apparatuur.

## Technische gegevens

Artikelnummer	302853, 302854, 302845, 302846, 302842, 302843, 302856, 302857, 302848, 302866
Verlichting	1 × E27
max. lampvermogen	60 W
Nominale spanning	230 V~, 50 Hz

<b>Artikelnummer</b>	<b>302853, 302854, 302845, 302846, 302842, 302843, 302856, 302857, 302848, 302866</b>
----------------------	---

Beschermingsklasse |

Aansluitkabel NYM-J 3 × 1,5

**Bewegingsmelder (alleen 302856, 302857)**

Reikwijdte ~8 m

Registratiehoek 120°

Inschakelduur 5 s ... 10 min

## Säkerhetshävisningar

- Lampan får användas endast monterad inom- och utomhus.
- För en säker hantering av denna produkt måste användaren av produkten ha läst och förstått denna bruksanvisning före den första användningen.
- Produkten får användas endast när den är i felfritt skick. Om produkten eller någon del av den är defekt måste den repareras av specialist.
- Förvara alltid bruksanvisningen inom räckhåll.
- Om du säljer eller lämnar produkten vidare skall denna bruksanvisningen ovillkorligen följa med.
- Vid borring i väggar, tak eller golv måste man vara försiktig med kablar och gas- resp. elledningar.
- Den elektriska anslutningen får utföras endast av behörig elektriker.
- Använd endast lampor som är godkända av tillverkaren. Den maximala lampeffekten får inte överskridas. (► *Tekniska data* – sid. 27).
- Använd endast anslutningsklämmor som är godkända av tillverkaren.
- Använd endast anslutningskablar som är godkända av tillverkaren.
- Glödlampan blir het när den används! Innan du byter lampa, låt svalna.

## Montering



### FARA! Livsfara p.g.a. elektriska stötar!

Den elektriska anslutningen får utföras endast av behörig elektriker.  
Före monteringen måste det elektriska ledningsnätet göras strömlöst (slå ifrån huvudbrytaren/-säkringen).

- *Montering* – sid. 2
- *Elektrisk anslutning* – sid. 4

### 302848, 302866, 302853, 302854

- Skruva ihop de enskilda delarna ordentligt.
- Skruva av anslutningshuset.
- Dra nätkabeln genom kabeltätningen.
- Anslut nätkabeln.
- Skruva tillbaka anslutningshuset.
- Skruva fast lampfoten i botten.
- Skruva i glödlampan.
- Skruva fast skyddet.

### 302842, 302843, 302845, 302846, 302856, 302857

- Skruva av anslutningshuset från lampan.
- Stick igenom kabeltätningen.
- Dra nätkabeln genom kabeltätningen.
- Anslut nätkabeln.
- Skruva fast anslutningshuset på väggen/taket.
- Skruva fast lampan i anslutningshuset.
- Skruva i glödlampan.
- Skruva fast skyddet.

## Ställ in rörelsedetektorn (endast 302856, 302857)

- *Underhåll* – sid. 6

- Inkopplingstid
- Inkopplingskänslighet

## Byte av ljuskälla



**SE UPP! Risk för brännskador!** Glödlampan blir het när den används! Innan du byter lampa, låt svalna.

- *Lampbyte* – sid. 5

## Rengöring



**OBS! Risk för apparatskador!** Använd inte skurande eller vassa föremål eller aggressiva rengöringsmedel.  
Använd inte lösningsmedel.

- Torka av produkten med en torr eller lätt fuktad trasa.

## Bortskaffning

### Bortskaffning av produkten

Symbolen med en överstruken soptunna betyder: Batterier och ackumulatörer, el- och elektronikapparater får inte kastas i hushållsoporna. De kan innehålla miljö- och hälsofarliga ämnen.



Konsumenterna är skyldiga att bortskaffa uttjänta elapparater, uttjänta batterier och ackumulatörer till återvinningscentral för säkerställande av korrekt hantering. Återlämningen kan enligt lagstadgad reglering ske gratis t.ex. via en kommunal avfallsanläggning eller via en återförsäljare.

Batterier, ackumulatörer och lampor som inte är fast monterade i uttjänta elprodukter och som kan tas ur icke-förstörande måste tas ur och bortskaffas separat före bortskaffning. Litiumbatterier och batteripaket för alla system ska lämnas in till återvinning endast i urladdat skick. Batterier skall alltid skyddas mot kortslutning genom att man tejpar över polerna.



Alla slutanvändare är skyldiga att själva se till att radera personuppgifter från uttjänta, skrotmässiga apparater.

## Tekniska data

Artikelnummer	302853, 302854, 302845, 302846, 302842, 302843, 302856, 302857, 302848, 302866
Ljuskälla	1 × E27
Max. lampeffekt	60 W
Märkspänning	230 V~, 50 Hz
Kapslingsklass	I
Anslutningskabel	NYM-J 3 × 1,5
<b>Rörelsedetektor (endast 302856, 302857)</b>	
Räckvidd	~8 m
Avkänningsvinkel	120°
Inkopplingstid	5 s ... 10 min

## Turvallisuusohjeet

- Valaisinta saa käyttää sisällä ja ulkona ainoastaan asennettuna.
- Turvallista käyttöä varten tämän laitteen käyttäjän täytyy lukea ja ymmärtää tämän käyttöohjeen sisältämät ohjeet.
- Laitetta saa käyttää vain sen ollessa moitteettomassa kunnossa. Jos laite tai jokin sen osista on viallinen, laite on annettava ammattihenkilön kunnostettavaksi.
- Säilytä käyttöohje aina laitteen läheisyydessä.
- Mikäli myyt tai luovutat laitteet jollekin toiselle henkilölle, on käyttöohje luovutettava laitteen mukana.
- Varo johtoja sekä kaasu- ja vesiputkia seinään, kattoon tai lattiaan poratessa.
- Sähköliitännän saa suorittaa ainoastaan tehtävään pätevät ammattihenkilöt.
- Käytä ainoastaan valmistajan hyväksymiä lampuja. Lampun maksimitheoa ei saa ylittää (► *Tekniset tiedot – siv. 28*).
- Käytä ainoastaan valmistajan hyväksymiä liittimiä.
- Käytä ainoastaan valmistajan hyväksymiä liitäntäjohtoja.
- Hehkulamppu kuumenee käytössä! Ennen kuin vaihdat lampun, anna jäähtyä.

## Asennus



**VAARA! Sähköiskun aiheuttama hengenvaara!** Sähköliitännän saa suorittaa ainoastaan tehtävään pätevät ammattihenkilöt. Ennen asennusta sähköjärjestelmän verkosto on kytkettävä virrattomaksi (kytke pääkytkin/-sulake pois päältä).

- *Asennus – siv. 2*
- *Sähköliitäntä – siv. 4*

### 302848, 302866, 302853, 302854

- Ruuvaa yksittäiset osat yhteen.
- Ruuvaa liitäntäkotelon irti.
- Vedä verkkojohto johtotiivisteen läpi.
- Kytke verkkojohto kiinni.
- Ruuvaa liitäntäkotelon jälleen kiinni.
- Ruuvaa valaisimen jalka kiinni lattiaan.
- Ruuvaa hehkulamppu paikoilleen.
- Ruuvaa suojus kiinni.

### 302842, 302843, 302845, 302846, 302856, 302857

- Ruuvaa valaisimen liitäntäkotelon irti.
- Läpäise johtotiiviste.
- Vedä verkkojohto johtotiivisteen läpi.
- Kytke verkkojohto kiinni.
- Ruuvaa liitäntäkotelon kiinni seinään/kattoon.
- Ruuvaa valaisin kiinni liitäntäkoteloon.
- Ruuvaa hehkulamppu paikoilleen.
- Ruuvaa suojus kiinni.

## Liiketunnistimen säätäminen (vain 302856, 302857)

- *Huolto – siv. 6*

1. Kytchentäaika
2. Kytchentäherkkyys

## Valonlähteen vaihtaminen



**VARO! Tulipalovaara!** Hehkulamppu kuumenee käytössä! Ennen kuin vaihdat lampun, anna jäähtyä.

- *Muuttaminen lampun – siv. 5*

## Puhdistus



**HUOMAUTUS! Laitteaurioiden vaara!** Älä käytä hankaavia tai teräviä esineitä tai vaimakkaita puhdistusaineita. Älä käytä liuotinaineita.

- Pyyhi laite kuivalla tai nihkeällä liinalla.

## Hävittäminen

### Laitteen hävittäminen

Ylivivutun roskasäiliön symboli tarkoittaa: Paristoja, akkuja, sähkö- ja elektroniikkalaitteita ei saa laittaa kotitalousjätteen joukkoon. Ne voivat sisältää ympäristölle ja terveydelle haitallisia aineita.



Kuluttajat ovat velvollisia toimittamaan käytetyt sähkölaitteet, laitteiden paristot ja akut sekajätteestä erillään viralliseen keräyspaikkaan, jotta niiden asianmukainen käsittely on varmistettu. Palautus voi tapahtua lakimääräysten mukaan maksutta esim. jonkin kunnallisen jätehuoltoyrityksen tai jälleenmyyjän kautta.

Paristot, akut ja lamput, joita ei ole asennettu sähkölaitteisiin kiinteästi ja jotka on mahdollista irrottaa laitetta rikkomatta, on poistettava laitteesta ennen hävittämistä ja toimitettava erilliseen keräyspisteeseen. Kaikkien laitteistojen litiumakut ja akut saa toimittaa keräyspisteeseen vain varaamattomassa tilassa. Paristojen navat ovat peitettävä teipillä, jotta ei pääse syntymään oikosulua.



Jokainen loppukäyttäjä vastaa itse hävitettävässä laitteessa olevien henkilökohtaisten tietojen poistamisesta.

## Tekniset tiedot

Tuotenumero	302853, 302854, 302845, 302846, 302842, 302843, 302856, 302857, 302848, 302866
Polttimo	1 × E27
Lampun maksimitheo	60 W
Nimellisjännite	230 V~, 50 Hz
Suojaluokka	I
Liitäntäkaapeli	NYM-J 3 × 1,5
<b>Liiketunnistimen (vain 302856, 302857)</b>	
Kantama	~8 m
Käsittelykulma	120°
Kytchentäaika	5 s ... 10 min







OBI Group Sourcing GmbH  
Albert-Einstein-Str. 7-9  
42929 Wermelskirchen  
GERMANY  
[info@obisourcing.de](mailto:info@obisourcing.de)  
[www.obisourcing.de](http://www.obisourcing.de)

Art.-Nr. 302853, 302854, 302845, 302846, 302842, 302843, 302856, 302857, 302848, 302866 S-71476 V-170424