



DE Standventilator
IT Ventilatore a piantana
FR Ventilateur sur pied
GB Pedestal fan
CZ Stojanový ventilátor
SK Stojanový ventilátor
PL Wentylator stojący

SI Stoječi ventilator
HU Álló ventilátor
BA/HR Stojeći ventilator
GR Ανεμιστήρας ορθοστάτης
NL Staande ventilator
SE Golvfläkt
FI Jalallinen tuuletin



DE	Originalbetriebsanleitung	8
IT	Traduzione delle istruzioni originali	11
FR	Traduction de la notice originale	14
GB	Translation of the original instructions	17
CZ	Překlad původního návodu k používání	20
SK	Preklad pôvodného návodu na použitie	23
PL	Tłumaczenie instrukcji oryginalnej	26
SI	Prevod izvirnih navodil	29
HU	Eredeti használati utasítás fordítása	32
BA/HR	Prevod originalnog uputstva za upotrebu	35
GR	Μετάφραση του πρωτοτύπου των οδηγιών χρήσης	38
NL	Vertaling van de oorspronkelijke gebruiksaanwijzing	41
SE	Översättning av bruksanvisning i original	44
FI	Alkuperäisten ohjeiden käännös	47

Übersicht
 Panoramica
 Vue d'ensemble
 Overview
 Přehled
 Prehľad
 Przegląd

Pregled
 Áttekintés
 Pregled
 Επισκόπηση
 Overzicht
 Översikt
 Yleiskatsaus

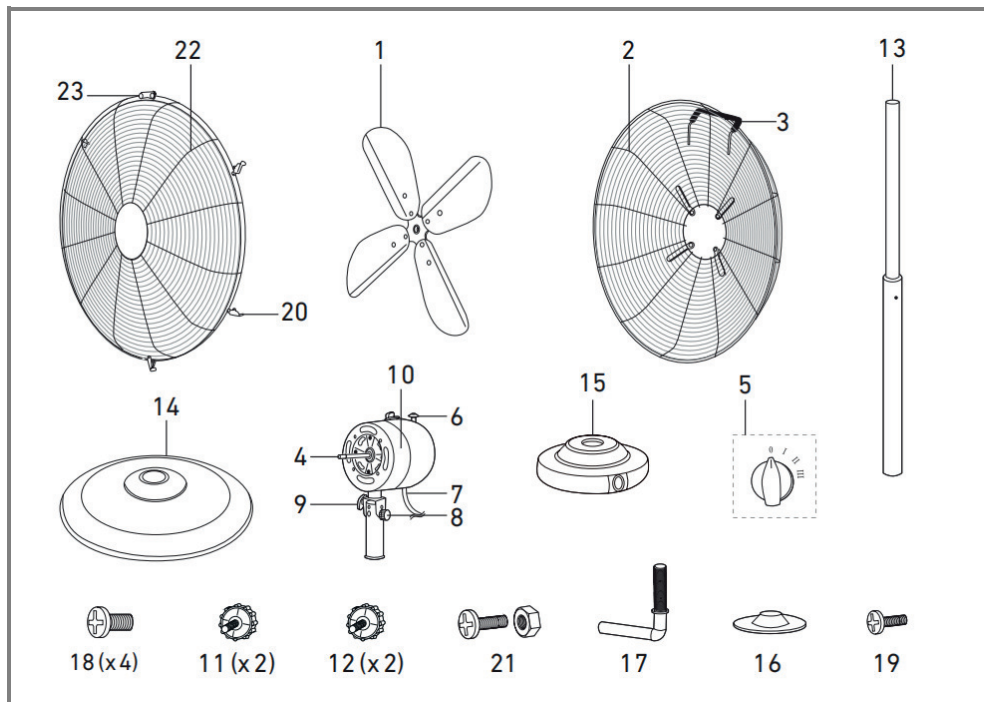

Montage
Montaggio
Montage
Assembly
Montáž
Montáž
Montaż

Montaža
Szerelés
Montaža
Συναρμολόγηση
Montage
Montering
Asennus

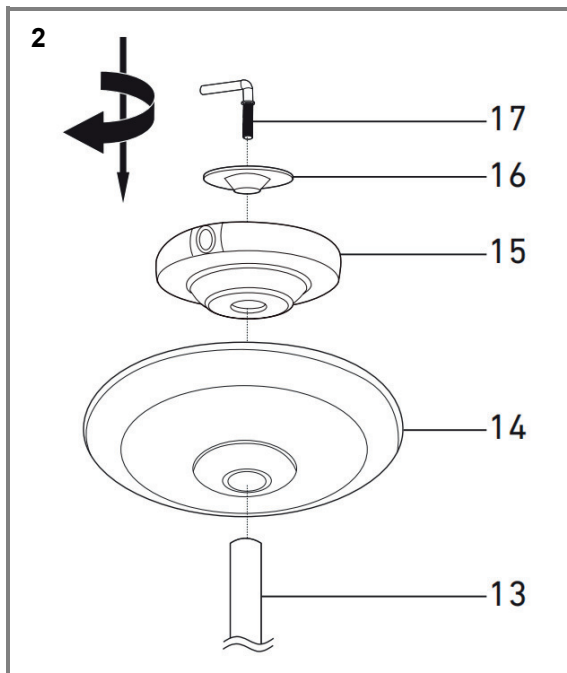
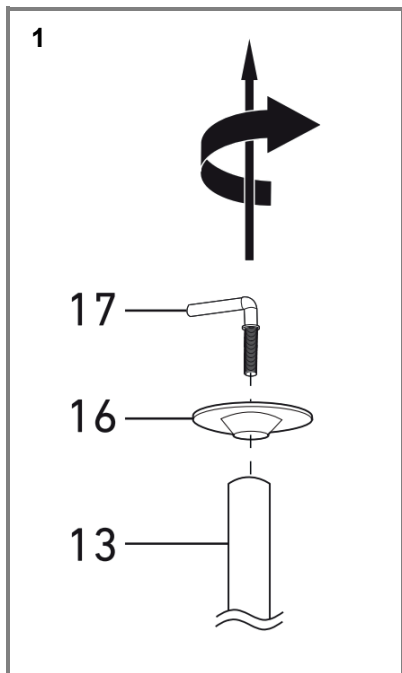

3

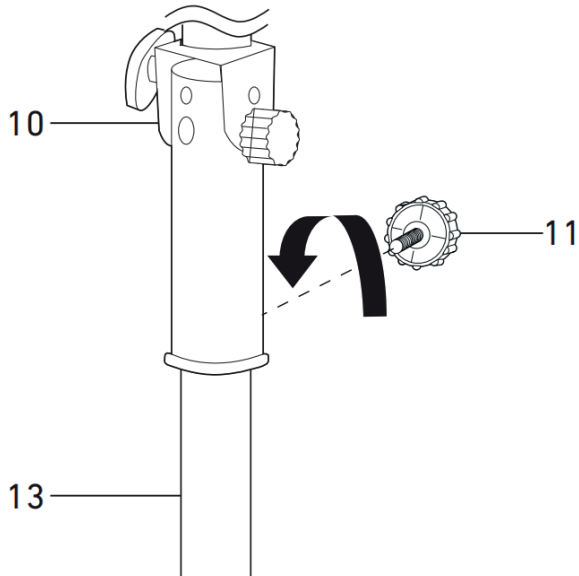

4

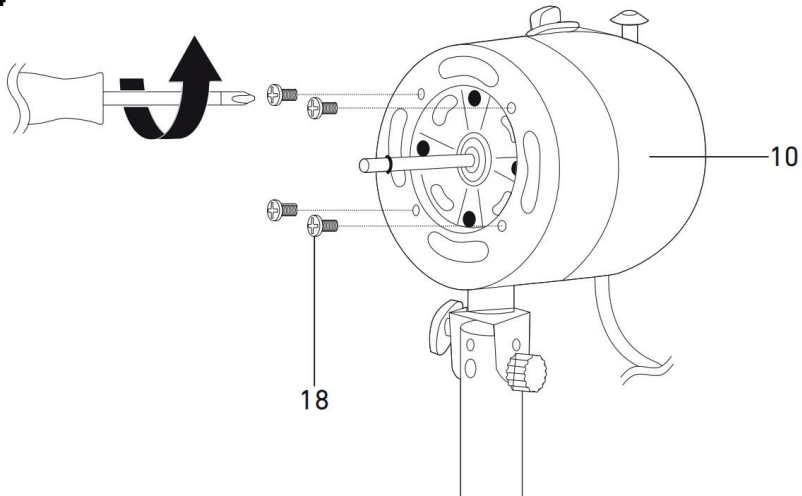

5

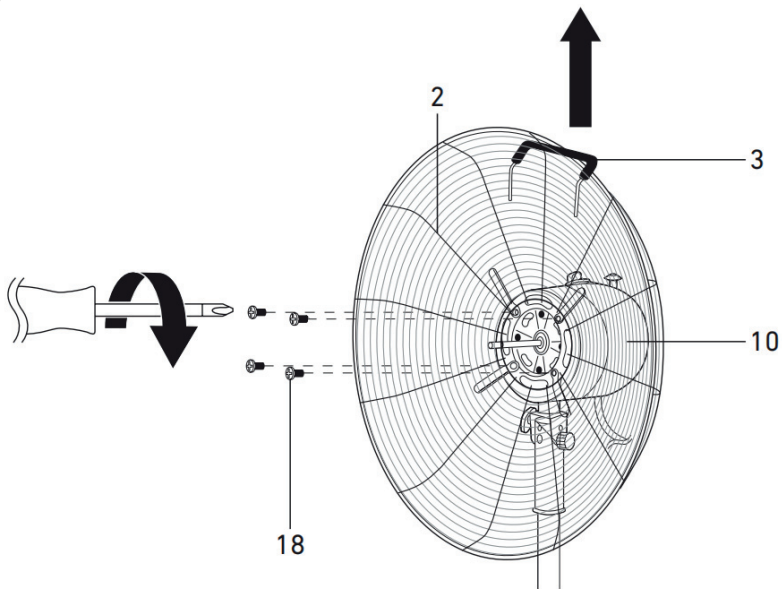

6

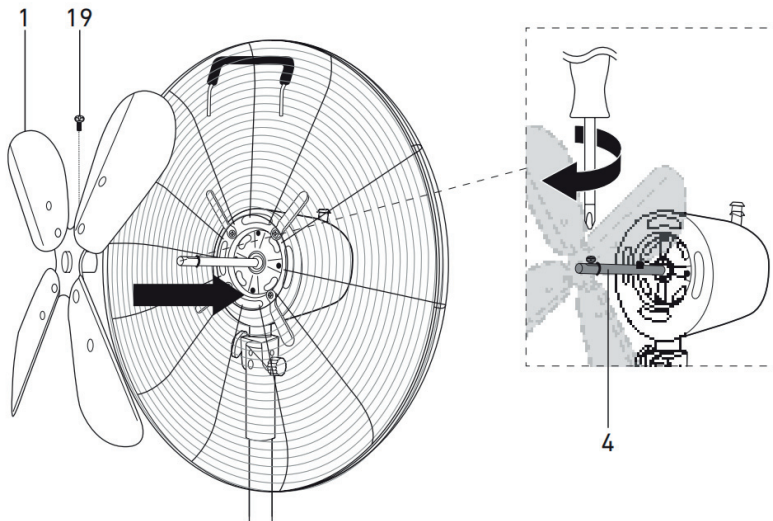

7

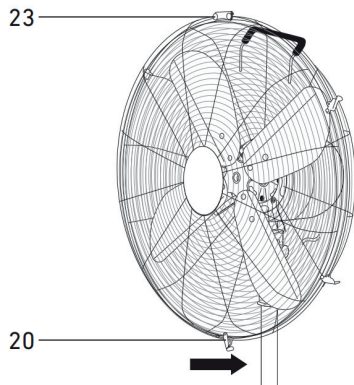

8

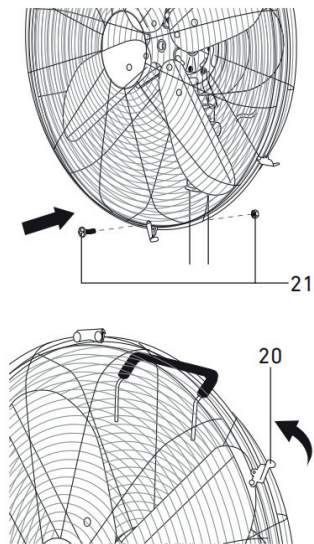

Bedienung
Utilizzo
Utilisation
Operation
Obsluha
Obsluha
Obsługa

Upravljanje
Kezelés
Posluživanje
Χειρισμός
Bedienung
Användning
Käyttö

9

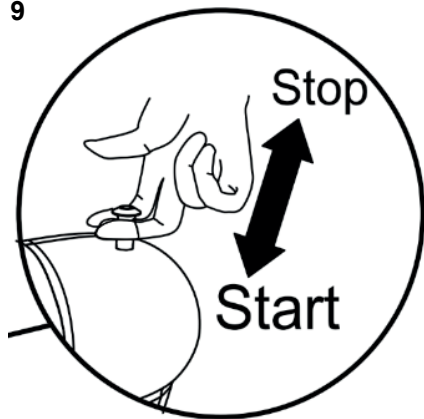

10

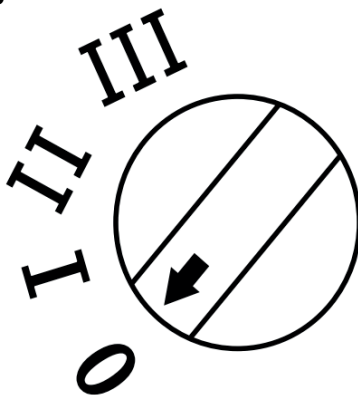

Inhaltsverzeichnis

Bevor Sie beginnen...	8
Zu Ihrer Sicherheit	8
Ihr Gerät im Überblick	9
Montage	9
Vorgang	9
Reinigung	10
Störungen und Hilfe	10
Entsorgung	10
Technische Daten	10
Mängelansprüche	50

Bevor Sie beginnen...

Bestimmungsgemäßer Gebrauch

Das Gerät ist ausschließlich zum nichtgewerblichen Betrieb als mobiler Ventilator bestimmt.

Das Gerät ist nicht für den gewerblichen Gebrauch konzipiert. Allgemein anerkannte Unfallverhütungsvorschriften und beigelegte Sicherheitshinweise müssen beachtet werden.

Führen Sie nur Tätigkeiten durch, die in dieser Gebrauchsanweisung beschrieben sind. Jede andere Verwendung ist unerlaubter Fehlgebrauch. Der Hersteller haftet nicht für Schäden die hieraus entstehen.

Was bedeuten die verwendeten Symbole?

Gefahrenhinweise und Hinweise sind in der Gebrauchsanweisung deutlich gekennzeichnet. Es werden folgende Symbole verwendet:



GEFAHR! Unmittelbare Lebens- oder Verletzungsgefahr! Unmittelbar gefährliche Situation, die Tod oder schwere Verletzungen zur Folge haben wird.



WARNUNG! Wahrscheinliche Lebens- oder Verletzungsgefahr! Allgemein gefährliche Situation, die Tod oder schwere Verletzungen zur Folge haben kann.



VORSICHT! Eventuelle Verletzungsgefahr! Gefährliche Situation, die Verletzungen zur Folge haben kann.



ACHTUNG! Gefahr von Geräteschäden! Situation, die Sachschäden zur Folge haben kann.



Hinweis: Informationen, die zum besseren Verständnis der Abläufe gegeben werden.

Zu Ihrer Sicherheit

Allgemeine Sicherheitshinweise

- Für einen sicheren Umgang mit diesem Gerät muss der Benutzer des Gerätes diese Gebrauchsanweisung vor der ersten Benutzung gelesen und verstanden haben.
- Beachten Sie alle Sicherheitshinweise! Wenn Sie die Sicherheitshinweise missachten, gefährden Sie sich und andere.
- Bewahren Sie alle Gebrauchsanweisungen und Sicherheitshinweise für die Zukunft auf.

- Wenn Sie das Gerät verkaufen oder weitergeben, händigen Sie unbedingt auch diese Gebrauchsanweisung aus.
- Das Gerät darf nur benutzt werden, wenn es einwandfrei in Ordnung ist. Ist das Gerät oder ein Teil davon defekt, muss es außer Betrieb genommen und fachgerecht entsorgt werden.
- Verwenden Sie das Gerät nicht in explosionsgefährdeten Räumen oder in der Nähe von brennbaren Flüssigkeiten oder Gasen!
- Ausgeschaltetes Gerät immer gegen unbeabsichtigtes Einschalten sichern.
- Benutzen Sie keine Geräte, bei denen der Ein-/Aus-Schalter nicht ordnungsgemäß funktioniert.
- Halten Sie Kinder vom Gerät fern! Bewahren Sie das Gerät sicher vor Kindern und unbefugten Personen auf.
- Überlasten Sie das Gerät nicht. Benutzen Sie das Gerät nur für Zwecke, für die es vorgesehen ist.
- Immer mit Umsicht und nur in guter Verfassung arbeiten: Müdigkeit, Krankheit, Alkoholgenuß, Medikamenten- und Drogeneinfluss sind unverantwortlich, da Sie das Gerät nicht mehr sicher benutzen können.
- Dieses Gerät ist nicht dafür bestimmt, durch Personen (einschließlich Kinder) mit eingeschränkten physischen, sensorischen oder geistigen Fähigkeiten oder Mangel an Erfahrung und/oder Wissen benutzt zu werden, es sei denn, sie werden durch eine für ihre Sicherheit zuständige Person beaufsichtigt oder erhielten von dieser Anweisungen, wie das Gerät zu benutzen ist.
- Stellen Sie sicher, dass Kinder nicht mit dem Gerät spielen.
- Immer die gültigen nationalen und internationalen Sicherheits-, Gesundheits- und Arbeitsvorschriften beachten.

Elektrische Sicherheit

- Das Gerät darf nur an eine Steckdose mit ordnungsgemäß installiertem Schutzkontakt angeschlossen werden.
- Die Absicherung muss mit einem Fehlerstrom-Schutzschalter (FI-Schalter) mit einem Bemessungsfehlerstrom von nicht mehr als 30 mA erfolgen.
- Vor Anschließen des Gerätes muss sichergestellt sein, dass der Netzanschluss den Anschlussdaten des Gerätes entspricht.
- Das Gerät darf nur innerhalb der angegebenen Grenzen für Spannung und Leistung verwendet werden (siehe Typenschild).
- Netzstecker nicht mit nassen Händen anfassen! Netzstecker immer am Stecker, nicht am Kabel herausziehen.
- Netzkabel nicht knicken, quetschen, zerren oder überfahren; vor scharfen Kanten, Öl und Hitze schützen.
- Gerät nicht am Kabel anheben oder Kabel anderweitig zweckentfremden.
- Kontrollieren Sie vor jeder Benutzung Stecker und Kabel.
- Bei Beschädigung des Netzkabels umgehend Netzstecker ziehen. Gerät nie mit beschädigtem Netzkabel benutzen.

- Bei Nichtbenutzung muss immer der Netzstecker gezogen sein.
- Vor Einstecken des Netzsteckers sicherstellen, dass das Gerät ausgeschaltet ist.
- Vor Ziehen des Netzsteckers immer Gerät ausschalten.
- Gerät beim Transport stromlos schalten.

Gerätespezifische Sicherheitshinweise

- Das Gerät muss ringsum frei auf einem ebenen waagerechten Untergrund stehen.
- Das Gerät darf nicht im Freien betrieben werden.
- Niemals Gegenstände durch die Schutzgitter in das Gerät führen.
- Gegenstände, die angezogen werden können (z. B. Vorhänge, Pflanzen), dürfen sich nicht in der direkten Umgebung befinden.
- Vorsicht vor langen Haaren! Diese können sich durch die Luftverwirbelungen im Ventilator verfangen.
- Richten Sie den Luftstrom nicht über längere Zeit auf Personen.
- Das Gerät niemals Wasser oder anderen Flüssigkeiten aussetzen.
- Das Gerät darf nicht in Räumen mit Badewanne, Dusche oder Schwimmbecken sowie in der Nähe von Waschbecken oder Wasseranschlüssen betrieben werden.
- Beachten Sie, dass sich die bewegenden Teile auch hinter Be- und Entlüftungsöffnungen befinden können.
- Symbole, die sich an Ihrem Gerät befinden, dürfen nicht entfernt oder abgedeckt werden. Nicht mehr lesbare Hinweise am Gerät müssen umgehend ersetzt werden.



Vor Inbetriebnahme Gebrauchsanweisung lesen und beachten.

Ihr Gerät im Überblick



Hinweis: Das tatsächliche Aussehen Ihres Gerätes kann von den Abbildungen abweichen.

► *Übersicht* – S. 3

Montage

► S. 4, Abb. 1

- Drehen Sie die Verlängerungsstange (13) um, so dass der L-förmige Bolzen (17) nach oben zeigt.
- Entfernen Sie den L-förmigen Bolzen (17) und die Unterlegscheibe von der Verlängerungsstange (13).

► S. 4, Abb. 2

- Setzen Sie den Sockel (14) und das Sockelgewicht (15) auf die Verlängerungsstange (13).
- Befestigen Sie die Unterlegscheibe (16) und den L-förmigen Bolzen (17).

► S. 5, Abb. 3

- Drehen Sie die zusammengebauten Teile aus dem vorherigen Montageschritt um. Stellen Sie den Sockel (14) auf den Boden.
- Lösen Sie die Feststellschraube (11) von der Verlängerungsstange (13).

- Setzen Sie die obere Stange der Motoreinheit (10) auf die Verlängerungsstange (13). Richten Sie das Loch auf der Rückseite aus. Ziehen Sie die Feststellschraube (11) fest.

► S. 5, Abb. 4

- Die 4 Feststellschrauben (18) von der Motoreinheit (10) entfernen.

► S. 6, Abb. 5

- Den hinteren Grillgriff (3) nach oben und hinten ausrichten. Den hinteren Grill (2) an der Motoreinheit (10) befestigen.

- Die vier Feststellschrauben (18) festziehen.

► S. 6, Abb. 6

- Die Feststellschraube (19) vom Rotorblatt (1) lösen. Die Feststellschraube ist auf dem Gewinde des Blattes vormontiert. Das Rotorblatt auf die Motorwelle (4) setzen. Die Rückseite des Blattes mit der Feststellschraube zeigt zur Motoreinheit (10).

- Die Feststellschraube (19) festziehen.

► S. 7, Abb. 7

- Die 5 Gitterclips (20) am Frontgitter (22) öffnen.

► S. 7, Abb. 8

- Die Feststellmutter und die Feststellschraube (21) vom Frontgitter (22) entfernen.

- Die Aufhängung (23) des Frontgitters (22) am Heckgitter (19) einhängen.



Hinweis: Die 5 Gitterclips (20) müssen über den Rahmen des Heckgitters (2) passen.

- Die Feststellschraube (21) einsetzen. Befestigen Sie die Feststellmutter (21). Schließen Sie die 5 Gitterclips (20) am Gitterrahmen.

Vorgang

Prüfen Sie den Anschluss vor dem Einschalten!



GEFAHR! Vorsicht – Verletzungsgefahr! Die Inbetriebnahme des Geräts ist nur zulässig, wenn bei der Überprüfung keine Fehler festgestellt wurden. Stellen Sie sicher, dass defekte Teile ersetzt werden, bevor das Gerät erneut benutzt wird.

Stellen Sie sicher, dass sich das Gerät in einem einwandfreien Zustand befindet.

- Prüfen Sie, ob keine sichtbaren Mängel vorhanden sind.
- Prüfen Sie, ob alle Teile fest mit dem Gerät verbunden sind.

Inbetriebnahme des Geräts

► *Bedienung* – S. 7

- Stellen Sie den Lüfter auf eine ebene und trockene Oberfläche.
- Stecken Sie das Netzkabel in eine geeignete Steckdose.
- Durch Drücken und Ziehen des Oszillationsknopfs können Sie die Oszillationsfunktion auf Start oder Stopp umschalten.
- Der Geschwindigkeitswahlschalter befindet sich auf der Rückseite des Motorgehäuses. Zur Bedienung drehen Sie den Knopf einfach auf die gewünschte Einstellung. Ihr Ventilator verfügt über 3 Geschwindigkeitsstufen

- 0 = AUS,
- I = niedrige Geschwindigkeit,
- II = mittlere Geschwindigkeit,
- III = hohe Geschwindigkeit

Reinigung



GEFAHR! Vorsicht, Verletzungsgefahr! Vor allen Arbeiten am Gerät immer den Netzstecker ziehen.

- Gerät ausschalten und Netzstecker ziehen.
- Gerät mit leicht angefeuchtem Tuch abwischen.

Fehler/Störung	Ursache	Abhilfe
Gerät läuft nicht.	Keine Netzspannung?	Kabel, Stecker, Steckdose und Sicherung prüfen.
	Anschlusskabel defekt?	Händler kontaktieren.

Können Sie den Fehler nicht selbst beheben, wenden Sie sich bitte direkt an den Händler. Beachten Sie bitte, dass durch unsachgemäße Reparaturen auch der Gewährleistungsanspruch erlischt und Ihnen ggf. Zusatzkosten entstehen.

Entsorgung

Gerät entsorgen

Das Symbol der durchgestrichenen Mülltonne bedeutet: Batterien und Akkus, Elektro- und Elektronikgeräte dürfen nicht in den Hausmüll. Sie können umwelt- und gesundheitsschädigende Stoffe enthalten.



Verbraucher sind verpflichtet, Elektro-Altgeräte, Gerätealtbatterien und Akkus getrennt vom Hausmüll über eine offizielle Sammelstelle zu entsorgen um eine sachgerechte Weiterverarbeitung zu gewährleisten. Die Rückgabe kann gemäß gesetzlicher Regelung kostenfrei z. B. über einen kommunalen Entsorgungsbetrieb oder über einen Händler erfolgen.

Technische Daten

Artikelnummer	370419
Nennspannung	230 V~, 50–60 Hz
Nennleistung	45 W

Informationsanforderungen

Bezeichnung	Symbol	Wert	Einheit
Maximaler Volumenstrom	F	(62.04)	m³/min
Ventilator-Leistungsaufnahme	P	(40.2)	W
Serviceverhältnis	SV	(1.54)	(m³/min)/W
Leistungsaufnahme im Bereitschaftszustand	PSB	(-)	W
Ventilator-Schalleistungspegel	LWA	(63.77)	dB(A)
Maximale Luftgeschwindigkeit	c	(2,4)	m/s
Messnorm für die Ermittlung des Serviceverhältnisses	EN IEC 60879:2019		
Kontaktadresse für weitere Informationen	OBI Group Sourcing GmbH Albert-Einstein-Str. 7–9 42929 Wermelskirchen GERMANY		

Störungen und Hilfe

Wenn etwas nicht funktioniert...



GEFAHR! Verletzungsgefahr! Unsachgemäße Reparaturen können dazu führen, dass Ihr Gerät nicht mehr sicher funktioniert. Sie gefährden damit sich und Ihre Umgebung.

Oft sind es nur kleine Fehler, die zu einer Störung führen. Meistens können Sie diese leicht selbst beheben. Bitte sehen Sie zuerst in der folgenden Tabelle nach, bevor Sie sich an den Händler wenden. So ersparen Sie sich viel Mühe und eventuell auch Kosten.

Batterien, Akkus und Lampen, die nicht fest in Elektro-Altgeräten verbaut sind und zerstörungsfrei entnommen werden können, müssen vor der Entsorgung entnommen und getrennt entsorgt werden. Lithiumbatterien und Akkupacks aller Systeme sind nur im entladenen Zustand bei den Rücknahmestellen abzugeben. Die Batterien sind immer durch Abkleben der Pole vor Kurzschlüssen zu sichern.



Jeder Endnutzer ist selbst für die Löschung personenbezogener Daten auf den zu entsorgenden Altgeräten verantwortlich.

Verpackung entsorgen

Die Verpackung besteht aus Karton und entsprechend gekennzeichneten Kunststoffen, die wiederverwertet werden können.



- Führen Sie diese Materialien der Wiederverwertung zu.

Indice

Prima di cominciare...	11
Per la vostra sicurezza	11
Panoramica dell'apparecchio hr	12
Montaggio	12
Funzionamento	12
Pulizia	13
Guasti ed assistenza	13
Smaltimento	13
Dati tecnici	13
Reclami per difetti	50

Prima di cominciare...

Utilizzo conforme alla destinazione d'uso

L'apparecchio è destinato esclusivamente ad un utilizzo non commerciale come ventilatore portatile.

Questo apparecchio non è destinato all'uso commerciale. Osservare le norme generali relative alla prevenzione degli incidenti e le indicazioni di sicurezza in dotazione.

Eseguire unicamente le attività descritte nel presente manuale di istruzioni. Qualsiasi altro impiego verrà considerato come un utilizzo improprio. Il produttore non risponde per eventuali danni derivanti da tale utilizzo.

Cosa significano i simboli usati?

Indicazioni di pericolo e note sono contraddistinte chiaramente nel manuale di istruzioni. Si utilizzano i simboli seguenti:



PERICOLO! Elevato pericolo di lesioni gravi o mortali! Situazione altamente pericolosa che può comportare lesioni gravi o mortali.



AVVERTENZA! Probabile pericolo di lesioni gravi o mortali! Situazione generalmente pericolosa che può comportare lesioni gravi o mortali.



ATTENZIONE! Potenziale pericolo di lesioni! Situazione pericolosa che può comportare lesioni.



AVVISO! Pericolo di danni all'apparecchio! Situazione che può comportare danni materiali.



Nota: Informazioni indicate per una migliore comprensione dei procedimenti.

Per la vostra sicurezza

Precauzioni generali

- Per lavorare e gestire questo apparecchio in sicurezza è necessario che l'utilizzatore se ne serva per la prima volta dopo aver letto e ben compreso le presenti istruzioni per l'uso.
- Osservare tutte le precauzioni! Se non si osservano le indicazioni di sicurezza, si mettono in pericolo se stessi e gli altri.
- Conservare tutti i documenti con le istruzioni per l'uso e le precauzioni per il futuro.

- In caso di vendita o di cessione dell'apparecchio, è indispensabile consegnare insieme anche le presenti istruzioni per l'uso.
- L'apparecchio può essere utilizzato esclusivamente se si trova in perfette condizioni operative. Se il dispositivo o una parte di esso presenta un difetto bisogna subito spegnerlo e smaltirlo nel modo corretto.
- Non utilizzare mai l'apparecchio in ambienti a rischio d'esplosione o nelle vicinanze di liquidi o gas infiammabili!
- Assicurarsi sempre che l'apparecchio sia spento per evitare riaccensioni involontarie.
- Non usare apparecchi nei quali l'interruttore on/off non funziona correttamente.
- Tenga lontani i bambini dall'apparecchio! Conservi l'apparecchio al sicuro da bambini e persone non autorizzate.
- Non sovraccaricare l'apparecchio. Utilizzare l'apparecchio solo per gli scopi previsti.
- Lavorare sempre con prudenza e in perfette condizioni personali: stanchezza, malattie, uso di alcol, influenze di medicinali o droghe non permettono di avere un comportamento responsabile poiché non consentono di utilizzare l'apparecchio con sicurezza.
- Questo dispositivo non è concepito per essere utilizzato da persone (inclusi i bambini) con limitazioni fisiche, psichiche o sensoriali o prive di esperienza riguardo all'uso del dispositivo stesso e le stesse dovrebbero essere sorvegliate da una persona competente, la quale dovrebbe istruirli sull'uso corretto del dispositivo.
- Assicurarsi che i bambini non giochino con l'apparecchio.
- Osservare sempre le normative nazionali e internazionali in vigore e inerenti alla sicurezza, alla salute e al lavoro.

Sicurezza elettrica

- Collegare gli apparecchi soltanto ad una presa di corrente con contatto di protezione correttamente installato.
- La protezione deve essere eseguita con un salvavita (interruttore di protezione) con una corrente di guasto nominale non superiore a 30 mA.
- Prima di collegare l'apparecchio alla rete elettrica, assicurarsi che l'allacciamento di rete coincida con i dati d'allacciamento.
- Gli apparecchi si devono usare soltanto nei limiti indicati per la tensione, la potenza e la velocità nominale (vedi targhetta identificativa).
- Non toccare la spina con le mani bagnate! Scollegare la spina dalla presa a muro, afferrando soltanto la spina stessa e non tirando il cavo.
- Non piegare, schiacciare, trascinare o travolgere il cavo di rete; proteggerlo dai bordi taglienti, dall'olio e dal calore.
- Non sollevare mai l'apparecchio per il cavo; non utilizzare mai il cavo per altri scopi.
- Prima di ogni utilizzo controllare spina e cavo.
- Se il cavo di alimentazione è danneggiato staccare subito la spina dalla presa di corrente. Non utilizzare mai l'apparecchio con il cavo di rete danneggiato.

- Quando non si utilizza l'apparecchio, staccare sempre la spina.
- Prima di collegare la spina alla presa di corrente, accertarsi che l'apparecchio sia spento.
- Prima di staccare la spina dalla presa di corrente, spegnere sempre l'apparecchio.
- Disinserire la tensione di alimentazione dell'apparecchio durante il trasporto.

Indicazioni specifiche sull'apparecchio

- L'apparecchio deve essere posizionato su una superficie piana e orizzontale e deve essere libero su tutti i lati.
- L'apparecchio non deve essere utilizzato all'aperto.
- Non inserire mai oggetti nell'apparecchio attraverso la griglia di protezione.
- Gli oggetti che possono essere attirati dal ventilatore (ad es. tende, piante), non devono trovarsi nelle immediate vicinanze dello stesso.
- Attenzione ai capelli lunghi! Questi possono rimanere impigliati nel ventilatore a causa dei vortici d'aria.
- Non dirigere a lungo il flusso d'aria verso le persone.
- Non esporre mai l'apparecchio all'acqua o ad altri liquidi.
- L'apparecchio non può essere utilizzato in locali dotati di vasca da bagno, doccia o piscina né nelle vicinanze di lavandini o allacciamenti dell'acqua.
- Si osservi che i componenti mobili possono trovarsi anche dietro i fori di ventilazione e scarico.
- Non rimuovere o coprire i simboli che si trovano sull'apparecchio. Le indicazioni non più leggibili sull'apparecchio devono essere immediatamente sostituite.



Prima della messa in funzione leggere e osservare le istruzioni per l'uso.

Panoramica dell'apparecchio hr



Nota: L'aspetto reale dell'apparecchio può essere diverso da quanto riportato nelle illustrazioni.

- *Panoramica – p. 3*

Montaggio

- *P. 4, fig. 1*
 - Ruotare l'asta di prolunga (13) in modo che il bullone a L (17) sia rivolto verso l'alto.
 - Rimuovere il bullone a L (17) e la rondella dall'asta di prolunga (13).
- *P. 4, fig. 2*
 - Posizionare la base (14) e il peso della base (15) sull'asta di prolunga (13).
 - Fissare la rondella (16) e il bullone a L (17).
- *P. 5, fig. 3*
 - Ruotare le parti assemblate nella fase di montaggio precedente. Posizionare la base (14) sul pavimento.
 - Svitare la vite di fissaggio (11) dall'asta di prolunga (13).

- Posizionare l'asta superiore dell'unità motore (10) sull'asta di prolunga (13). Allineare il foro sul lato posteriore. Serrare la vite di fissaggio (11).

- *P. 5, fig. 4*

- Rimuovere le 4 viti di fissaggio (18) dall'unità motore (10).

- *P. 6, fig. 5*

- Allineare la maniglia posteriore (3) verso l'alto e verso il basso. Fissare la griglia posteriore (2) sull'unità motore (10).

- Serrare le quattro viti di fissaggio (18).

- *P. 6, fig. 6*

- Allentare la vite di fissaggio (19) dalla pala del rotore (1). La vite di fissaggio è premontata sulla filettatura della pala. Posizionare la pala del rotore sull'albero motore (4). Il lato posteriore della pala con la vite di fissaggio è rivolta verso l'unità motore (10).

- Serrare la vite di fissaggio (19).

- *P. 7, fig. 7*

- Aprire le 5 clip della griglia (20) sulla griglia anteriore (22).

- *P. 7, fig. 8*

- Rimuovere il dado di bloccaggio e la vite di fissaggio (21) dalla griglia frontale (22).

- Agganciare la sospensione (23) della griglia anteriore (22) alla griglia posteriore (19).



Nota: Le 5 clip della griglia (20) devono poter essere inserite sul telaio della griglia posteriore (2).

- Inserire la vite di fissaggio (21). Fissare il dado di bloccaggio (21). Chiudere le 5 clip della griglia (20) sul telaio della griglia.

Funzionamento

Controllare prima dell'accensione!



PERICOLO! Attenzione, rischio di lesioni! Il prodotto può essere messo in funzione solo se non si rileva alcuna anomalia durante il controllo. Assicurarsi che tutte le parti difettose siano sostituite prima di riutilizzare il prodotto.

Verificare le condizioni di sicurezza del prodotto:

- Controllare la presenza di eventuali difetti visibili.
- Verificare che tutti i componenti del prodotto siano saldamente collegati.

Funzionamento del prodotto

- *Utilizzo – p. 7*

- Posizionare il vostro ventilatore su una superficie piana e asciutta.
- Inserire il cavo di alimentazione in una presa adatta.
- Premendo e tirando il pulsante Oscillazione, è possibile commutare la funzione di oscillazione su Start o Stop.
- Il selettore della velocità si trova sul retro dell'alloggiamento del motore. Per utilizzarlo, è sufficiente ruotare la manopola sull'impostazione desiderata. Il ventilatore dispone di 3 livelli di velocità
 - 0 = OFF,

- I = bassa velocità,
- II = velocità media,
- III = velocità elevata

Pulizia



PERICOLO! Attenzione, pericolo di lesioni! Prima di lavorare sull'apparecchio staccare sempre la spina di alimentazione.

- Spegner l'apparecchio e disconnettere la spina.
- Pulire l'apparecchio con uno straccio leggermente inumidito.

Guasti ed assistenza

Se qualcosa non funziona...



PERICOLO! Pericolo di lesioni! Le riparazioni inadeguate possono causare un funzionamento non sicuro dell'apparecchio. Questo mette a repentaglio la propria vita e la sicurezza dell'ambiente circostante.

Spesso sono solo piccoli difetti che portano a un guasto. Di solito essi possono essere risolti facilmente dall'utente stesso. Si prega di controllare nella seguente tabella prima di rivolgersi al rivenditore. In tal modo si risparmiano molta fatica ed anche eventuali spese.

Errore/guasto	Causa	Rimedio
L'apparecchio non funziona.	Non c'è corrente elettrica?	Verificare il cavo, la spina, la presa e il fusibile.
	Cavo di collegamento guasto?	Contattare il rivenditore.

Se non si è in grado di eliminare l'errore da soli, si prega di rivolgersi direttamente al rivenditore. Le riparazioni inappropriate invalidano la garanzia e possono causare costi aggiuntivi a suo carico.

Smaltimento

Smaltimento dell'apparecchio

Il simbolo del bidone della spazzatura barrato vuol dire che: batterie e accumulatori, apparecchiature elettriche ed elettroniche non vanno smaltiti nei rifiuti domestici. Questi potrebbero contenere sostanze dannose per l'ambiente e la salute.



I consumatori hanno l'obbligo di differenziare le apparecchiature elettroniche, le batterie vecchie delle apparecchiature e gli accumulatori dai rifiuti domestici e di smaltirle presso il centro di raccolta ufficiale per garantire un riutilizzo consono. In conformità con le disposizioni di legge, la restituzione può essere

effettuata gratuitamente, ad esempio attraverso un'azienda di smaltimento dei rifiuti urbani o tramite un rivenditore.

Batterie, accumulatori e lampade non integrati in modo fisso nelle apparecchiature elettriche da smaltire, vanno tolti prima dello smaltimento e smaltiti separatamente. Le batterie al litio e gli accumulatori di tutti i sistemi vanno consegnati scarichi ai punti di raccolta. Le batterie vanno sempre assicurate da possibili cortocircuiti applicando del nastro adesivo sui poli.



L'utente finale è responsabile della cancellazione dei dati personali dalle apparecchiature da smaltire.

Smaltimento dell'imballaggio

L'imballaggio è composto da cartone e particolari in plastica adeguatamente contrassegnati per essere riciclati.



- Si raccomanda di inviare questi materiali al riciclaggio.

Dati tecnici

Codice articolo	370419
Tensione nominale	230 V~, 50–60 Hz
Potenza nominale	45 W

Prescrizioni relative alle informazioni

Descrizione	Simbolo	Valore	Unità
Portata massima d'aria	F	(62.04)	m ³ /min
Potenza assorbita del ventilatore	P	(40.2)	W
Valori di esercizio	SV	(1.54)	(m ³ /min)/W
Consumo elettrico in modo «attesa»	PSB	(-)	W
Livello di potenza sonora del ventilatore	LWA	(63.77)	dB(A)
Velocità massima dell'aria	c	(2,4)	m/s
Norme di misura per il valore di esercizio	EN IEC 60879:2019		
Referente per ulteriori informazioni	OBI Group Sourcing GmbH Albert-Einstein-Str. 7–9 42929 Wermelskirchen GERMANY		

Table des matières

Avant de commencer...	14
Pour votre sécurité	14
Vue d'ensemble de l'appareil	15
Assemblage	15
Fonctionnement	15
Nettoyage	16
Pannes et solutions	16
Mise au rebut	16
Caractéristiques techniques	16
Réclamations	51

Avant de commencer...

Utilisation conforme

L'appareil est exclusivement prévu pour une utilisation non commerciale comme ventilateur mobile.

L'objet n'est pas conçu pour une utilisation commerciale. Les directives généralement reconnues en matière de prévention des accidents et les consignes de sécurité jointes doivent impérativement être respectées.

Réalisez uniquement des activités qui sont décrites dans ce mode d'emploi. Toute autre utilisation est une utilisation non conforme et non autorisée. Le fabricant décline toute responsabilité pour les dommages en résultant.

Signification des symboles utilisés

Les mises en garde contre des dangers éventuels et les consignes de sécurité sont distinctement identifiables dans le mode d'emploi. Les symboles suivants seront utilisés :



DANGER ! Danger de mort ou risque de blessure immédiat ! Situation dangereuse directe qui a pour conséquence de graves blessures ou la mort.



AVERTISSEMENT ! Danger de mort ou risque de blessure probable ! Situation dangereuse générale qui peut avoir pour conséquence de graves blessures ou la mort.



ATTENTION ! Eventuelle risque de blessure ! Situation dangereuse qui peut avoir des blessures pour conséquence.



AVIS ! Risque de dommages matériels ! Situation qui peut avoir des dommages matériels pour conséquence.



Remarque : Informations qui aident à une meilleure compréhension des opérations.

Pour votre sécurité

Consignes générales de sécurité

- Pour garantir une utilisation sûre de cet appareil, l'utilisateur doit avoir lu et compris le présent mode d'emploi avant la première mise en service de l'appareil.
- Veuillez observer toutes les consignes de sécurité ! La non-observation des consignes de sécurité vous met en danger, vous et votre entourage.

- Conservez soigneusement le mode d'emploi et les consignes de sécurité pour les consulter en cas de besoin.
- Si vous vendez ou donner l'appareil à un tiers, remettez-lui toujours le manuel d'utilisation correspondant.
- L'appareil peut uniquement être utilisé lorsqu'il est en parfait état. Si l'appareil ou une partie de l'appareil est défectueuse, l'appareil doit être mis hors service et être éliminé de manière adéquate.
- Ne faites pas fonctionner l'appareil dans un local à risque d'explosion, ni à proximité de liquides ou gaz inflammables !
- Sécurisez toujours l'appareil à l'arrêt contre toute remise en marche intempestive.
- N'utilisez aucun appareil dont le commutateur marche-arrêt ne fonctionne pas correctement.
- Ne laissez pas les enfants s'approcher de l'appareil ! Ne laissez pas l'appareil à proximité d'enfants ou de personnes non autorisées à s'en servir.
- Ne surchargez pas l'appareil. N'utilisez l'appareil que pour les travaux pour lesquels il a été conçu.
- Soyez toujours prudent lors du maniement de l'appareil et veillez à ne l'utiliser que lorsque votre état vous le permet : travailler par fatigue, maladie, sous la consommation d'alcool, l'influence de drogues et de médicaments sont des comportements irresponsables étant donné que vous ne pouvez plus utiliser l'appareil avec sécurité.
- L'utilisation de cet appareil n'est pas prévu par des personnes (y compris des enfants) avec des aptitudes physiques, sensorielles ou mentales limitées ou des déficits dans l'expérience et/ou les connaissances, sauf si elles sont surveillées par une personne responsable de leur sécurité ou si elles ont reçues des instructions de ces personnes stipulant de quelle manière l'appareil doit être utilisé.
- Assurez-vous que les enfants ne jouent pas avec l'appareil.
- Respectez systématiquement les règles de sécurité, d'hygiène et de travail en vigueur à l'échelle nationale et internationale.

Sécurité électrique

- L'appareil ne doit être raccordé qu'à une prise présentant une mise à la terre réglementaire.
- La protection doit être assurée par un disjoncteur différentiel présentant un courant de fuite assigné de 30 mA maximum.
- Avant de brancher l'appareil, il doit être garanti que le branchement secteur correspond aux données de raccordement de l'appareil.
- L'appareil ne doit être utilisé que dans les limites des seuils définis en matière de tension, de puissance et de vitesse nominale (voir plaque signalétique).
- Ne pas toucher la fiche secteur avec les mains mouillées ! Enlever la fiche secteur par la prise et non pas en tirant sur le câble.
- Ne pliez pas, n'écrasez pas ou n'arrachez pas le câble secteur ; protégez-le des arêtes tranchantes, de l'huile et de la chaleur.

- Ne soulevez pas l'appareil par son câble et n'utilisez pas ce dernier à d'autres fins que celles auxquelles il est destiné.
- Contrôlez la prise et le câble avant chaque utilisation.
- En cas d'endommagement du câble secteur, débranchez immédiatement la fiche secteur. N'utilisez jamais l'appareil si le câble secteur est endommagé.
- Lorsque l'appareil n'est pas utilisé, il faut toujours que la fiche secteur soit débranchée.
- Avant de brancher la fiche secteur, vérifiez que l'appareil est hors tension.
- Avant de débrancher la fiche secteur, éteignez toujours l'appareil.
- Lorsque vous transportez l'appareil, veillez à ce qu'il soit hors tension.

Consignes propres à l'appareil

- L'appareil doit être installé sur un sol plan et horizontal et libre d'accès sur l'ensemble de son pourtour.
- Il est interdit d'utiliser l'appareil à l'extérieur.
- Ne jamais introduire d'objets dans l'appareil par les grilles de protection.
- Les objets qui peuvent être attrapés (par exemple les rideaux, les plantes) ne doivent pas se trouver à proximité directe.
- Prudence si vous avez les cheveux longs ! Ceux-ci peuvent se coincer dans le ventilateur en raison des mouvements d'air.
- Ne pas diriger le flux d'air vers des personnes pendant de longues périodes.
- Ne jamais exposer l'appareil à l'eau ou à d'autres liquides.
- Ne pas exploiter l'appareil dans des locaux équipés d'une baignoire, d'une douche ou de bassins d'eau, ainsi qu'à proximité de lavabos ou de raccordements d'eau.
- Attention, les pièces mobiles peuvent également se trouver derrière les ouvertures d'arrivée et de sortie d'air.
- Il est strictement interdit de retirer ou de recouvrir les pictogrammes apposés sur l'appareil. Les indications apposées sur l'appareil qui ne sont plus lisibles doivent être remplacées dans les meilleurs délais.



Lisez et respectez le manuel d'utilisation avant la mise en service de l'appareil.

Vue d'ensemble de l'appareil



Remarque : L'apparence réelle de votre appareil peut diverger des illustrations.

► *Vue d'ensemble – p. 3*

Assemblage

► *P. 4, fig. 1*

- Retournez la rallonge (13) de manière à ce que le boulon en forme de L (17) soit dirigé vers le haut.
- Retirez le boulon en forme de L (17) et la rondelle de la rallonge (13).

► *P. 4, fig. 2*

- Placez le socle (14) et le poids du socle (15) sur la rallonge (13).
- Fixez la rondelle (16) et le boulon en forme de L (17).

► *P. 5, fig. 3*

- Retournez les pièces assemblées à l'étape précédente. Placez le socle (14) sur le sol.
- Desserrez la vis de blocage (11) de la rallonge (13).
- Placez la tige supérieure du bloc moteur (10) sur la rallonge (13). Alignez le trou à l'arrière. Serrez la vis de blocage (11).

► *P. 5, fig. 4*

- Retirez les 4 vis de blocage (18) du bloc moteur (10).

► *P. 6, fig. 5*

- Alignez la poignée de la grille arrière (3) vers le haut et l'arrière. Fixez la grille arrière (2) au bloc moteur (10).
- Serrez les quatre vis de blocage (18).

► *P. 6, fig. 6*

- Desserrez la vis de blocage (19) de la pale du rotor (1). La vis de blocage est prémontée sur le filetage de la pale. Placez la pale du rotor sur l'arbre du moteur (4). Le dos de la pale, avec la vis de blocage, est dirigé vers le bloc moteur (10).
- Serrez la vis de blocage (19).

► *P. 7, fig. 7*

- Ouvrez les 5 clips de la grille (20) sur la grille avant (22).

► *P. 7, fig. 8*

- Retirez l'écrou de blocage et la vis de blocage (21) de la grille avant (22).
- Accrochez la suspension (23) de la grille avant (22) à la grille arrière (19).



Remarque : Les 5 clips de la grille (20) doivent s'adapter sur le cadre de la grille arrière (2).

- Insérez la vis de blocage (21). Fixez l'écrou de blocage (21). Fermez les 5 clips de la grille (20) sur le cadre de la grille.

Fonctionnement

Vérifiez l'appareil avant sa mise en marche.



DANGER ! Attention, risque de blessure ! Ce produit ne peut être mis en marche que si après vérification, il ne présente aucun défaut. Veillez à remplacer toute pièce défectueuse avant la réutilisation de l'appareil.

Vérifiez que la sécurité de l'appareil est garantie :

- Vérifiez tout défaut apparent.
- Vérifiez aussi que toutes les pièces de l'appareil sont bien en place.

Fonctionnement de l'appareil

► *Utilisation – p. 7*

- Placez votre ventilateur sur une surface plane et sèche.
- Branchez la fiche secteur sur une prise adaptée.
- Appuyez sur ou tirez le bouton oscillation pour enclencher ou arrêter la fonction d'oscillation.

- Le sélecteur de vitesse se trouve à l'arrière du boîtier du moteur. Pour l'utiliser, il suffit de tourner le bouton sur le réglage souhaité. Votre ventilateur dispose de 3 niveaux de vitesse
- 0 = ARRÊT,
- I = vitesse faible,
- II = vitesse moyenne,
- III = vitesse élevée

Nettoyage



DANGER ! Attention, risque de blessure ! Avant la réalisation de tous travaux sur l'appareil, débranchez la fiche secteur.

- Eteindre l'appareil et débrancher la fiche secteur.

- Essuyer l'appareil avec un chiffon légèrement humidifié.

Pannes et solutions

Lorsqu'un élément ne fonctionne pas...



DANGER ! Risque de blessure ! Des réparations non conformes peuvent conduire à un fonctionnement non sécurisé de votre appareil. Vous mettez votre environnement en péril et vous exposez vous-même au danger.

Il s'agit souvent de petits défauts qui conduisent à une défectuosité. Vous pouvez souvent éliminer le problème par vous-même. Veuillez tout d'abord consulter le tableau suivant avant de vous adresser à votre revendeur. Vous économisez ainsi un dérangement et éventuellement aussi des coûts.

Panne/Incident	Cause	Solution
L'appareil ne tourne pas.	Absence de tension de réseau ?	Vérifiez le câble, la fiche, la prise et le fusible.
	Câble de raccordement défectueux ?	Contactez votre revendeur.

Si vous n'êtes pas en mesure d'éliminer la panne par vous-même, veuillez vous adresser directement à votre revendeur. Notez que la réalisation de réparations non conformes entraîne l'annulation de la garantie et vous entraîne éventuellement des coûts supplémentaires.

Mise au rebut

Mise au rebut de l'appareil

Le symbole de la poubelle barrée signifie : Les batteries et les accus, les appareils électriques et électroniques ne doivent pas être jetés avec les ordures ménagères car ils pourraient contenir des substances nocives pour l'environnement et la santé.



Les consommateurs sont tenus d'éliminer appareils électriques usagés, les batteries et accus usagés d'appareils électriques séparément en les remettant à un point de collecte officiel afin de garantir un traitement adéquat. Conformément aux dispositions

légales, les produits peuvent être retournés gratuitement, p. ex. auprès du service d'élimination communal ou du revendeur.

Les batteries, les accus et les lampes qui ne sont pas intégrés dans les appareils électriques usagés doivent être retirés et éliminés séparément avant l'élimination. Les batteries au lithium et les pack accus de tous les systèmes doivent être remis aux points de collecte uniquement en état déchargé. Les batteries doivent toujours être protégées contre les courts-circuits en collant les pôles.



Chaque utilisateur final est responsable pour la suppression des données personnelles qui se trouvent sur les appareils usagés à éliminer.

Mise au rebut de l'emballage

L'emballage se compose de carton et de matières plastiques marquées en conséquence qui peuvent être recyclés.



- Éliminez ces matériaux en les conduisant au recyclage.

Caractéristiques techniques

Numéro d'article	370419
Tension nominale	230 V~, 50–60 Hz
Puissance nominale	45 W

Exigences en matière d'informations

Description	Symbole	Valeur	Unité
Débit d'air maximal	F	(62.04)	m³/min
Puissance absorbée	P	(40.2)	W
Valeur de service	SV	(1.54)	(m³/min)/W
Consommation d'électricité en mode « veille »	PSB	(-)	W
Niveau de puissance acoustique	LWA	(63.77)	dB(A)
Vitesse maximale de l'air	c	(2,4)	m/s
Norme de mesure de la valeur de service	EN IEC 60879:2019		
Coordonnées de contact pour tout complément d'information	OBI Group Sourcing GmbH Albert-Einstein-Str. 7–9 42929 Wermelskirchen GERMANY		

Table of contents

Before you begin...	17
For your safety	17
Your product at a glance	18
Assembly	18
Operation	18
Cleaning	18
Troubleshooting	18
Disposal	19
Technical data	19
Claims for defects	51

Before you begin...

Intended use

The product is intended exclusively for non-commercial operation as a mobile fan.

This product is not intended for commercial use. Generally acknowledged accident prevention regulations and enclosed safety instructions must be observed.

Only perform work described in these instructions for use. Any other use is improper. The manufacturer will not assume responsibility for damage resulting from such use.

What are the meanings of the symbols used?

Danger notices and information are clearly marked throughout these instructions for use. The following symbols are used:



DANGER! Direct danger to life and risk of injury! Directly dangerous situation that may lead to death or severe injuries.



WARNING! Probable danger to life and risk of injury! Generally dangerous situation that may lead to death or severe injuries.



CAUTION! Possible risk of injury! Dangerous situation that may lead to injuries.



NOTICE! Risk of damage to the device! Situation that may lead to property damage.



Note: Information to help you reach a better understanding of the processes involved.

For your safety

General safety instructions

- To operate this device safely, the user must have read and understood these instructions for use before using the device for the first time.
- Observe all safety instructions! Failure to do so may cause harm to you and others.
- Retain all instructions for use, and safety instructions for future reference.
- If you sell or pass the device on, you must also hand over these operating instructions.

- The device must only be used when it functions properly. If the product or part of the product is defective, it must be taken out of operation and disposed of correctly.
- Never use the device in a room where there is a danger of explosion or in the vicinity of flammable liquids or gases.
- Always ensure that a device which has been switched off cannot be restarted unintentionally.
- Do not use devices with an on/off switch that does not function correctly.
- Keep children away from the device! Keep the device out of the way of children and other unauthorised persons.
- Do not overload the device. Do not use the device for purposes for which it is not intended.
- Exercise caution and only work when in good condition: If you are tired, ill, if you have ingested alcohol, medication or illegal drugs, do not use the device, as you are not in a condition to use it safely.
- This product is not intended to be used by persons (including children) or who are limited in their physical, sensory or mental capacities or who lack experience and/or knowledge of the product unless they are supervised, or have been instructed on how to use the product, by a person responsible for their safety.
- Ensure that children are not able to play with the device.
- Always comply with all applicable domestic and international safety, health, and working regulations.

Electrical safety

- The device may only be connected to a socket that is correctly installed and grounded.
- The fuse must be a residual current circuit-breaker with a measured residual current of no more than 30 mA.
- Make sure that the power supply corresponds with the connection specifications of the device before it is connected.
- The device may only be used within the specified limitations for voltage and power (see type plate).
- Do not touch the mains plug with wet hands! Always pull out the mains plug at the plug and not by the cable.
- Do not bend, crush, pull or drive over the power cable, protect from sharp edges, oil and heat.
- Do not lift the device using the cable or use the cable for purposes other than intended.
- Check the plug and cable before each use.
- If the power cable is damaged immediately disconnect the plug. Never use the device if the power cable is damaged.
- If the device is not in use make sure the plug is pulled out.
- Make sure that the device is switched off before plugging in the mains cable.
- Make sure that the device is switched off before unplugging it.
- Disconnect the power supply before transporting the device.

Device-specific safety instructions

- The product must be standing on an even, horizontal surface with clearance to all sides.
- The product may not be operated outdoors.
- Never put objects through the protective grille into the product.
- Objects that can be pulled (e. g. curtains, plants), must not be in the immediate vicinity.
- Watch out for long hair! It can be caught in the fan owing to the air turbulence.
- Do not point the air flow to the people for a long time.
- Never expose the product to water or other liquids.
- The product must not be operated in rooms with bathtubs, showers or swimming pools or near to wash basins or water connections.
- Remember that moving parts may also be located behind ventilation and venting slots.
- Symbols appearing on your device may not be removed or covered. Signs on the device that are no longer legible must be replaced immediately.



Read and observe the instructions for use before using the product for the first time.

Your product at a glance



Note: The actual appearance of your product may differ from the illustrations.

- Overview – p. 3

Assembly

- P. 4, fig. 1
 - Turn the extension pole (13) upside down so that the L-shaped bolt (17) is directed upwards.
 - Remove the L-shaped bolt (17) and the washer from the extension pole (13).
- P. 4, fig. 2
 - Place the base (14) and the base weight (15) on the extension pole (13).
 - Fasten the washer (16) and the L-shaped bolt (17).
- P. 5, fig. 3
 - Turn the assembled parts from the previous assembly step upside down. Place the base (14) on the floor.
 - Loosen the lock screw (11) from the extension pole (13).
 - Place the motor unit's (10) upper pole on the extension pole (13). Align the hole on the back side. Tighten the lock screw (11).
- P. 5, fig. 4
 - Remove the 4 lock screws (18) from the motor unit (10)
- P. 6, fig. 5
 - Align the rear grill handle (3) upwards and to the rear. Attach the rear grill (2) to the motor unit (10).
 - Tighten the four lock screws (18).
- P. 6, fig. 6

- Loosen the lock screw (19) from the blade (1). The lock screw is pre-assembled on the blade's screw thread. Place the blade on the motor shaft (4). The blade's rear with the lock screw is facing the motor unit (10).
- Tighten the lock screw (19).
- P. 7, fig. 7
 - Open the 5 grille clips (20) on the front grille (22).
- P. 7, fig. 8
 - Remove the lock nut and the lock screw (21) from the front grille (22).
 - Hang the hanger (23) of the front grille (22) on the rear grille (19).



Note: The 5 grille clips (20) must fit over the frame of the rear grille (2).

- Insert the lock screw (21). Fasten the lock nut (21). Close the 5 grille clips (20) at the grille frame.

Operation

Check before switching on!



DANGER! Caution, risk of injury! The product may only be put into operation if no faults are found during the check-up. Ensure that any defective parts are replaced before the product is used again.

Check the safe condition of the product:

- Check whether there are any visible defects.
- Check whether all parts of the product are firmly attached.

Operation of the product

- Operation – p. 7
 - Place your fan on a level and dry surface.
 - Plug the power cord into a suitable socket.
 - When you push and pull the Oscillation Knob you can switch the oscillating function Start or Stop.
 - The speed selector switch is located on the back of the motor housing. To operate, simply twist the knob to the desired setting. Your fan features 3 speed settings
 - 0 = OFF,
 - I = Low speed,
 - II = Medium speed,
 - III = High speed

Cleaning



DANGER! Caution, risk of injury! Always pull the mains plug out before commencing any work on the product.

- Turn off the product, pull out the mains plug.
- Wipe the product with a slightly damp cloth.

Troubleshooting

If something stops working...



DANGER! Risk of injury! Improper repairs can result in the product functioning unsafely. This endangers yourself and your environment.

Malfunctions are often caused by minor faults. You can easily remedy most of these yourself. Please consult the following table before contacting the vendor. You will save yourself a lot of trouble and possibly money too.

Fault/malfunction	Cause	Remedy
Product not running.	No mains voltage?	Check cable, plug, socket and fuse.
	Cable faulty?	Contact your local vendor.

If you can't fix the fault yourself, contact your nearest vendor. Please be aware that any improper repairs will also invalidate the warranty and additional costs may be incurred.

Disposal

Disposal of the appliance

A crossed-out wheellie bin icon means: Batteries and rechargeable batteries, electrical or electronic devices must not be disposed of with household waste. They may contain substances that are harmful to the environment and human health.



Consumers must dispose of waste electrical devices, spent portable batteries and rechargeable batteries separately from household waste at an official collection point to ensure that these items are processed correctly. The product can be returned free of charge in accordance with the legal requirements, for example through a municipal waste disposal company or a dealer.

Batteries, rechargeable batteries and lamps that are not permanently installed in waste electrical equipment and can be removed in a non-destructive way must be removed and disposed of separately before disposal of the equipment. Lithium batteries and rechargeable battery packs of all systems are only to be handed in to the waste collection points in a discharged state. The batteries must always be protected against short circuits by taping off the poles.



All end users are responsible for deleting any personal data stored on waste devices prior to their disposal.

Disposal of the packaging

The packaging consists of cardboard and correspondingly marked plastics that can be recycled.



- Make these materials available for recycling.

Technical data

Material number	370419
Rated voltage	230 V~, 50–60 Hz
Rated output	45 W

Information requirements

Description	Symbol	Value	Unit
Maximum fan flow rate	F	(62.04)	m ³ /min
Fan power input	P	(40.2)	W
Service value	SV	(1.54)	(m ³ /min)/W
Standby power consumption	P _{SB}	(-)	W
Fan sound power level	L _{WA}	(63.77)	dB(A)
Maximum air velocity	c	(2,4)	m/s
Measurement standard for service value	EN IEC 60879:2019		
Contact details for obtaining more information	OBI Group Sourcing GmbH Albert-Einstein-Str. 7–9 42929 Wermelskirchen GERMANY		

Obsah

Dříve než začnete...	20
Pro Vaši bezpečnost	20
Zařízení v přehledu	21
Montáž	21
Provoz	21
Čištění	21
Poruchy a pomoc při jejich odstranění	22
Likvidace	22
Technické údaje	22
Reklamacie	51

Dříve než začnete...

Použití přiměřené určení

Přístroj je určený jako mobilní ventilátor výhradně k nekomerčnímu provozu.

Přístroj není určen k použití při podnikání. Musí se dodržovat obecně uznávané předpisy úrazové prevence a přiložené bezpečnostní pokyny.

Vykonávejte pouze činnosti popsané v tomto návodu k použití. Jakékoli jiné používání je považováno za neoprávněné chyběné použití. Výrobce neodpovídá za škody, které z toho plynou.

Co znamenají použité symboly?

Upozornění na nebezpečí a pokyny jsou v návodu k použití zřetelně vyznačeny. Používají se následující symboly:



NEBEZPEČÍ! Bezprostřední nebezpečí zranění nebo ohrožení života! Bezprostřední nebezpečná situace s následkem těžkého zranění nebo usmrcení.



VAROVÁNÍ! Pravděpodobné nebezpečí zranění nebo ohrožení života! Obecně nebezpečná situace s možným následkem těžkého zranění nebo usmrcení.



UPOZORNĚNÍ! Případné nebezpečí zranění! Nebezpečná situace s možným následkem zranění.



OZNÁMENÍ! Nebezpečí poškození přístroje! Situace s možným následkem věčných škod.



Poznámka: Informace, které jsou uvedeny pro lepší pochopení postupů.

Pro Vaši bezpečnost

Všeobecné bezpečnostní pokyny

- Pro bezpečné zacházení s tímto přístrojem si jeho uživatel musí před prvním použitím přečíst tento návod k použití a porozumět mu.
- Respektujte všechny bezpečnostní pokyny! Pokud nebudete dbát bezpečnostních pokynů, ohrožujete sebe i ostatní.
- Všechny návody k použití a bezpečnostní pokyny si dobře uložte pro pozdější použití.
- Když přístroj prodáváte nebo předáváte dál, bezpodmínečně předejte i tento návod k použití.

- Přístroj se smí používat pouze tehdy, pokud je bez závady. Jsou-li na přístroji nebo na některé jeho součásti závady, musí být vyřazen z provozu a odborně zlikvidován.
- Přístroj nepoužívejte v prostorech ohrožených výbuchem nebo v blízkosti hořlavých kapalin nebo plynů!
- Vypnutý přístroj vždy zajistěte proti neúmyslnému zapnutí.
- Nepoužívejte nářadí, u něhož spínač Zap/Vyp řádně nefunguje.
- Zabraňte dětem v přístupu k přístroji! Uložte přístroj tak, aby byl bezpečně chráněn před dětmi a nepovolanými osobami.
- Nepřetěžujte přístroj. Používejte přístroj pouze pro účely, pro které byl určen.
- Pracujte vždy opatrně a v dobré fyzické kondici: Pracovat během únavy, onemocnění, požití alkoholu, pod vlivem léků a omamných látek je nezodpovědné, protože přístroj nemůžete bezpečně používat.
- Nepoužívejte topné těleso s časovým spínačem nebo s jiným spínačem, který automaticky spíná přístroj, hrozilo by nebezpečím požáru.
- Zabezpečte, aby si děti nehrály s výrobkem.
- Dodržujte vždy platné národní a mezinárodní bezpečnostní, zdravotní a pracovní předpisy.

Elektrická bezpečnost

- Přístroj se smí připojit pouze na zásuvku s řádně instalovaným ochranným kontaktem.
- Zajištění přístroje se musí provést pomocí proudového chráničce (spínač FI) s dimenzovaným chybným proudem nepřesahujícím 30 mA.
- Před připojením přístroje se musí zabezpečit, aby síťová přípojka odpovídala hodnotám pro připojení přístroje.
- Přístroj se smí používat pouze v rámci uvedených limitů napětí, výkonu a otáček (viz typový štítek).
- Nedotýkejte se síťové zástrčky mokryma rukama! Síťovou zástrčku vytahuje vždy za konektor, ne za kabel.
- Síťový kabel nepřehýbat, nepřiskřípnout, netahat nebo nepřejíždět, chránit před ostrými hranami, olejem a horkem.
- Přístroj nezdvíhejte za kabel a kabel nepoužívejte na žádné jiné účely.
- Před každým použitím zkontrolujte zástrčku a kabel.
- Při poškození síťového kabelu okamžitě vytáhněte síťovou zástrčku. Nikdy nepoužívejte přístroj s poškozeným síťovým kabelem.
- Pokud se přístroj nepoužívá, musí být síťová zástrčka vždy vytažena.
- Před zasunutím síťové zástrčky zajistěte, aby byl přístroj vypnutý.
- Před vytažením síťové zástrčky přístroj vždy vypněte.
- Pro přepravu uveďte přístroj do stavu bez proudu.

Upozornění specifická pro přístroj

- Přístroj musí stát na rovném, vodorovném podkladu, kolem dokola musí mít volný prostor.
- Přístroj se nesmí provozovat venku.

- Nikdy do přístroje nestrkejte žádné předměty skrz ochrannou mřížku.
- V bezprostřední blízkosti se nesmí nacházet předměty, které by mohly být vtaheny (např. záclony, rostliny).
- Pozor na dlouhé vlasy! Ty se mohou zachytit v důsledku proudění vzduchu ve ventilátoru.
- Nesměřujte proud vzduchu na osoby po delší dobu.
- Nikdy nevystavujte přístroj styku s vodou nebo jinými kapalinami.
- Přístroj se nesmí provozovat v místnostech s koupací vanou, sprchou nebo bazénem, ani v blízkosti umyvadel nebo přípojek vody.
- Nezapomeňte, že se pohyblivé díly mohou nacházet i za zavzdušňovacími a odvzdušňovacími otvory.
- Symboly, které se nachází na přístroji, se nesmí odstraňovat ani zakrývat. Upozornění na přístroji, která už nejsou čitelná, musí být neprodleně nahrazena novými.



Před uvedením do provozu si přečtete návod k použití a řídte se jím.

Zařízení v přehledu



Poznámka: Skutečná vzhled vašeho přístroje se může od obrázků lišit.

► *Přehled* – s. 3

Montáž

► *S. 4, obr. 1*

- Prodlužovací tyč (13) otočte tak, aby čep (17) ve tvaru L směřoval nahoru.
- Odstraňte čep ve tvaru L (17) a podložku z prodlužovací tyče (13).

► *S. 4, obr. 2*

- Nasadte podstavec (14) a závaží podstavce (15) na prodlužovací tyč (13).
- Upevněte podložku (16) a čep ve tvaru L (17).

► *S. 5, obr. 3*

- Smontované díly z předchozího montážního kroku otočte. Postavte podstavec (14) na podlahu.
- Uvolněte zajišťovací šroub (11) z prodlužovací tyče (13).
- Nasadte horní tyč motorové jednotky (10) na prodlužovací tyč (13). Vyrovnějte otvor na zadní straně. Zajišťovací šroub (11) pevně utáhněte.

► *S. 5, obr. 4*

- Z motorové jednotky (10) odstraňte 4 zajišťovací šrouby (18).

► *S. 6, obr. 5*

- Zadní rukojeť grilu (3) nasměrujte nahoru a dozadu. Upevněte zadní gril (2) na motorové jednotce (10).
- Utáhněte čtyři zajišťovací šrouby (18).

► *S. 6, obr. 6*

- Povolte zajišťovací šroub (19) kotouče rotoru (1). Zajišťovací šroub je předmontován na závit kotouče. Nasadte kotouč rotoru na hřídel motoru (4). Zadní strana kotouče se zajišťovacím šroubem směřuje k motorové jednotce (10).

- Utáhněte zajišťovací šroub (19).

► *S. 7, obr. 7*

- Otevřete 5 svorek mřížky (20) na přední mřížce (22).

► *S. 7, obr. 8*

- Odstraňte zajišťovací matici a zajišťovací šroub (21) z přední mřížky (22).

- Závěs (23) přední mřížky (22) zavěste na zadní mřížku (19).



Poznámka: 5 svorek mřížky (20) se musí vejít přes rám zadní mřížky (2).

- Vložte zajišťovací šroub (21). Upevněte zajišťovací matici (21). Zavřete 5 spon mřížky (20) na rámu mřížky.

Provoz

Před zapnutím zkontrolujte!



NEBEZPEČÍ! Varování, nebezpečí úrazu! Produkt lze uvést do provozu, pouze pokud nebyly během kontroly nalezeny žádné závady. Před opětovným použitím produktu ověřte, zda byly vyměněny všechny vadné díly.

Ověřte bezpečný stav produktu:

- Zkontrolujte, zda nevidíte nějaké vady.
- Zkontrolujte, zda jsou všechny části produktu pevně připojeny.

Používání produktu

► *Obsluha* – s. 7

- Umístěte ventilátor na rovný a suchý povrch.
- Síťový kabel zasuňte do vhodné zásuvky.
- Stisknutím a zatažením oscilačního tlačítka můžete funkci oscilace přepnout na start nebo stop.
- Přepínač rychlosti se nachází na zadní straně krytu motoru. Pro ovládání jednoduše otočte tlačítko na požadované nastavení. Ventilátor je vybaven 3 rychlostními stupni.
 - 0 = VYP,
 - I = nízká rychlost,
 - II = střední rychlost,
 - III = vysoká rychlost

Čištění



NEBEZPEČÍ! Pozor, nebezpečí poranění! Před prováděním jakýchkoliv prací na přístroji vždy vytáhněte síťovou zástrčku ze zásuvky.

- Přístroj vypněte a odpojte síťovou zástrčku ze zásuvky.
- Přístroj otřete mírně navlhčeným hadrem.

Poruchy a pomoc při jejich odstranění

Když něco nefunguje...



NEBEZPEČÍ! Nebezpečí úrazu! Neodborně provedené opravy mohou způsobit, že přístroj již nebude fungovat bezpečně. Tím ohrožujete sebe i své okolí.

Závada/porucha	Příčina	Pomoc
Přístroj neběží.	Je v síti napětí?	Zkontrolujte kabel, zástrčku, zásuvku a pojistku.
	Vadný přívodní kabel?	Kontaktujte prodejnu.

Nemůžete-li závadu odstranit sami, obraťte se přímo na prodejnu. Mějte na paměti, že při neodborné opravě zanikají nároky ze záruky a případně Vám mohou vzniknout i další výdaje.

Likvidace

Likvidace přístroje

Symbol přeškrtnutého kontejneru znamená: Baterie a akumulátory, elektrické a elektronické přístroje nesmějí být likvidovány společně s domovním odpadem; mohou obsahovat látky, které jsou škodlivé pro životní prostředí a zdraví.



Spotřebitelé jsou povinni zneškodnit staré elektrické spotřebiče, spotřebované baterie a akumulátory odděleně od domovního odpadu na oficiálním sběrném místě, aby se zajistilo správné další zpracování. Vrácení výrobku lze dle právních předpisů provést

Často jsou to jen drobné závady, které vedou ke vzniku poruchy. Většinou je můžete snadno sami odstranit. Než se obrátíte na prodejnu, podívejte se do následující tabulky. Ušetříte si tím mnoho námahy a případně i výdajů.

bezplatně, např. prostřednictvím společnosti pro likvidaci komunálního odpadu nebo prostřednictvím prodejce.

Baterie, akumulátory a světelné zdroje, které nejsou ve starých elektrických přístrojích vmontované a které lze odstranit, aniž by došlo k jejich poškození, se před likvidací musí z přístrojů vyjmout a zlikvidovat v rámci tříděného odpadu. Lithiové baterie a akumulátory všech systémů se musí odevzdat na sběrném místě ve vybitém stavu. Pól baterie musí být vždy přelepený, aby se předešlo vzniku zkratu.



Každý koncový uživatel je sám zodpovědný za vymazání osobních údajů z použitých přístrojů, které se mají zlikvidovat.

Likvidace balení

Balení se skládá z kartonu a příslušně označených plastů, které mohou být recyklovány.



– Předějte tyto části na recyklaci.

Technické údaje

Číslo výrobku	370419
Jmenovité napětí	230 V~, 50–60 Hz
Jmenovitý výkon	45 W

Požadavky na informace

Popis	Oznaceni	Hodnota	Jednotka
Maximální průtok ventilátoru	F	(62.04)	m ³ /min
Příkon ventilátoru	P	(40.2)	W
Provozní hodnota	SV	(1.54)	(m ³ /min)/W
Spotřeba energie v pohotovostním režimu	PSB	(-)	W
Hladina akustického výkonu ventilátoru	LWA	(63.77)	dB(A)
Maximální rychlost proudění vzduchu	c	(2,4)	m/s
Norma pro měření provozní hodnoty	EN IEC 60879:2019		
Kontaktní osoby, které poskytnou další informací	OBI Group Sourcing GmbH Albert-Einstein-Str. 7–9 42929 Wermelskirchen GERMANY		

Obsah

Než začnete...	23
Pre vašu bezpečnosť	23
Prehľad o prístroji	24
Montáž	24
Postup	24
Čistenie	24
Poruchy a pomoc	25
Likvidácia	25
Technické údaje	25
Reklamácie	51

Než začnete...

Použitie pre daný účel

Prístroj je určený výlučne na nekomerčné použitie ako prenosný ventilátor.

Prístroj nie je určený na použitie pri podnikaní. Musí sa dodržiavať všeobecne uznávané predpisy úrazovej prevencie a priložené bezpečnostné pokyny.

Vykonávajúce len činnosti opísané v tomto návode na použitie. Akékoľvek iné použitie je považované za neoprávnené chybné použitie. Výrobca nezodpovedá za škody, ktoré z toho plynú.

Čo znamenajú použité symboly?

V návode na použitie sú jasne označené upozornenia na nebezpečenstvo a pokyny. Boli použité tieto symboly:



NEBEZPEČENSTVO! Bezprostredné nebezpečenstvo ohrozenia života alebo poranenia! Bezprostredne nebezpečná situácia, ktorá má za následok smrť alebo ťažké poranenia.



VAROVANIE! Pravdepodobné nebezpečenstvo ohrozenia života alebo poranenia! Všeobecne nebezpečná situácia, ktorá môže mať za následok ťažké poranenia.



UPOZORNENIE! Prípadné nebezpečenstvo poranenia! Nebezpečná situácia, ktorá môže mať za následok poranenia.



OZNAMENIE! Nebezpečenstvo poškodenia zariadenia! Situácia, ktorá môže mať za následok vecné škody.



Poznámka: Informácie, ktoré prispievajú k lepšiemu pochopeniu procesov chodu stroja.

Pre vašu bezpečnosť

Všeobecné bezpečnostné pokyny

- Aby bolo zaistené bezpečné zaobchádzanie s týmto zariadením, je nutné, aby si jeho užívateľ pred prvým použitím prečítal tento návod na obsluhu a porozumel mu.
- Dbajte všetkých bezpečnostných pokynov! Ak nerešpektujete bezpečnostné pokyny, ohrozujete sami seba a druhých.
- Všetky návody na použitie a bezpečnostné pokyny uchovajte pre ďalšie použitie.

- V prípade ďalšieho predaja alebo darovania tohto zariadenia spolu s ním odovzdajte vždy aj tento návod.
- Prístroj sa smie používať len vtedy, keď je v bezpečnom stave. Ak je zariadenie alebo jeho časť chybná, musí sa vyradiť z prevádzky a odborne zlikvidovať.
- Prístroj nepoužívajte v priestoroch ohrozených výbuchom alebo v blízkosti horľavých kvapalín či plynov!
- Vypnutý prístroj vždy zabezpečte proti neúmyselnému zapnutiu.
- Nepoužívajte náradie, u ktorého zapínač/vypínač riadne nefunguje.
- Udržiavajte deti v dostatočnej vzdialenosti od prístroja! Uchovajte prístroj pred deťmi a nekompetentnými osobami na bezpečnom mieste.
- Nepreťažujte zariadenie. Zariadenie používajte iba na účely, pre ktoré bolo vyrobené.
- Vždy pracujte opatrne a v dobrom fyzickom stave: pracovať počas únavy, choroby, požívania alkoholu, pod vplyvom liekov a drog je nezodpovedné, pretože prístroj nemôžete bezpečne používať.
- Toto zariadenie nie je určené na to, aby ho používali osoby (vrátane detí) s obmedzenými fyzickými, zmyslovými alebo duševnými schopnosťami alebo nedostatkom skúseností a/alebo vedomostí, iba ak sú pod dozorom osoby zodpovednej za ich bezpečnosť alebo boli touto osobou poučené o tom, ako toto zariadenie používať.
- Zabezpečte, aby sa deti nehrali s výrobkom.
- Vždy dodržiavajte platné národné a medzinárodné bezpečnostné, zdravotné a pracovné predpisy.

Elektrická bezpečnosť

- Prístroj sa smie zapojiť len do zásuvky s riadne nainštalovaným ochranným kontaktom.
- Zaistenie prístroja sa musí uskutočniť pomocou prúdového chrániča (spínač FI) s dimenzovaným chybným prúdom nie viac ako 30 mA.
- Pred zapojením prístroja musí byť zabezpečené, že sieťová prípojka zodpovedá prípojným údajom prístroja.
- Prístroj sa smie používať iba v rámci uvedených limitov napätia, výkonu a menovitých otáčok (pozri štítkov typy).
- Sieťovú zástrčku nechytajte vlhkými rukami! Sieťovú zástrčku ťahajte vždy za zástrčku, nie za kábel.
- Sieťový kábel neohýbajte, neprivierajte, nemýkajte ním, ani po ňom neprechádzajte; chráňte pred ostrými hranami, olejom a vysokými teplotami.
- Prístroj nedvíhajte uchopením za kábel alebo kábel nepoužívajte iným spôsobom.
- Pred každým použitím skontrolujte zástrčku a kábel.
- Pri poškodení sieťového kábla ihneď vytiahnite sieťovú zástrčku. Nikdy nepoužívajte prístroj s poškodeným sieťovým káblom.
- Ak sa prístroj nepoužíva, musí byť sieťová zástrčka stále vytiahnutá.
- Pred zasunutím sieťovej zástrčky zabezpečte, aby bol prístroj vypnutý.

- Pred vytiahnutím sieťovej zástrčky prístroj vždy vypnite.
- Prístroj pri preprave odpojte od prúdu.

Špecifické pokyny k prístroju

- Prístroj musí mať okolo seba voľný priestor a musí stáť na rovnom podklade.
- Prístroj sa nesmie prevádzkovať vonku.
- Nikdy nedávať žiadne predmety do ochranných mriežok prístroja.
- Predmety, ktoré môžu byť pritiažené (napr. závesy, rastliny) sa nesmú nachádzať v bezprostrednom okolí.
- Pozor na dlhé vlasy! Tie sa môžu vplyvom vírenia vzduchu zachytiť vo ventilátore.
- Prúd vzduchu nesmerujte na dlhší čas na osoby.
- Prístroj nikdy nevystavovať vode alebo iným kvapalinám.
- Prístroj sa nesmie prevádzkovať v miestnostiach s vaňou, sprchou alebo bazénom ani v blízkosti umývadiel alebo prípojok vody.
- Nezabudnite, že pohybujúce sa diely sa môžu nachádzať aj za zavzdušňovacími a odvzdušňovacími otvormi.
- Symboly, ktoré sa nachádzajú na vašom prístroji, sa nesmú odstraňovať ani zakrývať. Pokyny na prístroji, ktoré už nie sú čitateľné, sa musia ihneď vymeniť.



Pred uvedením do prevádzky je potrebné si prečítať návod na použitie a dodržiavať.

Prehľad o prístroji



Poznámka: Skutočný výzor vášho stroja sa môže líšiť od obrázkov.

- ▶ *Prehľad* – s. 3

Montáž

- ▶ *S. 4, obr. 1*
 - Otočte predĺžovaciu tyč (13) tak, aby čap v tvare L (17) smeroval nahor.
 - Z predĺžovacej tyče (13) odstráňte čap v tvare L (17) a podložku.
- ▶ *S. 4, obr. 2*
 - Nasadte podstavec (14) a závažie podstavca (15) na predĺžovaciu tyč (13).
 - Upevnite podložku (16) a čap v tvare L (17).
- ▶ *S. 5, obr. 3*
 - Otočte zmontované diely z predchádzajúceho montážneho kroku. Podstavec (14) umiestnite na podlahu.
 - Uvoľnite zaistovaciu skrutku (11) z predĺžovacej tyče (13).
 - Hornú tyč jednotky motora (10) nasadte na predĺžovaciu tyč (13). Žarovnajite otvor na zadnej strane. Pevne utiahnite zaistovaciu skrutku (11).
- ▶ *S. 5, obr. 4*
 - Odstráňte 4 zaistovacie skrutky (18) z jednotky motora (10).
- ▶ *S. 6, obr. 5*

- Zadnú rukoväť mriežky (3) nasmerujte nahor a dozadu. Zadnú mriežku (2) upevnite na jednotku motora (10).
- Štyri zaistovacie skrutky (18) pevne dotiahnite.
- ▶ *S. 6, obr. 6*
 - Uvoľnite zaistovaciu skrutku (19) z čepele rotora (1). Zaistovacia skrutka je predmontovaná na závit čepele. Čepeľ rotora nasadte na hriadeľ motora (4). Zadná strana čepele so zaistovacou skrutkou smeruje k jednotke motora (10).
 - Pritiahnite zaistovaciu skrutku (19).
- ▶ *S. 7, obr. 7*
 - Otvorte 5 spŕn mriežky (20) na čelnej mriežke (22).
- ▶ *S. 7, obr. 8*
 - Odstráňte zaistovaciu maticu a zaistovaciu skrutku (21) z prednej mriežky (22).
 - Záves (23) prednej mriežky (22) zaveste na zadnú mriežku (19).



Poznámka: 5 spŕn mriežky (20) musí sedieť nad rámom zadnej mriežky (2).

- Vložte zaistovaciu skrutku (21). Upevnite zaistovaciu maticu (21). Pripnite 5 spŕn mriežky (20) na rám mriežky.

Postup

Pred zapnutím skontrolujte pripojenie!



NEBEZPEČENSTVO! Pozor, nebezpečenstvo poranenia! Uvedenie prístroja do prevádzky je povolené iba vtedy, keď pri kontrole neboli zistené nedostatky. Pred opätovným použitím prístroja zistite, aby boli vymenené chybné diely.

Zabezpečte, aby bol prístroj v bezchybnom stave.

- Skontrolujte vzhľadom na viditeľné nedostatky.
- Skontrolujte, či sú všetky časti pevne spojené s prístrojom.

Uvedenie prístroja do prevádzky

▶ *Obsluha* – s. 7

- Ventilátor postavte na rovný a suchý povrch.
- Sieťový kábel zasunite do vhodnej zásuvky.
- Stlačením a potiahnutím tlačidla oscilácie môžete funkciu oscilácie zapnúť alebo vypnúť.
- Prepínač rýchlostí sa nachádza na zadnej strane telesa motora. Ventilátor ovládate jednoducho otočením gombíka na požadované nastavenie. Ventilátor má 3 rýchlostné stupne
 - 0 = VYP,
 - I = nízka rýchlosť,
 - II stredná rýchlosť,
 - III = vysoká rýchlosť.

Čistenie



NEBEZPEČENSTVO! Pozor, nebezpečenstvo poranenia! Pred všetkými prácami na prístroji vytiahnite vždy sieťovú zástrčku.

- Prístroj vypnite a vytiahnite sieťovú zástrčku zo zásuvky.

– Prístroj očistite jemne navlhčenou handrou.

Poruchy a pomoc

Keď niečo nefunguje...



NEBEZPEČENSTVO! Nebezpečenstvo poranenia! Neodborné opravy môžu viesť k tomu, že váš prístroj už nebude bezpečne fungovať. Tým ohrozujete seba a svoje okolie.

Chyba/porucha	Príčina	Odstránenie
Prístroj nefunguje.	Žiadne sieťové napätie?	Skontrolujte kábel, zástrčku, zásuvku a poistku.
	Pripojovací kábel je chybný?	Kontaktujte predajcu.

Ak nemôžete chyby odstrániť sami, obráťte sa, prosím, priamo na predajcu. Nezabúdajte, že v dôsledku neodborných opráv zaniká aj nárok na poskytnutie záruky, prípadne vám môžu vzniknúť dodatočné náklady.

Likvidácia

Likvidácia zariadenia

Symbol prečiarknutého kontajnera znamená: Batérie a akumulátory, elektrické a elektronické zariadenia sa nesmú likvidovať spolu s domovým odpadom. Môžu obsahovať látky škodlivé pre životné prostredie a zdravie.



Spotrebiteľia sú povinní zneškodniť staré elektrické spotrebiče, spotrebované batérie a akumulátory oddelene od domového odpadu na oficiálnom zbernom mieste, aby sa zabezpečilo správne ďalšie spracovanie. V súlade s právnymi predpismi sa spätný

často sú to len malé chyby, ktoré vedú k poruche. Väčšinou ich ľahko dokážete odstrániť sami. Najprv sa, prosím, pozrite do nasledujúcej tabuľky, skôr ako sa obrátite na predajcu. Ušetríte si tak veľa námahy, prípadne aj náklady.

odber môže uskutočniť bezplatne, napr. prostredníctvom spoločnosti na likvidáciu komunálneho odpadu alebo prostredníctvom predajcu.

Batérie akumulátory a svietidlá, ktoré nie sú v starých elektrických zariadeniach vmontované a ktoré je možné vybrať bez poškodenia, musia byť pred likvidáciou vybraté zo zariadenia a zlikvidované v rámci triedeného odpadu. Lítiové batérie a akumulátory všetkých systémov sa musia odovzdávať na zberné miesta iba vo vybitom stave. Pól batérie musí byť vždy prelepený, aby sa predišlo skratu.



Každý koncový používateľ je sám zodpovedný za vymazanie osobných údajov z použitých zariadení, ktoré sa majú zlikvidovať.

Likvidácia obalu

Obal sa skladá z kartónu a príslušným spôsobom označených plastov, ktoré sa dajú recyklovať.



– Odvezte tieto materiály na recykláciu.

Technické údaje

Číslo výrobku	370419
Menovité napätie	230 V~, 50–60 Hz
Menovitý výkon	45 W

Informačné požiadavky

Označenie	Symbol	Hodnota	Jednotka
Maximálny objemový prúd	F	(62.04)	m ³ /min
Príkon ventilátora	P	(40.2)	W
Servisný pomer	SV	(1.54)	(m ³ /min)/W
Príkon v pohotovosti	PSB	(-)	W
Hladina akustického výkonu ventilátora	LWA	(63.77)	dB(A)
Maximálna rýchlosť vzduchu	c	(2,4)	m/s
Norma o meraní na zistenie servisného pomeru	EN IEC 60879:2019		
Kontaktná adresa pre ďalšie informácie	OBI Group Sourcing GmbH Albert-Einstein-Str. 7–9 42929 Wermelskirchen GERMANY		

Spis treści

Przed rozpoczęciem użytkowania...	26
Dla Państwa bezpieczeństwa	26
Przegląd urządzenia	27
Montaż	27
Eksploatacja	27
Czyszczenie	28
Zakłócenia i ich usuwanie	28
Utylizacja	28
Dane techniczne	28
Roszczenia gwarancyjne	51

Przed rozpoczęciem użytkowania...

Użytkowanie zgodne z przeznaczeniem

Urządzenie jest przeznaczone wyłącznie do użytku prywatnego jako przenośny wentylator.

Urządzenie nie jest przeznaczone do użytku komercyjnego. Koniecznie przestrzegać uznanych przepisów o zapobieganiu wypadkom i załączonych wskazówek bezpieczeństwa.

Wykonywać tylko czynności opisane w niniejszej instrukcji użycia. Każde inne zastosowanie jest niezgodne z przeznaczeniem i niedozwolone. Producent nie ponosi odpowiedzialności cywilnej za wynikające stąd szkody.

Co oznaczają zastosowane symbole?

Ostrzeżenia i informacje w niniejszej instrukcji obsługi są wyraźnie oznaczone. W instrukcji wykorzystano następujące symbole:



NIEBEZPIECZENSTWO! Bezpośrednie zagrożenie życia i zdrowia! Bezpśrednio niebezpieczna sytuacja, która może spowodować śmierć lub ciężkie obrażenia.



OSTRZEŻENIE! Prawdopodobne zagrożenie życia lub odniesienia obrażeń! Sytuacja stanowiąca zagrożenie, która może spowodować śmierć lub ciężkie obrażenia.



PRZESTROGA! Możliwe niebezpieczeństwo zranienia! Niebezpieczna sytuacja, która może spowodować obrażenia.



UWAGA! Niebezpieczeństwo uszkodzenia urządzenia! Sytuacja, która może spowodować straty materialne.



Wskazówka: Informacje pozwalające na lepsze zrozumienie obsługi.

Dla Państwa bezpieczeństwa

Ogólne wskazówki bezpieczeństwa

- Aby zapewnić bezpieczną obsługę urządzenia, użytkownik musi przeczytać i zrozumieć instrukcję obsługi przed pierwszym użyciem urządzenia.
- Przestrzegać wszystkich wskazówek bezpieczeństwa pracy! Gdy nie przestrzega się wskazówek bezpieczeństwa, stwarza się zagrożenie dla siebie i innych.

- Przechowywać wszystkie instrukcje obsługi i wskazówki bezpieczeństwa do przyszłego wykorzystania.
- W przypadku sprzedaży lub przekazania urządzenia, należy również bezwzględnie przekazać niniejszą instrukcję obsługi.
- Urządzenia wolno używać tylko w nienagannym stanie technicznym. Jeśli urządzenie lub jego część jest uszkodzona, należy je wyłączyć i fachowo zutilizować.
- Nie używać urządzenia w pomieszczeniach zagrożonych wybuchem ani w pobliżu cieczy i gazów palnych!
- Wyłączone urządzenie zawsze zabezpieczyć przed niezamierzonym włączeniem.
- Nie używać urządzeń z uszkodzonym włącznikiem/wyłącznikiem.
- Nie dopuszczać dzieci do urządzenia! Chronić urządzenie przed dziećmi i osobami nieupoważnionymi.
- Nie przeciążać urządzenia. Urządzenia używać wyłącznie zgodnie z przeznaczeniem.
- Pracować zawsze, tylko będąc w dobrej kondycji i zachowując należyłą ostrożność. Osoby zmęczone, chore, będące pod wpływem alkoholu, leków lub środków odurzających są nieodpowiedzialne i nie są w stanie bezpiecznie używać urządzenia.
- Urządzenie nie jest przeznaczone do użytkowania przez osoby (także dzieci) znajdujące się w ograniczonym stanie fizycznym, sensorycznym lub umysłowym, bądź którym brakuje doświadczenia i/lub wiedzy, chyba że są pilnowane przez odpowiedzialne osoby i otrzymały od nich instrukcje na temat użytkowania urządzenia.
- Nie pozwól, aby dzieci korzystały z urządzenia dla zabawy.
- Należy zawsze przestrzegać obowiązujących krajowych i międzynarodowych przepisów BHP.

Bezpieczeństwo elektryczne

- Urządzenie wolno podłączać tylko do gniazda wtykowego z prawidłowo zainstalowanym stykiem ochronnym.
- Zabezpieczenie musi być zrealizowane za pomocą ochronnego wyłącznika różnicowego o obliczeniowym prądzie uszkodzeniowym nie większym niż 30 mA.
- Przed podłączeniem urządzenia należy upewnić się, że przyłączy sieciowe odpowiada danym przyłączeniowym urządzenia.
- Urządzenie wolno stosować tylko w podanym zakresie napięcia, mocy i nominalnej prędkości obrotowej (patrz tabliczka znamionowa).
- Nie dotykać wtyczki mokrymi dłońmi! Kabel sieciowy zawsze odłączać pociągając za wtyczkę a nie kabel.
- Nie wolno zaginać, zgniatć lub przejeżdzać przez kabel sieciowy; chronić przed ostrymi krawędziami, olejem i gorącym.
- Urządzenia nie wolno podnosić za kabel ani używać kabli w celach niezgodnych z przeznaczeniem.
- Przed każdym użyciem sprawdzać wtyczkę i przewód.

- W razie uszkodzenia kabla sieciowego natychmiast wyjąć wtyczkę z gniazda. Nigdy nie używać urządzenia z uszkodzonym kablem sieciowym.
- Jeśli urządzenie nie jest używane, wtyczka musi być zawsze wyciągnięta z gniazda.
- Przed włożeniem wtyczki do kontaktu upewnij się, że urządzenie jest wyłączone.
- Przed wyciągnięciem wtyczki z kontaktu zawsze wyłączać urządzenie.
- Na czas transportu odłączyć urządzenie od prądu.

Wskazówki specyficzne dla urządzenia

- Urządzenie należy ustawić na płaskiej powierzchni i pozostawić wolną przestrzeń wokół urządzenia.
- Urządzenie jest przeznaczone wyłącznie do eksploatacji w zamkniętych pomieszczeniach.
- W żadnym wypadku nie wkładać przedmiotów przez kratkę ochronną.
- W bezpośrednim pobliżu nie mogą znajdować się przedmioty, które mogą zostać wciągnięte (np. zastony, rośliny).
- Uwaga na długie włosy! Mogą one zostać wciągnięte przez wentylator z powodu zawirowań powietrza.
- Strumienia powietrza nie kierować przez dłuższy czas na ludzi.
- Urządzenie należy chronić przed kontaktem z wodą lub innymi cieczami.
- Urządzenie nie jest przeznaczone do eksploatacji w pomieszczeniach, w których znajduje się wanna, prysznic lub basen, a także w pobliżu umywalek lub dopływu wody.
- Pamiętaj, że części wirujące mogą znajdować się także za otworami na- i wywiewnymi.
- Symboli znajdujących się na urządzeniu nie wolno usuwać ani zakrywać. Nieczytelne wskazówki znajdujące się na urządzeniu należy natychmiast wymienić.



Przed uruchomieniem przeczytać instrukcję obsługi i przestrzegać jej.

Przegląd urządzenia



Wskazówka: Rzeczywisty wygląd urządzenia może się różnić od ilustracji.

► *Przegląd – str. 3*

Montaż

► *Str. 4, ilustr. 1*

- Dźwąg przedłużający (13) obrócić tak, aby trzpień w kształcie litery L (17) był skierowany do góry.
- Zdjąć trzpień w kształcie litery L (17) oraz podkładkę z dźwąga przedłużającego (13).

► *Str. 4, ilustr. 2*

- Umieścić podstawę (14) i obciążnik podstawy (15) na dźwągu przedłużającym (13).
- Zamocować podkładkę (16) i trzpień w kształcie litery L (17).

► *Str. 5, ilustr. 3*

- Zmontowane części z poprzedniego kroku obrócić do góry nogami. Umieścić podstawę (14) na podłodze.

- Odkręcić śrubę ustalającą (11) od dźwąga przedłużającego (13).
- Umieścić górny dźwąg zespołu silnika (10) na dźwągu przedłużającym (13). Wyrównać otwór z tyłu. Dokręcić śrubę ustalającą (11).

► *Str. 5, ilustr. 4*

- Wykręcić 4 śruby ustalające (18) z zespołu silnika (10).

► *Str. 6, ilustr. 5*

- Wyrównać tylny uchwyt kratki (3) do góry i do tyłu. Przymocować tylną kratkę (2) do zespołu silnika (10).

- Dokręcić cztery śruby mocujące (18).

► *Str. 6, ilustr. 6*

- Poluzować śrubę ustalającą (19) na łopatkę wirnika (1). Śruba ustalająca jest wstępnie zamontowana na gwincie tarczy. Łopatkę wirnika osadzić na wałku silnika (4). Tylna strona łopatki ze śrubą ustalającą jest skierowana do zespołu silnika (10).

- Dokręcić śrubę ustalającą (19).

► *Str. 7, ilustr. 7*

- Otworzyć 5 klipsów siatki (20) na przedniej siatce (22).

► *Str. 7, ilustr. 8*

- Odkręcić nakrętkę ustalającą i śrubę ustalającą (21) z przedniej siatki (22).

- Zaczepić zawieszanie (23) przedniej siatki (22) na tylnej siatce (19).



Wskazówka: 5 klipsów siatki (20) musi pasować do ramy tylnej siatki (2).

- Włożyć śrubę ustalającą (21). Przymocować nakrętkę ustalającą (21). Zamknąć 5 klipsów siatki (20) na ramie kratki.

Eksploatacja

Sprawdź przed włączeniem!



NIEBEZPIECZENSTWO! Uwaga, niebezpieczeństwo uszkodzenia ciała! Produkt można użytkować wyłącznie, jeśli kontrola nie wykáže żadnych usterek. Przed ponownym zastosowaniem produktu należy upewnić się, iż wszystkie wadliwe elementy zostały wymienione,

Sprawdź, czy produkt jest bezpieczny:

- Sprawdź, czy widoczne są jakiegokolwiek usterki.
- Sprawdź, czy wszystkie elementy produktu są solidnie zamocowane.

Korzystanie z produktu

► *Obsługa – str. 7*

- Umieść wentylator na równym i suchym podłożu.
- Zasilacz sieciowy wetknąć w odpowiednie gniazdo wtykowe.

- Wcisnąc i pociągając przycisk oscylacji można przełączyć funkcję oscylacji na Start lub Stop.

- Przelicznik wyboru prędkości obrotowej znajduje się z tyłu obudowy silnika. Aby korzystać z funkcji, wystarczy obrócić pokrętko na żądane ustawienie. Wentylator ma 3 stopnie prędkości

- 0 = WYŁĄCZONY,

- I = mała prędkość,
- II = średnia prędkość,
- III = duża prędkość

Czyszczenie



NIEBEZPIECZENSTWO! Ostrożnie, niebezpieczeństwo obrażeń! Przed wykonywaniem jakichkolwiek prac przy urządzeniu należy zawsze wyciągnąć wtyczkę z gniazdka sieciowego.

- Wyłączyć urządzenie i odłączyć wtyczkę sieciową.
- Przetrzeć urządzenie lekko zwilżoną szmatką.

Zakłócenia i ich usuwanie

Jeżeli coś nie działa...



NIEBEZPIECZENSTWO! Niebezpieczeństwo obrażeń! Nieprawidłowo przeprowadzone naprawy mogą spowodować, że urządzenie nie będzie już bezpiecznie działać. Zagraża to użytkownikowi i jego otoczeniu.

Zakłócenia są często powodowane przez drobne usterki. Z reguły można je samodzielnie usunąć. Przed zwróceniem się do sprzedawcy należy zasięgnąć informacji w poniższej tabeli. Pozwoli to zaoszczędzić dużo trudu oraz ewentualnych kosztów.

Usterka/zakłócenie	Przyczyna	Środki zaradcze
Urządzenie nie pracuje.	Brak napięcia w sieci?	Sprawdź kabel, wtyczkę, gniazdko i bezpiecznik.
	Kabel przyłączeniowy uszkodzony?	Skontaktować się ze sprzedawcą.

Jeżeli usterki nie można usunąć we własnym zakresie, należy skontaktować się bezpośrednio ze sprzedawcą. Należy pamiętać, że nieprawidłowo wykonane naprawy powodują utratę prawa do roszczeń gwarancyjnych i pociągają ew. za sobą dodatkowe koszty.

Utylizacja

Utylizacja urządzeń

Przekreślony symbol kosza na odpady oznacza: Baterii i akumulatorów, sprzętu elektrycznego i elektronicznego nie wolno wyrzucać razem z odpadami domowymi. Mogą one zawierać substancje szkodliwe dla środowiska i zdrowia.



Użytkownicy są zobowiązani do usuwania zużytych urządzeń elektrycznych, starych baterii do urządzeń i akumulatorów oddzielnie od odpadów z gospodarstw domowych w oficjalnym punkcie zbiórki w celu zapewnienia właściwego dalszego przetwarzania.

Zwrot zgodnie z ustawowymi regulacjami jest bezpłatny i może nastąpić np. za pośrednictwem komunalnego zakładu utylizacyjnego lub sprzedawcy.

Baterie, akumulatory i lampy które nie są zainstalowane na stałe w zużytych urządzeniach elektrycznych i które można usunąć w sposób nieniszczący, należy usunąć i utylizować oddzielnie przed utylizacją. Baterie litowe i zestawy baterii wszystkich systemów powinny być zwracane do punktów zbiórki tylko po rozładowaniu. Baterie muszą być zawsze chronione przed zwarciami poprzez zaklejenie biegunów.



Każdy użytkownik końcowy jest odpowiedzialny za usunięcie danych osobowych z utylizowanych, zużytych urządzeń.

Utylizacja opakowania

Opakowanie składa się z pudełka i odpowiednio oznakowanych materiałów z tworzywa sztucznego, które poddają się recyklingowi.



- Materiały te należy przekazać do ponownego przetworzenia.

Dane techniczne

Numer produktu	370419
Napięcie znamionowe	230 V~, 50–60 Hz
Moc znamionowa	45 W

Wymogi dotyczące informacji

Opis	Symbol	Wartość	Jednostka
Maksymalne natężenie przepływu wentylatora	F	(62.04)	m ³ /min
Moc wentylatora	P	(40.2)	W
Wartość eksploatacyjna	SV	(1.54)	(m ³ /min)/W
Pobór mocy w trybie czuwania	PSB	(-)	W
Poziomy mocy akustycznej wentylatora	LWA	(63.77)	dB(A)
Maksymalna prędkość powietrz	c	(2,4)	m/s
Norma dla pomiaru wartości eksploatacyjnej	EN IEC 60879:2019		
Dodatkowych informacji udzielają	OBI Group Sourcing GmbH Albert-Einstein-Str. 7–9 42929 Wermelskirchen GERMANY		

Vsebina

Pred začetkom...	29
Za vašo varnost	29
Pregled naprave	30
Sestava	30
Delovanje	30
Čiščenje	30
Motnje in pomoč	31
Odlaganje med odpadke	31
Tehnični podatki	31
Garancijski list	50

Pred začetkom...

Pravilna uporaba

Naprava je namenjena izključno za nekomercialno uporabo kot mobilni ventilator.

Naprava ni namenjena za profesionalno uporabo. Upoštevatı je treba splošno veljavne predpise za preprečevanje nesreč in priložena varnostna navodila.

Izvajajte samo dejavnosti, ki so opisane v teh navodilih za uporabo. Vsaka drugačna uporaba je nedovoljena, nepravilna uporaba. Proizvajalec ne prevzema odgovornosti za škodo, do katere pride zaradi nepravilne uporabe.

Kaj pomenijo uporabljeni simboli?

Napotki za nevarnost in navodila so jasno označena v priročniku za uporabo. Uporabljeni so naslednji simboli:



NEVARNOST! Neposredna življenjska nevarnost ali nevarnost poškodb! Neposredna nevarna situacija, ki ima za posledico smrt ali hude poškodbe.



OPOZORILO! Možna življenjska nevarnost ali nevarnost poškodb! Splošna nevarna situacija, ki lahko povzroči smrt ali hude poškodbe.



POZOR! Morebitna nevarnost poškodb! Nevarna situacija, ki lahko povzroči telesne poškodbe.



OBVESTILO! Nevarnost poškodb na napravi! Situacija, ki lahko povzroči materialno škodo.



Nasvet: Informacije, ki so navedene za boljše razumevanje poteka.

Za vašo varnost

Splošni varnostni napotki

- Za varno ravnanje s to napravo mora uporabnik naprave navodila prebrati in jih razumeti pred prvo uporabo.
- Upošteвайте vsa varnostna navodila! Če ne upoštevate varnostnih navodil, ogrožate sebe in ljudi okoli sebe.
- Vse priročnike za uporabo in varnostna navodila shranite za prihodnjo uporabo.
- Če napravo prodate ali daste naprej, nujno priložite tudi ta priročnik za uporabo.

- Napravo lahko uporabljate le, ko je v brezhibnem stanju. Če je naprava ali njen del pokvarjen, jo je treba izključiti in pravilno odstraniti.
- Naprave ne uporabljajte v prostorih, kjer se lahko sproži eksplozija, ali v bližini gorljivih tekočin ali plinov!
- Izklopljeno napravo vedno zavarujte pred nenamernim vklopom.
- Ne uporabljajte naprav, pri katerih stikalo za vklop/izklop ne deluje pravilno.
- Otrokom ne pustite blizu naprave! Napravo shranite varno pred otroci in nepooblaščenimi osebami.
- Naprave ne preobremenjujte. Napravo uporabljajte samo v namen, za katerega je predvidena.
- Vedno delajte preudarno in v dobrem stanju: Utrujenost, bolezen, uživanje alkohola, zdravil in drog je neodgovorno, kajti v tem primeru naprave ne morete več varno uporabljati.
- Ta naprava ni predvidena za uporabo s strani oseb (vključno z otroci) z omejenimi fizičnimi, senzornimi ali duševnimi sposobnostmi ali s pomanjkanjem izkušenj in/al znanja, razen, če jih nadzira oseba, odgovorna za njihovo varnost, ali so prejele navodila, kako napravo uporabljati.
- Zagotovite, da otroci se z napravo ne igrajo.
- Vedno upoštevajte veljavne državne in mednarodne varnostne, zdravstvene in delovne predpise.

Električna varnost

- Napravo lahko priključite le na vtičnico, ki ima pravilno nameščen varnostni stik.
- Zavarovanje mora biti izvedeno z varnostnim stikalom okvarnega toka (FI stikalo) z izmerjenim okvarnim tokom ne več kot 30 mA.
- Pred priključitvijo naprave morate zagotoviti, da je omrežni priključek v skladu s priključnimi podatki naprave.
- Napravo lahko uporabljate le znotraj navedenih mej napetosti, moči in nominalnega števila obratov (glejte tipsko ploščico).
- Omrežne vtičnice se ne dotikajte z mokrimi rokami! Omrežni vtič vedno izvlecite tako, da povlečete vtič, ne kabel.
- Omrežnega kabla ne prepogibajte, ukleščite, vlečite ali povozite; zavarujte pred ostrimi robovi, oljem in vročino.
- Naprave nikoli ne dvigujte s kablom in kabla nikoli ne uporabljajte v druge namene.
- Pred vsako uporabo preverite vtič in kabel.
- Pri poškodbı omrežnega kabla, nemudoma izvlecite omrežni vtič. Naprave nikoli ne uporabljajte s poškodovanim omrežnim kablom.
- Kadar naprava ni v uporabi, mora biti omrežni vtič vedno izvlečen.
- Pred vključitvijo omrežnega vtiča vedno zagotovite, da je naprava izključena.
- Preden izvlečete omrežni vtič, napravo zmeraj ugasnite.
- Naprava naj bo med prevozom brez toka.

Varnostna opozorila specifična za napravo

- Napravo morate postaviti na ravno vodoravno podlago in okoli nje mora biti prosto.

- Naprave ni dovoljeno uporabljati na prostem.
- Nikoli ne vstavljajte predmetov skozi zaščitno rešetko v napravo.
- Predmeti, ki bi se lahko uvlekli (npr. zavese, rastline), se ne smejo nahajati v neposredni bližini.
- Previdno pri dolgih laseh! Ti se lahko zaradi vrtenja zraka ujamejo v ventilator.
- Zračnega toka ne usmerjajte proti ljudem za daljši čas.
- Naprave nikoli ne izpostavljajte vodi ali drugim tekočinam.
- Naprava ne sme obratovati v prostorih, kjer se nahajajo kopalne kadi, kabine za prhanje, bazeni kot tudi v bližini korit za vodo ali priključkov za vodo.
- Pazite, da se premikajoči se deli lahko nahajajo tudi za prezračevalnimi in ventilatorskimi odprtini.
- Simbolov, ki se nahajajo na napravi, ni dovoljeno odstraniti ali prekriti. Navodila na napravi, ki niso več vidna, je potrebno takoj zamenjati.



Pred uporabo preberite in upoštevajte navodila za uporabo.

Pregled naprave



Nasvet: Dejanski videz vaše naprave lahko odstopa od slik.

► *Pregled – str. 3*

Sestava

► *Str. 4, sl. 1*

- Podaljševalni drog (13) obrnite tako, da bo sornik v obliki črke L (17) usmerjen navzgor.
- Sornik v obliki črke L (17) in podložko odstranite s podaljševalnega droga (13).

► *Str. 4, sl. 2*

- Podstavek (14) in utež podstavka (15) namestite na podaljševalni drog (13).
- Pritrdite podložko (16) in sornik v obliki črke L (17).

► *Str. 5, sl. 3*

- Obrnite sestavljene dele iz prejšnjega koraka montaže. Podstavek (14) postavite pokončno na tla.
- Odvijte nastavitveni vijak (11) s podaljševalnega droga (13).
- Namestite zgornji drog enote motorja (10) na podaljševalni drog (13). Poravnajte luknjo na zadnji strani. Zategnite nastavitveni vijak (11).

► *Str. 5, sl. 4*

- Odstranite 4 nastavitvene vijake (18) z enote motorja (10).

► *Str. 6, sl. 5*

- Ročaj zadnje rešetke (3) poravnajte navzgor in nazaj. Zadnjo rešetko (2) pritrdite na enoto motorja (10).
- Privijte štiri nastavitvene vijake (18).

► *Str. 6, sl. 6*

- Nastavitveni vijak (19) odvijte z lopatice rotorja (1). Nastavitveni vijak je prednameščen na navoj lopatice. Lopatice rotorja namestite na gred motorja (4). Zadnja stran lopatice z nastavitvenim vijakom kaže proti enoti motorja (10).

- Zategnite nastavitveni vijak (19).

► *Str. 7, sl. 7*

- Odprite 5 sponk rešetke (20) na sprednji rešetki (22).

► *Str. 7, sl. 8*

- S sprednje rešetke (22) odstranite nastavitveno matico in nastavitvene vijake (21).

- Obešalo (23) sprednje rešetke (22) obesite na zadnji rešetki (19).



Nasvet: 5 sponk rešetke (20) se mora prilegati okvirju zadnje rešetke (2).

- Vstavite nastavitveni vijak (21). Pritrdite nastavitveno matico (21). Zaprite 5 sponk rešetk (20) na okvirju rešetke.

Delovanje

Pred vklopom preverite!



NEVARNOST! Nevarnost poškodbe!

Izdelek je dovoljeno uporabljati samo, če med pregledom ne najdete nobenih napak. Pred začetkom uporabe izdelka vselej zamenjajte morebitne pokvarjene dele.

Preverite varno stanje izdelka:

- Preverite, ali obstajajo morebitne vidne poškodbe.
- Preverite, ali so vsi deli izdelka čvrsto pritrjeni.

Delovanje izdelka

► *Upravljanje – str. 7*

- Ventilator postavite na ravno in suho površino.
- Priključite električni kabel v primerno vtičnico.
- S pritiskom in vlečenjem gumba za oscilacijo lahko funkcijo oscilacije vklopite ali ustavite.
- Stikalo za izbiro hitrosti se nahaja na zadnji strani ohišja motorja. Za upravljanje preprosto obrnite gumb na zeleno nastavitvev. Ventilator ima 3 hitrostne stopnje
 - 0 = IZKOP,
 - I = nizka hitrost,
 - II = srednja hitrost,
 - III = visoka hitrost

Čiščenje



NEVARNOST! Pozor, nevarnost poškodb!

Pred vsakršnimi deli na napravi vedno izvlecite omrežni vtič.

- Napravo izklopite in izvlecite omrežni vtič.
- Napravo obrišite z rahlo navlaženo krpo.

Motnje in pomoč

Ko nekaj ne deluje več...



NEVARNOST! Nevarnost poškodb!

Nestrokovna popravila lahko povzročijo, da naprava več ne deluje varno. S tem ogrožate sebe in svojo okolico.

Vzrok motnje je pogosto samo majhna napaka. To napako lahko pogosto odpravite sami. Preden se za pomoč obrnete na prodajalca, si najprej oglejte naslednjo razpredelnico. S tem se izognete nepotrebni trudu in morebitnim stroškom.

Napaka/motnja	Vzrok	Odprava/pomoč
Naprava ne deluje.	Ni omrežne napetosti?	Preverite kabel, vtič, električno vtičnico in varovalko.
	Okvarjen priključni kabel?	Obrnite se na prodajalca.

Če napake ne morete odpraviti sami, se obrnite neposredno na vašo prodajalca. Upoštevajte, da v primeru nestrokovno izvedenih popravil lahko izgubite pravice, ki izhajajo iz garancije; morebiti boste imeli tudi dodatne stroške.

Odlaganje med odpadke

Odlaganje naprave med odpadke

Simbol prečrtanega koša za smeti pomeni: baterij in akumulatorjev ter elektronskih in električnih naprav ni dovoljeno metati med gospodinjske odpadke. Vsebujejo lahko namreč okolju in zdravju škodljive snovi.



Potrošniki so dolžni odpadne elektronske naprave ter rabljene baterije in akumulatorje naprav odstraniti ločeno od gospodinjskih odpadkov prek uradnih zbirnih mest ter tako poskrbeti za pravilno nadaljnjo upo-

rabo in recikliranje teh. Vračilo je v skladu z zakonskimi predpisi mogoče brezplačno, npr. v komunalnem obratu za ravnanje z odpadki ali pri trgovcu.

Baterije, akumulatorje in svetila, ki niso fiksno vgrajeni v odpadno električno opremo in jih je mogoče odstraniti brez poškodovanja, je treba pred odstranitvijo opreme odstraniti in zavreči ločeno. Litijeve baterije in akumulatorske pakete vseh sistemov je treba oddati na zbirno mesto samo povsem izpraznjene. Pole baterij je treba vedno prelepiti in jih tako zaščititi pred kratkimi stiki.

Vsak končni uporabnik je sam odgovoren za izbris osebnih podatkov z odpadne elektronske naprave.

Odlaganje embalaže med odpadke

Embalaža vsebuje karton in ustrezno označene umetne mase, ki se lahko reciklirajo.

– Te materiale namenite za reciklažo.



Tehnični podatki

Številka artikla	370419
Nazivna napetost	230 V~, 50–60 Hz
Nazivna moč	45 W

Zahteve za informacije

Oznaka	Simbol	Vrednost	Enota
Največji volumenski tok	F	(62.04)	m ³ /min
Vhodna moč ventilatorja	P	(40.2)	W
Servisno razmerje	SV	(1.54)	(m ³ /min)/W
Vhodna moč v stanju pripravljenosti	PSB	(-)	W
Raven hrupa ventilatorja	LWA	(63.77)	dB(A)
Največja hitrost zraka	c	(2,4)	m/s
Merski standard za določitev servisnih razmerij	EN IEC 60879:2019		
Kontaktni naslov za dodatne informacije	OBI Group Sourcing GmbH Albert-Einstein-Str. 7–9 42929 Wermelskirchen GERMANY		

Tartalomjegyzék

Mielőtt hozzáfazdene...	32
Biztonsága érdekében	32
Az Ön készülékének áttekintése	33
Összeszerelés	33
Kezelés	33
Tisztítás	34
Üzemzavarok és elhárításuk	34
Selejtezés	34
Műszaki adatok	34
Jótállási jegy	51

Mielőtt hozzáfazdene...

Rendeltetészerű használat

A készüléket kizárólag nem ipari üzemben, mobil ventilátorként lehet használni.

A készüléket nem terveztük ipari használatra. Be kell tartani az általánosan elismert baleset megelőzési előírásokat és a mellékelt biztonsági utasításokat.

Csak az ebben a használati leírásban szereplő tevékenységeket végezze. Minden más felhasználása nem megengedett téves használat. A gyártó nem felelős az ebből fakadó károktól.

Mire utalnak a felhasznált jelek?

Veszély jelzések és a kiemelt megjelölt utasítások. Az alábbi jeleket használjuk:



VESZÉLY! Közvetlen élet- és sérülésveszély! Közvetlen veszélyhelyzet, amely halálos balesetet vagy súlyos sérüléseket okoz.



FIGYELMEZTETÉS! Valószínű élet- és sérülésveszély! Általános veszélyhelyzet, amely halálos balesetet vagy súlyos sérüléseket okozhat.



VIGYÁZAT! Esetleges sérülésveszély! Vészhelyzet, amely sérüléseket okozhat.



FIGYELEM! A készülék megsérülhet! Helyzet, amely anyagi károsodásokat okozhat.



Megjegyzés: Információk, amiket a folyamatok jobb megértése céljából közöltünk.

Biztonsága érdekében

Általános biztonsági előírások

- A készülék csak akkor kezelhető biztonságosan, ha az első használat előtt a kezelő elolvasta és megértette ezt a használati utasítást.
- Tartsa be az összes biztonsági előírást! A biztonsági előírások figyelmen kívül hagyásával önmagát és másokat is veszélyeztet.
- Minden használati utasítást és biztonsági előírást őrizzen meg a későbbi felhasználásra.
- Ha a készüléket eladja vagy odaadja, feltétlenül adja vele ezt a használati utasítást is.

- A készüléket csak akkor szabad használni, ha az kifogástalan állapotban van. Ha a készülék vagy egy része hibás, akkor azt üzemen kívül kell helyezni és hulladékként szakszerűen kell eltávolítani.
- A készüléket ne alkalmazza robbanásveszélyes helyeken vagy gyúlékony folyadékok vagy gázak közelében!
- A kikapcsolt készüléket mindig biztosítsa véletlen bekapcsolás ellen.
- Ne használjon olyan készüléket, amelyen a ki-be kapcsológomb nem működik megfelelően.
- Tartsa távol a gyermekeket a géptől! Tartsa távol a készüléket a gyermekektől és az illetéktelen személyektől.
- Ne terhelje túl a készüléket. Csak a rendeltetési céljának megfelelően használja a gépet.
- Mindig megfontoltan, jó testi/lelki állapotban dolgozzon: Felelőtlenség megengedni, hogy fáradtság, betegség, alkoholfogyasztása, gyógyszerek és kábítószer befolyásolja Önt, mivel Ön ilyen esetben már nem tudja biztonságosan használni a készüléket.
- Ez a készülék nem alkalmas arra, hogy korlátozott fizikai, érzékszervi vagy szellemi képességekkel, vagy hiányos tapasztalattal és/vagy tudással rendelkező személyek (gyerekeket is beleértve) használják, kivéve, ha a biztonságukért felelősséget vállaló személy felügyeli őket, vagy ha tőle útmutatásokat kapnak a készülék használatával kapcsolatban.
- Biztosítsa, hogy gyermekek ne játszassanak a készülékkel.
- Az érvényes nemzeti és nemzetközi biztonsági, egészségügyi és munkavédelmi előírásokat mindig tartsa be.

Elektromos biztonság

- A készülékeket kizárólag megfelelően felszerelt védőérintkezős dugaszoló aljzatra csatlakoztassa.
- Védelemként iktasson az áramkörbe egy olyan maradékáram-működtetésű megszakítót (FI relét), melynek névleges áramerőssége nem haladja meg a 30 mA-t.
- A készülék csatlakoztatása előtt bizonyosodjon meg, hogy a hálózata megfelel a készülék csatlakozási adatainak.
- A készülékeket kizárólag az előírt feszültség-, teljesítmény- és névleges fordulatszám határértékeken belül üzemeltetheti (lásd a típus táblát).
- A hálózati csatlakozót ne fogja meg nedves kézzel, kihúzásakor pedig mindig a dugót fogja meg, ne a kábelt.
- A hálózati kábelt ne gyűrje, ne csavarja, húzza meg vagy ne lépjen rá, óvja az éles sarkaktól, olajtól és hőségtől.
- A készüléket ne emelje meg a kábelnél fogva és a kábel egyéb rendeltetésétől eltérő célra se használja.
- Minden használat előtt ellenőrizze a csatlakozó dugót és a kábelt.
- Ha megsérül a hálózati kábel, azonnal húzza ki a csatlakozó dugaszt. A készüléket soha ne használja sérült hálózati kábellel.

- Amikor használaton kívül van, húzza ki a csatlakozó dugaszt.
- A csatlakozó dugasz csatlakoztatása előtt ellenőrizze, hogy a készülék ki van kapcsolva.
- A dugasz kihúzása előtt mindig kapcsolja ki a készüléket.
- Szállítás előtt áramtalanítsa a berendezést.

A készülékre jellemző biztonsági utasítások

- A készülék körül ne legyen semmi, és álljon vízszintes, sík talajon.
- A berendezést tilos a szabadban üzemeltetni.
- Soha ne tegyen tárgyakat a gépbe a védőrácson keresztül.
- Behúzó tárgyak (pl. függönyök, növények) nem tarthatók a közvetlen közelében.
- Legyen óvatos, ha hosszú haja van! A hosszú hajszálak a keletkező légörvények hatására belegabalyodhatnak a ventilátor alkatrészeibe.
- Ne irányítsa hosszú ideig emberekre a légáramot.
- A berendezést soha ne érje víz vagy más folyadék.
- A készüléket nem szabad fürdőkádas, zuhanyozós vagy úszómedencés helyiségekben, illetve mosdókagylók vagy vízcsatlakozók közelében üzemeltetni.
- Vegye figyelembe, hogy a mozgatható alkatrészek a szellőző és légtelenítő nyílások mögött is lehetnek.
- A készüléken lévő jelzéseket nem szabad eltávolítani vagy letakarni. A készüléken lévő, már nem olvasható feliratokat haladéktalanul cserélje ki.



Üzembe helyezés előtt olvassa el és tartsa be a használati útmutatót.

Az Ön készülékének áttekintése



Megjegyzés: A készüléke tényleges kinézete eltérhet az ábráktól.

► *Áttekintés – 3. old.*

Összeszerelés

► *4. old., 1. ábra*

- Fordítsa fejfelé a hosszabbítórudat (13) úgy, hogy az L-alakú csapszeg (17) felfelé mutasson.
- Távolítsa el az L-alakú csapszeget (17) és az alátétet a hosszabbítórúdról (13).

► *4. old., 2. ábra*

- Helyezze fel a talpat (14) és a talpsúlyt (15) a hosszabbítórúdra (13).
- Rögzítse az alátétet (16) és az L alakú csapszeget (17).

► *5. old., 3. ábra*

- Fordítsa fejfelé az előző szerelési lépésben összeszerelt alkatrészeket. Helyezze a talpat (14) a padlóra.
- Oldja ki a rögzítőcsavart (11) a hosszabbítórúdról (13).
- Helyezze a motoregység (10) felső rúdját a hosszabbítórúdra (13). Igazítsa be a hátdalalon lévő lyukat. Húzza meg a rögzítőcsavart (11).

► *5. old., 4. ábra*

- Távolítsa el a 4 rögzítőcsavart (18) a motoregységről (10).

► *6. old., 5. ábra*

- Állítsa a hátsó rácsfogantyút (3) felfelé és hátra. Rögzítse a hátsó rácsot (2) a motoregységre (10).
- Húzza meg a négy rögzítőcsavart (18).

► *6. old., 6. ábra*

- Lazítsa meg a rotorlapát (1) rögzítőcsavarját (19). A rögzítőcsavar fel van szerelve a lapát menetére. Helyezze rá a rotorlapátot a motortengelyre (4). A lapát hátdalala a rögzítőcsavarral a motoregység (10) felé néz.
- Húzza meg a rögzítőcsavart (19).

► *7. old., 7. ábra*

- Nyissa ki az elülső rácson (22) lévő 5 rácskapcsot (20).

► *7. old., 8. ábra*

- Távolítsa el a rögzítőanyagát és a rögzítőcsavart (21) az elülső rácsról (22).
- Akassza az elülső rács (22) akasztóját (23) a hátsó rácsra (19).



Megjegyzés: Az 5 rácskapocsnak (20) a hátsó rács (2) keretére kell illeszkednie.

- Helyezze be a rögzítőcsavart (21). Rögzítse a rögzítőanyagát (21). Zárja rá az 5 rácskapcsot (20) a rácskeretre.

Kezelés

Bekapcsolás előtt ellenőrizze!



VESZÉLY! Figyelem – sérülésveszély!

A terméket csak akkor szabad üzembe helyezni, ha semmilyen hibát nem talált a részletes vizsgálat közben. Ügyeljen arra, hogy a hibás alkatrészeket kicserélje, mielőtt újra használni kezdi a terméket.

Ellenőrizze a termék biztonsági állapotát:

- Ellenőrizze, hogy vannak-e rajta látható hibák.
- Ellenőrizze, hogy a termék minden része szilárdan van-e rögzítve.

A termék működtetése

► *Kezelés – 7. old.*

- A ventilátor helyezze egy vízszintes és száraz felületre.
- Csatlakoztassa a hálózati kábelt egy megfelelő konnektorba.
- Az oszcillációs gomb megnyomásával és meghúzásával válthat az Oszcillációs funkció indítása vagy leállítása között.
- A sebességválasztó kapcsoló a motorház hátulján található. A működtetéshez egyszerűen fordítsa a gombot a kívánt beállításra. A ventilátor 3 sebességfokozattal rendelkezik
 - 0 = KI,
 - I = alacsony sebesség,
 - II = közepes sebesség,
 - III = nagy sebesség

Tisztítás



VESZÉLY! Vigyázat, sérülésveszély! A készüléken végzett bármilyen munka előtt húzza ki a hálózati csatlakozót.

- Kapcsolja ki a készüléket, húzza ki a hálózati csatlakozót.
- A készüléket enyhén nedves kendővel törölje le.

Üzemzavarok és elhárításuk

Amikor valami nem működik...



VESZÉLY! Sérülésveszély! A szakszerűtlen javítások miatt előfordulhat, hogy készüléke többé nem működik biztonságosan. Ezzel veszélyezteti önmagát és a környezetét.

Kis hibák is gyakran vezethetnek üzemzavarhoz. Legtöbbször ezeket saját maga is elháríthatja. Mielőtt az áruházhoz fordulna, nézze át az alábbi táblázatot. Ezzel sok fáradságot, illetve adott esetben költségeket is megtakarít.

Hiba/üzemzavar	Oka	Elhárítása
A készülék nem működik.	Nincs hálózati feszültség?	Ellenőrizze a kábelt, a csatlakozódugót, a csatlakozóaljzatot és a biztosítékot.
	A csatlakozókábel meghibásodott?	Forduljon az eladóhoz.

Ha a hibát nem tudja maga elhárítani, forduljon közvetlenül az áruházhoz. Tartsa szem előtt, hogy a szakszerűtlen javítások miatt a szavatossági kötelezettség elvész, és Önnek adott esetben további költségeket okozhat.

Selejtezés

A készülék selejtezése

Az áthúzott kuka szimbólum jelentése a következő: Az elemeket és akkukat, az elektromos és elektronikus készülékeket nem szabad a háztartási hulladékok közé tenni. Ezek a környezetre és egészségre káros anyagokat tartalmazhatnak.



A felhasználó köteles a régi elektromos készülékeket, a készülék használt elemeit és akkumulátorait a háztartási hulladékoktól különválasztva a hivatalos gyűjtőhelyen keresztül ártalmatlanítani a szakszerű további feldolgozás biztosításához. A leadás a jog-

szabályi előírásoknak megfelelően díjmentesen végezhető, pl. településhulladék-ártalmatlanító társaságon vagy kereskedőn keresztül.

Az olyan elemeket, akkumulátorokat és lámpákat, amelyek nincsenek fixen beépítve a régi elektromos készülékbe és roncsolásmentesen eltávolíthatók belőle, ártalmatlanítás előtt ki kell venni és külön kell ártalmatlanítani. Az összes rendszer lítium elemeit és akkucsomagjait csak lemerült állapotban szabad leadni a visszavételi helyen. Az elemeket a pólusok leragasztásával kell védeni a rövidzárlat ellen.



Minden végfelhasználó saját maga felel az ártalmatlanítandó készüléken lévő személyes adatainak törléséért.

A csomagolás selejtezése

A csomagolás anyaga karton és megfelelően jelölt műanyag, ami újra hasznosítható.



- Ezeket juttassa el az újrahasznosításba.

Műszaki adatok

Cikkszám 370419

Névleges feszültség 230 V~, 50–60 Hz

Névleges teljesítmény 45 W

Termékinformációs követelmények

Leírás	Jel	Érték	Mértékegység
Maximális ventilátor-légtömegáram	F	(62.04)	m ³ /min
A ventilátor bemeneti elektromos teljesítménye	P	(40.2)	W
Üzemérték	SV	(1.54)	(m ³ /min)/W
Energiafogyasztás készenléti üzemmódban	PSB	(-)	W
A ventilátor hangteljesítményszintje	LWA	(63.77)	dB(A)
Legnagyobb légsebesség	c	(2,4)	m/s
Az üzemérték méréséhez alkalmazott szabvány	EN IEC 60879:2019		
Kapcsolatfelvételi adatok további információk beszerzéséhez	OBi Group Sourcing GmbH Albert-Einstein-Str. 7–9 42929 Wermelskirchen GERMANY		

Kazalo

Prije nego što počnete...	35
Za Vašu sigurnost	35
Pregled Vašeg uređaja	36
Sastavljanje	36
Rad	36
Čišćenje	36
Smetnje i pomoć	37
Odlaganje na otpad	37
Tehnički podatci	37
Prava na žalbu	51

Prije nego što počnete...

Namjenska upotreba

Uređaj je namijenjen isključivo nekomercijalnoj uporabi kao pokretni ventilator.

Uređaj nije koncipiran za komercijalnu upotrebu. Opšte prihvaćeni propisi o sprječavanju nesreća i priložena sigurnosna uputstva moraju se poštovati.

Obavljati samo djelatnosti koje su opisane u ovom uputstvu za upotrebu. Svaka druga primjena je zloupotreba. Proizvođač nije odgovoran za štete nastale po tom osnovu.

Šta znače upotrijebljeni simboli?

U uputstvu za upotrebu su upozorenja na opasnost i ostale upute jasno označene. Koriste se slijedeći simboli:



OPASNOST! Neposredna opasnost po život i opasnost od povreda! Neposredna opasna situacija koja za posljedicu može imati smrt ili teške povrede.



UPOZORENJE! Vjerovatna opasnost po život i opasnost od povreda! Opšta opasna situacija koja za posljedicu može imati smrt ili teške povrede.



OPREZ! Eventualna opasnost od povreda! Opasna situacija koja za posljedicu može imati povrede.



PAŽNJA! Opasnost od oštećenja uređaja! Situacija koja za posljedicu može imati materijalne štete.



Uputa: Informacije koje se daju radi boljeg razumijevanja procesa.

Za Vašu sigurnost

Opšta sigurnosna uputstva

- Za sigurno rukovanje uređajem korisnik mora pročitati i razumjeti ovo uputstvo za upotrebu prije prvog korištenja uređaja.
- Obratite pažnju na sva sigurnosna uputstva! Ako ne poštujete sigurnosna uputstva, sebe i druga lica dovodite u opasnost.
- Sačuvajte sva uputstva za upotrebu i sigurnosna uputstva radi buduće upotrebe.
- Ako prodate ili poklonite uređaj, obavezno dajte i uputstvo za upotrebu.

- Uređaj se smije koristiti samo onda, ako je u ispravnom stanju. Ako je uređaj ili neki njegov dio oštećen, mora se staviti van pogona i propisno odložiti.
- Uređaj ne upotrebljavajte u prostorijama u kojima može doći do eksplozije ili u blizini zapaljivih tečnosti ili gasova!
- Isključen uređaj uvijek osigurajte protiv slučajnog uključivanja.
- Nemojte koristiti uređaje, na kojima prekidač za uključivanje – isključivanje ne funkcioniра ispravno.
- Udaljite djecu od uređaja! Uređaj odložite tako da bude siguran od djece i neovlaštenih lica.
- Ne preopterećujte uređaj. Uređaj upotrebljavajte samo za svrhe za koje je i namijenjen.
- Uvijek raditi sa oprezom i u dobrom raspoloženju: Umor, bolest, konzum alkohola, utjecaj lijekova i droga su neodgovorni, pošto više niste u stanju uređaj sigurno koristiti.
- Ovaj uređaj nije namijenjen za upotrebu od strane osoba (uključujući djecu) s ograničenim fizičkim, senzoričkim ili duševnim sposobnostima ili nedostatkom iskustva i/ili znanja, njih mora nadgledati osoba koja je nadležna za njihovu sigurnost ili im mora dati instrukcije o tome kako se koristi uređaj.
- Proverite, da se djeca ne igraju s uređajem.
- Uvijek slijediti važeće nacionalne i internacionalne sigurnosne propise, propise o sigurnosti i radu.

Električna sigurnost

- Uređaj se smije priključiti samo na utičnicu sa uredno instaliranim zaštitnim kontaktom.
- Ista se mora osigurati sa zaštitnim prekidačem od struje kvara (FI sklopka) sa strujom kvara dimenzioniranja od ne više od 30 mA.
- Prije priključivanja uređaja se mora osigurati, da mrežni priključak odgovara priključnim podacima uređaja.
- Uređaj se smije koristiti samo unutar navedenih granica za napon, učinak i nazivni broj okretaja (vidi pločicu s podacima).
- Mrežni utikač nikada ne dodirivati sa mokrim rukama! Mrežni utikač uvijek povucite za utikač a ne za kabal.
- Mrežni kabel ne savijati, gnječiti, povlačiti ili preko njega prelaziti; zaštititi od oštrih rubova, ulja i vrućine.
- Uređaj ne dizati uza kabel ili kabel koristiti u druge svrhe, u koje nije namijenjen.
- Prije svake upotrebe provjerite utikač i kabel.
- Kod oštećenja mrežnog kabla odmah iskopčati mrežni utikač. Uređaj nikada ne koristiti sa oštećenim mrežnim kablom.
- Kod nekorištenja se mora uvijek iskopčati mrežni utikač.
- Prije prikopčavanja mrežne utičnice osigurati, da je uređaj isključen.
- Prije iskopčavanja mrežne utičnice uvijek isključiti uređaj.
- Uređaj prilikom transporta iskopčati iz struje.

Sigurnosne upute specifične za uređaj

- Uređaj se mora postaviti na vodoravnu podlogu tako da bude slobodan sa svih strana.
- Uređaj se ne smije koristiti na otvorenom.
- Nikada ne gurajte predmete u uređaj kroz zaštitnu rešetku.
- Predmeti koji se mogu privući (npr. zavjese, bilje) ne smiju se nalaziti u neposrednoj okolini.
- Budite oprezni sa dugom kosom! Ona se može zaglaviti u ventilatoru uslijed turbulencije zraka.
- Nemojte usmjeravati strujanje zraka prema ljudima duže vrijeme.
- Uređaj se ne smije izlagati vodi ili drugim tekućinama.
- Uređaj se ne smije stavljati u rad u prostorijama u kojima se nalazi kada za kupanje, tuš ili bazen niti u blizini umivaonika ili vodovodnih priključaka.
- Uzmite u obzir, da se rotirajući dijelovi mogu nalaziti iza otvora za ventilaciju i odzračivanje.
- Simboli, koji se nalaze na uređaju, ne smiju se uklanjati. Upute na uređaju, koje više nisu čitljive, treba odmah zamijeniti.



Prije puštanja u rad pročitati i obratiti pozornost na upute za uporabu.

Pregled Vašeg uređaja



Uputa: Stvarni izgled vašeg uređaja može da se razlikuje od slika.

- ▶ *Pregled – str. 3*

Sastavljanje

- ▶ *Str. 4, sl. 1*
 - Okrenite produžnu šipku (13) tako da vijak u obliku slova L (17) bude usmjeren prema gore.
 - Skinite vijak u obliku slova L (17) i podlošku sa produžne šipke (13).
- ▶ *Str. 4, sl. 2*
 - Postavite bazu (14) i osnovni uteg (15) na produžnu šipku (13).
 - Pričvrstite podlošku (16) i vijak u obliku slova L (17).
- ▶ *Str. 5, sl. 3*
 - Okrenite sastavljene dijelove iz prethodnog koraka montaže. Postavite bazu (14) na pod.
 - Otpustite vijak za zaključavanje (11) sa produžne šipke (13).
 - Postavite gornju šipku jedinice motora (10) na produžnu šipku (13). Poravnajte rupu na poledini. Zategnite vijak za zaključavanje (11).
- ▶ *Str. 5, sl. 4*
 - Uklonite 4 zavrtnja za zaključavanje (18) sa jedinice motora (10).
- ▶ *Str. 6, sl. 5*
 - Okrenite zadnju ručku roštilja (3) prema gore i unazad. Pričvrstite zadnju rešetku (2) na jedinicu motora (10).
 - Zategnite četiri zavrtnja za zaključavanje (18).
- ▶ *Str. 6, sl. 6*

- Otpustite zavrtnj (19) sa lopatice rotora (1). Vijak za zaključavanje je prethodno montiran na navoj lopatice. Postavite lopaticu rotora na osovinu motora (4). Poledina lopatice sa vijkom za zaključavanje okrenuta je prema motornoj jedinici (10).
- Zategnite vijak za zaključavanje (19).
- ▶ *Str. 7, sl. 7*
 - Otvorite 5 kopči rešetke (20) na prednjoj rešetki (22).
- ▶ *Str. 7, sl. 8*
 - Skinite sigurnosnu maticu i vijak (21) s prednje rešetke (22).
 - Zakačite ovjes (23) prednje rešetke (22) na zadnju rešetku (19).



Uputa: 5 kopči rešetke (20) moraju stati preko okvira zadnje rešetke (2).

- Umetnite vijak za zaključavanje (21). Pričvrstite sigurnosnu maticu (21). Zatvorite 5 kopči rešetke (20) na okviru rešetke.

Rad

Provjerite prije uključivanja!



OPASNOST! Pozor, opasnost od ozljede! Proizvod se može koristiti samo ukoliko se ne pronađu kvarovi za vrijeme provjere. Osigurajte da svi pokvareni dijelovi budu zamijenjeni prije ponovnog korištenja proizvoda.

Provjerite sigurno stanje proizvod:

- Provjerite postoje li vidljivi kvarovi.
- Provjerite jesu li svi dijelovi proizvoda čvrsto pričvršćeni.

Rad proizvoda

▶ *Posluživanje – str. 7*

- Postavite ventilator na ravnoj i suhoj površini.
- Utaknite mrežni kabel u odgovarajuću utičnicu.
- Pritisakom i povlačenjem tipke za oscilaciju možete prebaciti funkciju osciliranja na pokretanje ili zaustavljanje.
- Prekidač za biranje brzine nalazi se na zadnjoj strani kućišta motora. Za rad, jednostavno okrenite dugme na željenu postavku. Vaš ventilator ima 3 nivoa brzine
 - 0 = ISKLJUČENO,
 - I = mala brzina,
 - II = srednja brzina,
 - III = visoka brzina

Čišćenje



OPASNOST! Oprez, opasnost od ozljede! Prije svih radova na uređaju uvijek izvucite mrežni utikač.

- Isključite uređaj i iskopčajte mrežni utikač.
- Obrišite uređaj lagano navlaženom krpom.

Smetnje i pomoć

Ako nešto ne funkcionira...



OPASNOST! Opasnost od ozljeda!
Nestručno provedeni popravci dovode do toga da Vaš uređaj više ne funkcionira sigurno. Time ugrožavate sebe i svoju okolinu.

Često već samo sitne pogreške dovode do smetnji. Većinom ih možete i sami ukloniti. Molimo Vas da najprije pogledate sljedeću tablicu, prije nego se obratite prodavaču. Tako ćete uštedjeti puno napora i eventualnih troškova.

Pogreška/smetnja	Uzrok	Pomoć
Uređaj ne radi.	Nema mrežnog napona?	Provjeriti kabel, utikač, utičnicu i osigurač.
	Priključni kabel neispravan?	Kontaktirajte prodavača.

Ako greške ne možete sami ukloniti, molimo Vas da se izravno obratite prodavaču. Molimo Vas da obratite pozornost da uslijed nestručnih popravaka propada i pravo na jamstvo i da Vam mogu nastati dodatni troškovi.

Odlaganje na otpad

Odlaganje uređaja na otpad

Simbol precrtane kante za smeće znači: baterije i akumulatori, električni i elektronski uređaji ne smiju se odlagati s kućnim otpadom. Mogu sadržavati supstance štetne za okoliš i zdravlje.



Potrošači su dužni stare električne uređaje, baterije i stare baterije od uređaja, odlagati odvojeno od kućnog otpada na službenom mjestu skupljanja kako bi se osigurala pravilna daljnja obrada. Povrat se može izvršiti u skladu sa zakonskom regulativom npr. preko komunalnog pogona za odlaganje u otpad ili preko nekog trgovca.

Baterije, akumulatori i lampe, koje nisu čvrsto ugrađene u stare električne uređaje i mogu da se skidaju bez potrebe za uništavanjem, moraju se ukloniti prije odlaganja i odvojeno odložiti u otpad. Litijumske baterije i akumulatorska pakovanja svih sistema moraju se predati u zbirna mjesta samo u ispraznjenom stanju. Baterije moraju uvijek biti sa odlijepljenim polovima kako biste se osigurali od kratkog spoja.



Svaki je krajnji korisnik odgovoran za brisanje ličnih podataka na starim uređajima za odlaganje.

Odlaganje pakovanja na otpad

Pakovanje se sastoji od kartona i odgovarajuće označenih umjetnih materijala koji se mogu reciklirati.



– Ove materijale dajte na ponovnu preradu i upotrebu.

Tehnički podatci

Broj artikla	370419
Nazivni napon	230 V~, 50–60 Hz
Nazivna snaga	45 W

Zahtjevi za informacijama

Naziv	Simbol	Vrijednost	Jedinica
Maksimalni volumni protok	F	(62.04)	m ³ /min
Potrošnja struje ventilatora	P	(40.2)	W
Omjer servisa	SV	(1.54)	(m ³ /min)/W
Potrošnja struje u stanju pripravnosti	PSB	(-)	W
Razina snage zvuka ventilatora	LWA	(63.77)	dB(A)
Maksimalna brzina zraka	c	(2.4)	m/s
Mjerna norma za utvrđivanje omjera servisa	EN IEC 60879:2019		
Kontaktna adresa za daljnje informacije	OBI Group Sourcing GmbH Albert-Einstein-Str. 7–9 42929 Wermelskirchen GERMANY		

Πίνακας περιεχομένων

Πριν ξεκινήσετε...	38
Για την ασφάλειά σας	38
Η συσκευή σας συνοπτικά	39
Συναρμολόγηση	39
Διαδικασία	39
Καθαρισμός	40
Βλάβες και αντιμετώπιση	40
Διάθεση στα απορρίμματα	40
Τεχνικά στοιχεία	40
Εγγύηση	50

Πριν ξεκινήσετε...

Ενδεδειγμένη χρήση

Η συσκευή προορίζεται αποκλειστικά για μη επαγγελματική χρήση ως φορητός ανεμιστήρας.

Η συσκευή δεν έχει σχεδιαστεί για επαγγελματική χρήση. Οι γενικά αναγνωρισμένες προδιαγραφές πρόληψης ατυχημάτων και οι εισώκλειστες υποδείξεις ασφαλείας πρέπει να λαμβάνονται υπόψη.

Να πραγματοποιείτε μόνο τις εργασίες που περιγράφονται σε αυτές τις οδηγίες χρήσης. Κάθε άλλη εφαρμογή είναι μία ανεπίτρεπτη λανθασμένη χρήση. Ο κατασκευαστής δεν ευθύνεται για τις ζημιές που τυχόν θα προκύψουν.

Τι σημαίνουν τα χρησιμοποιημένα σύμβολα;

Οι υποδείξεις κινδύνων και οι υποδείξεις επισημαίνονται στις οδηγίες χρήσης με σαφήνεια. Χρησιμοποιούνται τα παρακάτω σύμβολα:



ΚΙΝΔΥΝΟΣ! Άμεσος κίνδυνος-θάνατος ή κίνδυνος τραυματισμού! Άμεσα επικίνδυνη κατάσταση, που θα έχει ως συνέπεια θάνατο ή σοβαρούς τραυματισμούς.



ΠΡΟΕΙΔΟΠΟΙΗΣΗ! Πιθανός κίνδυνος-θάνατος ή κίνδυνος τραυματισμού! Γενικά επικίνδυνη κατάσταση, που ενδέχεται να έχει ως συνέπεια θάνατο ή σοβαρούς τραυματισμούς.



ΠΡΟΦΥΛΑΞΗ! Πιθανός κίνδυνος τραυματισμού! Επικίνδυνη κατάσταση, που ενδέχεται να έχει ως συνέπεια τραυματισμούς.



ΠΡΟΣΟΧΗ! Κίνδυνος ζημιών στη συσκευή! Κατάσταση, που ενδέχεται να έχει ως συνέπεια υλικές ζημιές.



Υπόδειξη: Πληροφορίες που συμβάλλουν στη βαθύτερη κατανόηση των διαδικασιών.

Για την ασφάλειά σας

Γενικές υποδείξεις ασφαλείας

- Για τον ασφαλή χειρισμό αυτής της συσκευής θα πρέπει ο χρήστης της συσκευής πριν την πρώτη χρήση της να έχει διαβάσει και να έχει κατανοήσει τις παρουσίες οδηγίες χρήσης.
- Προσέχετε όλες τις υποδείξεις ασφαλείας! Παραβλέποντας τις υποδείξεις ασφαλείας, θέτετε σε κίνδυνο τον εαυτό σας και τους άλλους.
- Φυλάξτε τις οδηγίες χρήσης και τις υποδείξεις ασφαλείας για μελλοντική χρήση.

- Εάν πωλήσετε ή μεταβιβάσετε τη συσκευή, μεταβιβάστε οπωσδήποτε και αυτές τις οδηγίες χρήσης.
- Η συσκευή επιτρέπεται να χρησιμοποιείται μόνο σε άνοχη κατάσταση. Εάν το εργαλείο ή κάποιο τμήμα του έχει πάθει ζημιά, πρέπει να τεθεί εκτός λειτουργίας και να διατεθεί με κατάλληλο τρόπο στα απορρίμματα.
- Μη χρησιμοποιείτε τη συσκευή σε χώρους με κίνδυνο έκρηξης ή κοντά σε υγρά ή αέρια καύσιμα!
- Ασφαλίξτε πάντα την απενεργοποιημένη συσκευή έναντι ακούσιας ενεργοποίησης.
- Να μη χρησιμοποιείτε συσκευές, στις οποίες ο διακόπτης ενεργοποίησης/απενεργοποίησης δε λειτουργεί σωστά.
- Κρατήστε τα παιδιά μακριά από τη συσκευή! Φυλάξτε τη συσκευή σε ασφαλές μέρος, μακριά από παιδιά και αναρμόδια άτομα.
- Αποφεύγετε την υπερφόρτωση της συσκευής. Χρησιμοποιείτε τη συσκευή μόνο για τους σκοπούς για τους οποίους προορίζεται.
- Να εργάζεστε πάντα προσεκτικά μόνο σε καλή φυσική κατάσταση: Νύστα, ασθένεια, πόση οινοπνευματωδών, χρήση φαρμάκων και ναρκωτικών αποτελούν ανευθυνότητα, αφού στις καταστάσεις αυτές δεν μπορείτε πια να χρησιμοποιείτε το μηχάνημα ασφαλώς.
- Η συσκευή αυτή δεν προορίζεται να χρησιμοποιηθεί από άτομα (συμπεριλαμβανομένων παιδιών) με περιορισμένες σωματικές, αισθητικές ή πνευματικές ικανότητες ή με έλλειψη εμπειρίας και/ή γνώσεων, εκτός εάν, αυτά επιβλέπονται από ένα υπεύθυνο για την ασφάλεια τους άτομο ή έχουν λάβει από αυτό οδηγίες, για το πώς πρέπει να χρησιμοποιούν τη συσκευή.
- Καταστήστε βέβαιο ότι δε θα παίζουν παιδιά με τη συσκευή.
- Τηρείτε πάντα τις ισχύουσες εθνικές και διεθνείς διατάξεις ασφαλείας, υγείας και εργασίας.

Ηλεκτρική ασφάλεια

- Το μηχάνημα επιτρέπεται να συνδέετε μόνο σε πρίζα με σωστά εγκατεστημένη επαφή προστασίας.
- Η ασφάλιση πρέπει να γίνεται με έναν διακόπτη προστασίας ρυποφόρο ισχύος (διακόπτης FI) με ονομαστική ρυποφόρο ισχύ όχι μεγαλύτερη από 30 mA.
- Πριν τη σύνδεση του μηχανήματος πρέπει να βεβαιωθείτε ότι η σύνδεση ρεύματος αντιστοιχεί στα στοιχεία σύνδεσης του μηχανήματος.
- Το μηχάνημα επιτρέπεται να χρησιμοποιείται αποκλειστικά εντός των προδιαγραφόμενων ορίων τάσης, ισχύος και ονομαστικού αριθμού στροφών (βλέπε πινακίδα τύπου).
- Μην αγγίζετε το φως με βρεγμένα χέρια! Μη βγάξετε το φως από την πρίζα τραβώντας το από το καλώδιο, αλλά από το φως.
- Μη λυγίζετε, συνθλίβετε, σέρνετε ή πατάτε το καλώδιο ρεύματος: φυλάτε το από αιχμηρές ακμές, λάδι και κάψα.
- Μην ανασηκώνετε το μηχάνημα από το καλώδιο και μη χρησιμοποιείτε το καλώδιο κατά άλλο από τον προβλεπόμενο τρόπο.
- Ελέγχετε πριν από κάθε χρήση το βύσμα και το καλώδιο.
- Σε περίπτωση βλάβης του καλωδίου ρεύματος τραβάτε αμέσως το ρευματολήπτη. Μη χρησιμοποιείτε το μηχάνημα ποτέ με ελαττωματικό καλώδιο ρεύματος.
- Όταν δε χρησιμοποιείται να τραβείτε πάντα το ρευματολήπτη.

- Πριν τη σύνδεση του ρευματολήπτη βεβαιωθείτε, ότι το μηχάνημα είναι απενεργοποιημένο.
- Πριν το τράβηγμα του ρευματολήπτη απενεργοποιείτε πάντα το μηχάνημα.
- Κατά τη μεταφορά θέστε το μηχάνημα άνευ ρεύματος.

Ειδικές υποδείξεις ασφαλείας της συσκευής

- Η συσκευή πρέπει να είναι ελεύθερη από όλες τις πιεστικές και τοποθετημένη σε μια επίπεδη, οριζόντια βάση.
- Η συσκευή δεν επιτρέπεται να λειτουργεί στο ύπαιθρο.
- Μην τοποθετείτε ποτέ αντικείμενα στη συσκευή μέσα από το προστατευτικό πλέγμα.
- Αντικείμενα τα οποία μπορεί να τραβηχτούν (π.χ. κουρτίνες, φυτά) δεν επιτρέπεται να βρίσκονται στο άμεσο περιβάλλον της συσκευής.
- Προσοχή αν έχετε μακριά μαλλιά! Αυτά μπορεί να παγιδευτούν στον ανεμιστήρα λόγω των αναταράξεων του αέρα.
- Μην κατευθύνετε τη ροή του αέρα για μεγάλα χρονικά διαστήματα σε ανθρώπους.
- Μην εκθέτετε ποτέ τη συσκευή σε νερό ή άλλα υγρά.
- Η συσκευή δεν επιτρέπεται να λειτουργεί σε δωμάτια με μπανιέρα, ντουζιέρα ή πισίνα, καθώς και κοντά σε νιπτήρες ή συνδέσεις νερού.
- Λάβετε υπόψη ότι πίσω από τα ανοίγματα αερισμού και εξαερισμού μπορεί να βρίσκονται επίσης κινούμενα τμήματα.
- Σύμβολα που βρίσκονται επάνω στη συσκευή σας δεν επιτρέπεται να αφαιρούνται ή να καλύπτονται. Υποδείξεις επάνω στη συσκευή που δεν είναι πλέον ευανάγνωστες πρέπει να αντικαθίστανται αμέσως.



Πριν τη θέση σε λειτουργία διαβάστε και λάβετε υπόψη τις οδηγίες χρήσης.

Η συσκευή σας συνοπτικά



Υπόδειξη: Η πραγματική εικόνα της συσκευής σας μπορεί να αποκλίνει από αυτή των απεικονίσεων.

► *Επισκόπηση – σελ. 3*

Συναρμολόγηση

► *Σελ. 4, εικ. 1*

- Γυρίστε ανάποδα τη ράβδο προέκτασης (13) έτσι ώστε το μπουλόνι σχήματος L (17) να είναι στραμμένο προς τα επάνω.
- Αφαιρέστε το μπουλόνι σχήματος L (17) και τη ροδέλα από τη ράβδο επέκτασης (13).

► *Σελ. 4, εικ. 2*

- Τοποθετήστε τη βάση (14) και το βάρος της βάσης (15) στη ράβδο επέκτασης (13).
- Στερεώστε τη ροδέλα (16) και το μπουλόνι σχήματος L (17).

► *Σελ. 5, εικ. 3*

- Αναποδογυρίστε τα συναρμολογημένα μέρη από το προηγούμενο βήμα συναρμολόγησης. Τοποθετήστε τη βάση (14) όρθια στο πάτωμα.
- Χαλαρώστε τη βίδα ασφάλισης (11) από τη ράβδο επέκτασης (13).

- Τοποθετήστε την επάνω ράβδο της μονάδας μοτέρ (10) στη ράβδο επέκτασης (13). Ευθυγραμμίστε την οπή στο πίσω μέρος. Σφίξτε τη βίδα ασφάλισης (11).

► *Σελ. 5, εικ. 4*

- Αφαιρέστε τις 4 βίδες ασφάλισης (18) από τη μονάδα μοτέρ (10).

► *Σελ. 6, εικ. 5*

- Ευθυγραμμίστε την πίσω λαβή της γρίλιας (3) προς τα πάνω και προς τα πίσω. Τοποθετήστε την πίσω γρίλια (2) στη μονάδα μοτέρ (10).
- Σφίξτε τις τέσσερις βίδες ασφάλισης (18).

► *Σελ. 6, εικ. 6*

- Λύστε τις βίδες ασφάλισης (19) από το πτερύγιο του ρότορα (1). Η βίδα ασφάλισης είναι προσυναρμολογημένη στο σπείρωμα του πτερυγίου. Τοποθετήστε το πτερύγιο του ρότορα στον άξονα του μοτέρ (4). Το πίσω μέρος του πτερυγίου με τη βίδα ασφάλισης είναι στραμμένο προς τη μονάδα μοτέρ (10).

- Σφίξτε τη βίδα ασφάλισης (19).

► *Σελ. 7, εικ. 7*

- Ανοίξτε τα 5 κλιπ γρίλιας (20) στην μπροστινή γρίλια (22).

► *Σελ. 7, εικ. 8*

- Αφαιρέστε το παξιμάδι ασφάλισης και τη βίδα ασφάλισης (21) από την μπροστινή γρίλια (22).
- Στερεώστε την ανάρτηση (23) της μπροστινής γρίλιας (22) στην πίσω γρίλια (19).



Υπόδειξη: Τα 5 κλιπ γρίλιας (20) πρέπει να εφαρμόζονται πάνω από το πλαίσιο της πίσω γρίλιας (2).

- Εισαγάγετε τη βίδα ασφάλισης (21). Στερεώστε το παξιμάδι ασφάλισης (21). Κλείστε τα 5 κλιπ γρίλιας (20) στο πλαίσιο της γρίλιας.

Διαδικασία

Ελέγξτε τη σύνδεση πριν την ενεργοποίηση!



ΚΙΝΔΥΝΟΣ! Προσοχή, κίνδυνος τραυματισμού! Η θέση της συσκευής σε λειτουργία επιτρέπεται μόνο εάν δεν διαπιστώθηκαν σφάλματα κατά τον έλεγχο. Βεβαιωθείτε ότι θα αντικατασταθούν τα ελαττωματικά εξαρτήματα πριν χρησιμοποιηθεί εκ νέου η συσκευή.

Βεβαιωθείτε ότι η συσκευή είναι σε άφογη κατάσταση.

- Ελέγξτε ότι δεν υπάρχουν ορατές βλάβες.
- Ελέγξτε ότι όλα τα μέρη είναι σταθερά συνδεδεμένα με τη συσκευή.

Θέση της συσκευής σε λειτουργία

► *Χειρισμός – σελ. 7*

- Τοποθετήστε τον ανεμιστήρα επάνω σε μια επίπεδη και στεγνή επιφάνεια.
- Τοποθετήστε το καλώδιο ρεύματος σε μια κατάλληλη πρίζα.
- Πατώντας και τραβώντας το κουμπί τάλαντωσης, μπορείτε να αλλάξετε τη λειτουργία τάλαντωσης για έναρξη ή διακοπή.
- Ο διακόπτης επιλογής ταχύτητας βρίσκεται στο πίσω μέρος του περιβλήματος του μοτέρ. Για τον χειρισμό, απλά γυρίστε το κουμπί στην επιθυμητή ρύθμιση. Ο ανεμιστήρας σας έχει 3 επίπεδα ταχύτητας

- 0 = OFF,
- I = χαμηλή ταχύτητα,
- II = μεσαία ταχύτητα,
- III = υψηλή ταχύτητα

Καθαρισμός



ΚΙΝΔΥΝΟΣ! Προσοχή, κίνδυνος τραυματισμού! Πριν από κάθε εργασία στη συσκευή τραβήξτε πάντα το ρευματολήπτη.

- Απενεργοποιήστε το προϊόν και τραβήξτε το ρευματολήπτη από την πρίζα.
- Σκουπίστε τη συσκευή με ένα ελαφρώς νοτισμένο πανί.

Βλάβες και αντιμετώπιση

Εάν κάτι δεν λειτουργεί...



ΚΙΝΔΥΝΟΣ! Κίνδυνος τραυματισμού! Εσφαλμένες επισκευές μπορούν να υποβαθμίσουν την ασφάλεια λειτουργίας της συσκευής. Κατ' αυτόν τον τρόπο θέτετε σε κίνδυνο τον εαυτό σας και το περιβάλλον σας.

Συχνά πρόκειται μόνο για μικρά σφάλματα, που προκαλούν βλάβη. Συνήθως μπορείτε να τα διορθώσετε εύκολα μόνοι σας. Συμβουλευτείτε πρώτα τον ακόλουθο πίνακα, πριν απευθυνθείτε στον εμπορικό αντιπρόσωπο. Έτσι εξοικονομείτε πολύ κόπο και ενδεχομένως έξοδα.

Σφάλμα/Βλάβη	Αιτία	Αντιμέτωση
H συσκευή δεν λειτουργεί.	Δεν υπάρχει τάση δικτύου;	Ελέγξτε τα καλώδια, το ρευματολήπτη, την πρίζα και την ασφάλεια.
	Ελαττωματικό καλώδιο σύνδεσης;	Επικοινωνήστε με τον εμπορικό αντιπρόσωπο.

Εάν δεν μπορείτε να διορθώσετε μόνοι σας το σφάλμα, απευθυνθείτε απευθείας στον εμπορικό αντιπρόσωπο. Λάβετε υπόψη ότι οι εσφαλμένες επισκευές έχουν ως αποτέλεσμα την ακύρωση κάθε αξίωσης εγγύησης και ενδεχομένως πρόσθετα έξοδα.

Διάθεση στα απορρίμματα

Διάθεση συσκευής στα απορρίμματα

Το σύμβολο του διαγραμμένου κάδου απορριμμάτων σημαίνει ότι: Οι μπαταρίες και οι συσσωρευτές, οι ηλεκτρικές και ηλεκτρονικές συσκευές δεν επιτρέπεται να απορρίπτονται στα οικιακά απορρίμματα. Μπορεί να περιλαμβάνουν επικίνδυνες για το περιβάλλον και την υγεία ουσίες.

Οι καταναλωτές είναι υποχρεωμένοι να απορρίπτουν τις παλαιές ηλεκτρικές συσκευές, τις μπαταρίες συσκευών και τους συσσωρευτές ξεχωριστά από τα οικιακά απορρίμματα σε ένα επίσημο σημείο συλλογής, για να διασφαλίζεται η κατάλληλη περαιτέρω επε-



ξεργασία. Η επιστροφή μπορεί να γίνει σύμφωνα με τη νομοθεσία δωρεάν π.χ. μέσω μιας δημοτικής επιχείρησης ανακύκλωσης ή μέσω του καταστήματος αγοράς. Οι μπαταρίες, οι συσσωρευτές και οι λυχνίες που δεν είναι μόνιμα εγκατεστημένες σε παλαιές ηλεκτρικές συσκευές και μπορούν να αφαιρεθούν χωρίς καταστροφή της συσκευής, πρέπει να αφαιρούνται πριν από την απόρριψη και να απορρίπτονται ξεχωριστά. Οι μπαταρίες λιθίου και τα πακέτα συσσωρευτών όλων των συστημάτων πρέπει να παραρριές πρέπει να προστατεύονται από βραχυκυκλώματα, αποσυνδέοντάς τες πάντα από τους πόλους. Κάθε τελικός χρήστης είναι ο ίδιος υπεύθυνος για τη διαγραφή προσωπικών δεδομένων στις παλαιές συσκευές που προορίζονται για απόρριψη.



Διάθεση συσκευασίας στα απορρίμματα

Η συσκευασία αποτελείται από χαρτόνι και μεμβράνες με σήμανση, δηλαδή με υλικά που μπορούν να ανακυκλωθούν.

- Διαθέστε αυτά τα υλικά για ανακύκλωση.



Τεχνικά στοιχεία

Αρ. προϊόντος	370419
Όνομαστική τάση	230 V~, 50–60 Hz
Όνομαστική ισχύς	45 W

Υποχρεώσεις παροχής πληροφοριών

Όνομασία	Σύμβολο	Τιμή	Μονάδα
Μέγιστη παροχή όγκου	F	(62.04)	m ³ /min
Κατανάλωση ισχύος ανεμιστήρα	P	(40.2)	W
Τιμή λειτουργίας	SV	(1.54)	(m ³ /min)/W
Κατανάλωση ισχύος σε κατάσταση ετοιμότητας	PSB	(-)	W
Στάθμη ηχητικής ισχύος ανεμιστήρα	LWA	(63.77)	dB(A)
Μέγιστη ταχύτητα αέρα	c	(2,4)	m/s

Πρότυπο μέτρησης για τον προσδιορισμό της τιμής λειτουργίας

Διεύθυνση επικοινωνίας για περισσότερες πληροφορίες

OBI Group Sourcing GmbH
Albert-Einstein-Str. 7–9
42929 Wermelskirchen
GERMANY

Inhoudsopgave

Voordat u begint...	41
Voor uw veiligheid	41
Uw apparaat in één oogopslag	42
In elkaar zetten	42
Bediening	42
Reiniging	43
Storingen en hulp	43
Afvalverwijdering	43
Technische gegevens	43
Reclamaties	51

Voordat u begint...

Reglementair gebruik

Het apparaat is uitsluitend bedoeld voor het niet-commerciële gebruik als mobiele ventilator.

Het apparaat is uitsluitend voor particulier gebruik bestemd. De algemeen erkende ongevalpreventievoorschriften en bijgevoegde veiligheidsinstructies moeten in acht genomen worden.

Voer alleen werkzaamheden uit, die in deze gebruiksaanwijzing beschreven zijn. Elk ander gebruik is niet toegestaan foutief gebruik. De fabrikant is niet aansprakelijk voor schade die als gevolg hiervan ontstaat.

Wat betekenen de gebruikte symbolen?

In de gebruiksaanwijzing worden de gevaarsaanwijzingen en aanwijzingen duidelijk aangegeven. Onderstaande symbolen worden gebruikt:



GEVAAR! Direct levensgevaar of risico op letsel! Direct gevaarlijke situatie die dodelijk of ernstig lichamelijk letsel tot gevolg zal hebben.



WAARSCHUWING! Waarschijnlijk levensgevaar of risico op letsel! Algemeen gevaarlijke situatie die dodelijk of ernstig lichamelijk letsel tot gevolg zal hebben.



VOORZICHTIG! Eventueel risico op letsel! Gevaarlijke situatie die letsel tot gevolg kan hebben.



LET OP! Risico op schade aan het apparaat! Situatie die schade aan voorwerpen tot gevolg kan hebben.



Aanwijzing: Informatie, die voor een beter begrip van de processen wordt gegeven.

Voor uw veiligheid

Algemene veiligheidsaanwijzingen

- Voor een veilige omgang met dit apparaat moet de gebruiker van dit apparaat deze gebruiksaanwijzing voor het eerste gebruik gelezen en begrepen hebben.
- Neem altijd alle veiligheidsaanwijzingen in acht! Wanneer u de veiligheidsaanwijzingen niet in acht neemt, brengt u uzelf en anderen in gevaar.
- De gebruiksaanwijzing altijd onder handbereik bewaren.

- Wanneer u het apparaat doorverkoopt of weggeeft, moet u deze gebruiksaanwijzing absoluut meegeven.
- Het apparaat mag alleen dan worden gebruikt, wanneer dit perfect in orde is. Als het apparaat of een deel ervan defect is, moet het buiten gebruik genomen en volgens de voorschriften verwijderd worden.
- Gebruik het apparaat niet in explosiegevaarlijke ruimtes of in de buurt van brandbare vloeistoffen of gassen!
- Het uitgeschakelde apparaat altijd tegen onbedoeld opnieuw inschakelen beveiligen.
- Gebruik geen apparaten waarbij de aan-uitschakelaar niet perfect werkt.
- Houd kinderen uit de buurt van het apparaat! Bewaar het apparaat buiten het bereik van kinderen en onbevoegden.
- Overbelast het apparaat niet. Gebruik het apparaat uitsluitend voor doeleinden, waarvoor het bedoeld is.
- Altijd voorzichtig en uitsluitend in goede conditie werken: bij vermoeidheid, ziekte, gebruik van alcohol, medicijnen en drugs kunt u het apparaat niet meer veilig gebruiken.
- Dit toestel mag niet worden gebruikt door personen (inclusief kinderen) met gereduceerde fysieke, sensorische en geestelijke vaardigheden, of gebrek aan ervaring en kennis, hetzij, dat zij samen onder toezicht van een voor hun veiligheid verantwoordelijke persoon het toestel gebruiken.
- Zorg ervoor, dat kinderen niet met het toestel spelen.
- Neem altijd de geldige nationale en internationale veiligheids-, gezondheids- en arbeidsvoorschriften in acht.

Elektrische veiligheid

- Het apparaat mag uitsluitend op een stopcontact met naar behoren geïnstalleerd beschermcontact aangesloten worden.
- De beveiliging moet met een aardlekschakelaar (FI-schakelaar) met een lekstroom van niet meer dan 30 mA gebeuren.
- Voor het aansluiten van het apparaat moet gegaandeerd zijn, dat de netaansluiting overeenkomt met de aansluitgegevens van het apparaat.
- Het apparaat mag uitsluitend binnen de aangegeven grenzen voor spanning, vermogen en nominaal toerental gebruikt worden (zie typeplaatje).
- De stekker niet met natte handen vastnemen! De kabel altijd aan de stekker, niet aan de kabel uittrekken.
- De kabel niet plooiën, platdrukken, er niet aan trekken of over rijden; beschermen tegen scherpe hoeken, olie en hitte.
- Apparaat niet aan de kabel optillen of de kabel anders aan het eigenlijke gebruiksdoel onttrekken.
- Controleer voor ieder gebruik de stekker en de kabel.
- Bij beschadiging van het netsnoer onmiddellijk de stekker uittrekken. Het apparaat nooit met beschadigd netsnoer gebruiken.

- Als het apparaat niet gebruikt wordt, moet de stekker altijd uitgetrokken zijn.
- Voor u de stekker in het stopcontact steekt, moet het apparaat uitgeschakeld zijn.
- Voor u de stekker uittrekt het apparaat altijd uit-schakelen.
- Apparaat bij het transport stroomloos schakelen.

Apparaatspecifieke veiligheidsaanwijzingen

- Het apparaat moet op een vlakke, horizontale ondergrond staan en rondom vrij zijn.
- Het apparaat mag niet in de buitenlucht gebruikt worden.
- Geen voorwerpen door het beschermrooster in het apparaat inbrengen.
- Voorwerpen die aangezogen kunnen worden (bv. gordijnen, planten), mogen zich niet in de directe omgeving bevinden.
- Pas op met lang haar! Dit kan door de luchtvervelingen verstrikt raken in de ventilator.
- Richt de luchtstroom niet op mensen gedurende langere tijd.
- Het apparaat nooit aan water of andere vloeistoffen blootstellen.
- Het apparaat mag niet in ruimtes met badkuip, douche of zwembassin noch in de buurt van wastafels of wateraansluitingen worden gebruikt.
- Houd er rekening mee dat de bewegende delen zich ook achter be- en ontluuchtingsopeningen kunnen bevinden.
- Symbolen die zich op uw apparaat bevinden, mogen niet worden verwijderd of afgedekt. Niet meer leesbare aanwijzingen op het apparaat moeten onmiddellijk worden vervangen.



Lees vóór de ingebruikname de gebruiksaanwijzing en neem deze in acht.

Uw apparaat in één oogopslag



Aanwijzing: Hoe uw apparaat er daadwerkelijk uitziet, kan van de afbeeldingen afwijken.

- *Overzicht – p. 3*

In elkaar zetten

- *P. 4, afb. 1*
 - Draai de verlengstang (13) om, zodat de L-vormige bout (17) naar boven wijst.
 - Verwijder de L-vormige bout (17) en de sluitring van de verlengstang (13).
- *P. 4, afb. 2*
 - Plaats de standvoet (14) en het standvoetgewicht (15) op de verlengstang (13).
 - Bevestig de sluitring (16) en de L-vormige bout (17).
- *P. 5, afb. 3*
 - Draai het gemonteerde geheel uit de vorige montage-stap om. Zet de standvoet (14) op de vloer.
 - Maak de bevestigingsbout (11) los van de verlengstang (13).

- Plaats de bovenste stang van de motoreenheid (10) op de verlengstang (13). Lijn het gat op de achterkant uit. Draai de bevestigingsbout (11) vast.

- *P. 5, afb. 4*

- Verwijder de 4 bevestigingsbouten (18) van de motoreenheid (10).

- *P. 6, afb. 5*

- Richt de achterste roostergreep (3) naar boven en naar achteren. Bevestig het achterste rooster (2) aan de motoreenheid (10).

- Draai de vier bevestigingsbouten (18) vast.

- *P. 6, afb. 6*

- Maak de bevestigingsbout (19) van het rotorblad (1) los. De bevestigingsbout is voorge-monteerd op de schroefdraad van het blad. Plaats het rotorblad op de motoras (4). De achterzijde van het blad met de bevestigingsbout wijst naar de motoreenheid (10).

- Zet de bevestigingsbout(19) vast.

- *P. 7, afb. 7*

- Open de 5 roosterclips (20) op het voorste rooster (22).

- *P. 7, afb. 8*

- Verwijder de bevestigingsmoer en de bevestigingsbout (21) van het frontrooster (22).

- Hang de ophanging (23) van het voorste rooster (22) in het achterste rooster (19).



Aanwijzing: De 5 roosterclips (20) moeten over het frame van het achterste rooster (2) vallen.

- Plaats de bevestigingsbout (21). Zet de bevestigingsmoer (21) vast. Sluit de 5 roosterclips (20) op het roosterframe.

Bediening

Controleren alvorens in te schakelen!



GEVAAR! Voorzichtig, risico om gewond te raken! Men mag het product alleen later werken, als men geen fouten vindt tijdens de controle. Zorg ervoor, dat eventuele defecte onderdelen vervangen zijn, voordat het product opnieuw gebruikt wordt.

Controleer dat het product veilig is:

- Controleer of men eventueel defecten kan zien.
- Controleer of alle onderdelen van het product stevig vast zitten.

Hoe met het product te werken

- *Bediening – p. 7*

- Zet uw ventilator op een vlak en droog oppervlak.
- Steek het netsnoer in een stopcontact.
- Door te drukken of te trekken aan de oscillatieknop slepen kunt u de oscillatiefunctie in- of uitschakelen.
- De snelheidsregelaar bevindt zich aan de achterkant van het motorhuis. Draai de knop gewoon in de gewenste stand. Uw ventilator heeft 3 snelheden
 - 0: UIT,
 - I = lage snelheid,

- II = gemiddelde snelheid,
- III = hoge snelheid

Reiniging



GEVAAR! Voorzichtig; gevaar voor letsel! Vóór alle werkzaamheden aan het apparaat altijd het netsnoer uit het stopcontact trekken.

- Apparaat uitschakelen en de stekker uit het stopcontact trekken.
- Apparaat met een licht vochtige doek afnemen.

Storingen en hulp

Indien iets niet functioneert...



GEVAAR! Gevaar voor letsel! Ondeskundig uitgevoerde reparaties kunnen ertoe leiden dat uw apparaat niet meer veilig functioneert. U brengt daarmee zichzelf en uw omgeving in gevaar.

Vaak zijn het slechts kleine defecten die tot een storing leiden. Meestal kunt u deze eenvoudig zelf verhelpen. Raadpleeg hiertoe eerst de onderstaande tabel voordat u zich tot de verkoper wendt. U bespaart zo veel moeite en eventueel ook kosten.

Fout/storing	Oorzaak	Oplossing
Apparaat werkt niet.	Geen netspanning?	Kabel, stekker, contactdoos en zekering controleren.
	Aansluitkabel defect?	Contact opnemen met de verkoper.

Kunt u de fout niet zelf oplossen, dient u direct contact op te nemen met de verkoper. Let op dat door onjuist uitgevoerde reparaties ook de aanspraak op garantie vervalt en evt. extra kosten worden berekend.

Afvalverwijdering

Afvalverwijdering van het apparaat

Het symbool van de doorgestreepte vuilnisbak betekent: batterijen en accu's, elektrische en elektronische apparatuur mogen niet als huishoudelijk afval worden afgevoerd. Ze kunnen stoffen bevatten die schadelijk zijn voor het milieu en de gezondheid.



Consumenten zijn verplicht om oude elektrische apparaten, afgedankte batterijen en accu's gescheiden van huishoudelijk afval op een officieel inzamelpunt af te geven om een goede verdere verwerking te waarborgen. Overeenkomstig de wettelijke voor-

schriften kan de inlevering gratis gebeuren, bijv. via een gemeentelijk afvalverwerkingsbedrijf of via een handelaar.

Batterijen, oplaadbare batterijen en lampen die niet vast in afgedankte elektrische apparatuur zijn ingebouwd en die kunnen worden verwijderd zonder beschadigingen, moeten vóór afvalverwijdering worden verwijderd en afzonderlijk worden afgevoerd. Lithiumbatterijen en accu-packs van alle systemen mogen uitsluitend in ontladen toestand aan de inzamelpunten worden overgedragen. De batterijen moeten altijd worden beveiligd tegen kortsluiting door de polen af te plakken.



Elke eindgebruiker is verantwoordelijk voor het verwijderen van persoonlijke gegevens op de af te voeren afgedankte apparatuur.

Afvalverwijdering van de verpakking

De verpakking bestaat uit karton en uit dienovereenkomstig gekenmerkte kunststoffen, die gerecycled kunnen worden.



- Bied deze materialen ter recycling aan.

Technische gegevens

Artikelnummer	370419
Nominale spanning	230 V~, 50–60 Hz
Nominaal vermogen	45 W

Informatievereisten

Benaming	Symbol	Waarde	Eenheid
Maximale volumestroom	F	(62.04)	m ³ /min
Ventilator-opgenomen vermogen	P	(40.2)	W
Bedrijfswaarde	SV	(1.54)	(m ³ /min)/W
Opgenomen vermogen in de stand-by toestand	PSB	(-)	W
Ventilator-geluidsvermogensniveau	LWA	(63.77)	dB(A)
Maximale lichtsnelheid	c	(2,4)	m/s
Meetnorm voor de vaststelling van de bedrijfswaarde	EN IEC 60879:2019		
Contactadres voor nadere informatie	OBI Group Sourcing GmbH Albert-Einstein-Str. 7–9 42929 Wermelskirchen GERMANY		

Innehållsförteckning

Innan du börjar...	44
För din egen säkerhet	44
Produkten i översikt	45
Montering	45
Förfarande	45
Rengöring	45
Störningar och hjälp	45
Bortskaffande	46
Tekniska data	46
Produktansvar	51

Innan du börjar...

Ändamålsenlig användning

Produkten är avsedd uteslutande för icke-kommersiellt bruk som flyttbar fläkt.

Produkten är inte avsedd för professionellt bruk. Allmänna föreskrifter om olycksförebyggande samt bifogade säkerhetsanvisningar måste följas.

Genomför endast de arbeten som beskrivs i den här bruksanvisningen. Produkten får inte användas för några andra ändamål. Tillverkaren ansvarar inte för skador som uppstår på grund av felaktig användning.

Symbolers innebörd

Säkerhetsanvisningar och andra anvisningar är tydligt märkta i bruksanvisningen. Följande symboler används:



FARA! Omedelbar livsfara och skaderisk! En omedelbart farlig situation som leder till dödsfall eller svåra personskador.



VARNING! Sannolik livsfara och skaderisk! En allmänt farlig situation som kan leda till dödsfall eller svåra personskador.



SE UPP! Eventuell skaderisk! En farlig situation som kan leda till personskador.



OBS! Risk för apparatskador! En situation som kan leda till materiella skador.



Märk: Information som ska ge en bättre förståelse av olika processer.

För din egen säkerhet

Allmänna säkerhetsanvisningar

- För att kunna använda produkten på ett säkert sätt är det viktigt att du läser igenom och förstår den här bruksanvisningen före den första användningen.
- Beakta alla säkerhetsanvisningar! Om säkerhetsanvisningarna inte beaktas utsätter du dig själv och andra personer för fara.
- Spara alla bruks- och säkerhetsanvisningar för framtida bruk.
- Om du säljer eller ger bort produkten ska du alltid även vidarebefordra den här bruksanvisningen.

- Produkten får endast användas om den fungerar som den ska. Om produkten eller någon del av den är defekt måste enheten tas ur drift och bortskaffas korrekt.
- Produkten får inte användas i explosiva miljöer eller i närheten av brandfarliga vätskor eller gaser!
- När enheten är frånslagen ska den alltid säkras så att den inte kan slås på av misstag.
- Använd inte enheten om strömbrytaren inte fungerar korrekt.
- Produkten ska förvaras åtkomligt för barn! Förvara produkten utom räckhåll för barn eller obehöriga personer.
- Överbelasta inte produkten. Använd produkten endast för de ändamål som den är avsedd för.
- Arbeta försiktigt och endast om du befinner dig i god fysisk kondition: trötthet, sjukdom, alkoholkonsumtion eller påverkan av läkemedel och droger gör att du inte kan använda produkten på ett säkert sätt.
- Denna produkt är inte avsedd att användas av personer (i synnerhet barn) med nedsatt fysisk, sensorisk eller mental förmåga och/eller av personer som saknar kunskap om produkten, såvida de inte hålls under uppsikt av en person som ansvarar för deras säkerhet och ger instruktioner om hur produkten ska användas.
- Se till att barn inte leker med produkten.
- Beakta alltid gällande nationella och internationella säkerhets-, hälso- och arbetsföreskrifter.

Elsäkerhet

- Enheten får endast anslutas till ett uttag med korrekt installerad skyddskontakt.
- Enheten ska säkras med en jordfelsbrytare (FI-brytare) med en läckström på högst 30 mA.
- Kontrollera att nätanslutningen motsvarar enhetens anslutningsspecifikationer innan du ansluter den.
- Enheten får endast användas inom de angivna gränserna för spänning och effekt (se typskylt).
- Ta inte på nätkontakten med fuktiga händer! Dra inte ut nätkontakten från kabeln, utan bara från själva kontakten.
- Nätkabeln får inte krökas, klämmas, slitas sönder eller köras över; skydda den mot vassa kanter, olja och värme.
- Lyft inte enheten från kabeln och använd inte kabeln för andra ändamål.
- Kontrollera kabeln och stickkontakten före varje användning.
- Om nätkabeln är skadad ska du omedelbart dra ut nätkontakten. Använd aldrig enheten om nätkontakten är skadad.
- När enheten inte används ska nätkontakten dras ut.
- Kontrollera att enheten är frånslagen innan du kopplar in nätkontakten.
- Slå alltid från enheten innan du drar ut nätkontakten.
- Koppla enheten från strömmen under transport.

Apparatspecifika säkerhetsanvisningar

- Produkten måste stå på ett jämnt, vågrätt underlag runtom.
- Produkten får inte användas utomhus.
- För aldrig in föremål i produkten genom skyddsgallren.
- Föremål som kan fångas upp (t.ex. gardiner, växter) får inte finnas i den omedelbara närheten.
- Var försiktig med långt hår! Det kan fastna i fläkten på grund av luftströmlarna.
- Rikta inte luftflödet direkt mot personer under en längre tid.
- Utsätt aldrig produkten för vatten eller andra vätskor.
- Produkten får inte användas i rum med badkar, dusch eller simbassäng, ej heller i närheten av tvättställ eller vattenanslutningar.
- Tänk på att roterande delar även kan finnas bakom luftnings- och ventilationsöppningar.
- Symboler som befinner sig på produkten får inte avlägsnas eller täckas över. Oläslig information på produkten ska omgående bytas ut.



Läs och beakta bruksanvisningen före användning.

Produkten i översikt



Märk: Det faktiska utseendet hos produkten kan avvika från illustrationerna.

- ▶ Översikt – sid. 3

Montering

- ▶ Sid. 4, fig. 1
 - Vrid förlängningsstången (13) så att den L-formade bulten (17) pekar uppåt.
 - Ta bort den L-formade bulten (17) och brickan från förlängningsstången (13).
- ▶ Sid. 4, fig. 2
 - Placera foten (14) och fotvikten (15) på förlängningsstången (13).
 - Fäst brickan (16) och den L-formade bulten (17).
- ▶ Sid. 5, fig. 3
 - Vänd på de monterade delarna från föregående monteringssteg. Ställ foten (14) på underlaget.
 - Lossa låsskruven (11) från förlängningsstången (13).
 - Sätt den övre stängen på motorenheten (10) på förlängningsstången (13). Rikta in hålet på baksidan. Dra åt låsskruven ordentligt (11).
- ▶ Sid. 5, fig. 4
 - Ta bort de fyra låsskruvarna (18) från motorenheten (10).
- ▶ Sid. 6, fig. 5
 - Rikta det bakre gallerhandtaget (3) uppåt och bakåt. Fäst det bakre gallret (2) på motorenheten (10).
 - Dra åt de fyra låsskruvarna (18).
- ▶ Sid. 6, fig. 6

- Lossa låsskruven (19) från rotorbladet (1). Låsskruven är förmonterad på bladets gänga. Sätt rotorbladet på motoraxeln (4). Baksidan av bladet med låsskruven ska peka mot motorenheten (10).
- Dra åt låsskruven (19).

- ▶ Sid. 7, fig. 7

- Öppna de fem gallerklämmorna (20) på frontgallret (22).

- ▶ Sid. 7, fig. 8

- Ta bort låsmuttern och låsskruven (21) från frontgallret (22).
- Centrera frontgallrets (22) upphängningsanordning (23) mot bakgallret (19).



Märk: De fem gallerklämmorna (20) måste passa över ramen på bakgallret (2).

- Sätt in låsskruven (21). Sätt fast låsmuttern (21). Stäng de fem gallerklämmorna (20) över gallerramen.

Förfarande

Kontrollera anslutningen före start!



FARA! Se upp – risk för personskador! Produkten får endast tas i drift om inga fel fastställdes vid kontrollen. Säkerställ att defekta delar byts ut innan produkten används nästa gång.

Kontrollera att produkten är i felfritt skick.

- Kontrollera att inga synliga brister finns.
- Kontrollera om alla delar är fast anslutna till produkten.

Idrifttagning av produkten

- ▶ Användning – sid. 7

- Ställ fläkten på en plan och torr yta.
- Sätt in nätkabeln i ett lämpligt uttag.
- Du kan välja att starta eller stoppa svängfunktionen genom att trycka in och dra ut svängknappen.
- Hastighetsreglaget sitter på baksidan av motorhuset. Vrid reglaget till önskad inställning. Fläkten har 3 hastighetsnivåer
 - 0 = AV,
 - I = låg hastighet,
 - II = medelhastighet,
 - III = hög hastighet

Rengöring



FARA! Se upp – risk för personskador! Dra alltid ur kontakten före allt arbete med produkten.

- Stäng av produkten och dra ur kontakten.
- Torka av produkten med en lätt fuktad trasa.

Störningar och hjälp

Om något inte fungerar ...



FARA! Risk för personskador! Felaktiga reparationer kan leda till att produkten inte längre arbetar säkert. Du utsätter dig själv och din omgivning för fara.

Ofta är det små fel som leder till en störning. I regel kan man åtgärda dessa på egen hand. Se först efter i tabellen nedan innan du kontaktar försäljaren. Det sparar jobb och ev. kostnader.

Fel/störning	Orsak	Åtgärd
Produkten går inte.	Ingen nätspänning?	Kontrollera kabel, kontakt, uttag och säkring.
	Defekt anslutningskabel?	Kontakta återförsäljaren.

Om du själv inte kan åtgärda felet ska du kontakta återförsäljaren direkt. Tänk på att garantin upphör att gälla vid felaktiga reparationer och att extrakostnader ev. kan uppstå för din del.

Bortskaffande

Bortskaffa produkten

Symbolen med en överstruken soptunna betyder: Batterier och ackumulatörer, el- och elektronikapparater får inte kastas i hushålls-soporna. De kan innehålla miljö- och hälsofarliga ämnen.



Konsumenterna är skyldiga att bortskaffa uttjänta elapparater, uttjänta batterier och ackumulatörer till återvinningscentral för säkerställande av korrekt hantering. Återlämningen kan enligt lagstadgad reglering ske gratis t.ex. via en kommunal avfallsanläggning eller via en återförsäljare.

Tekniska data

Artikelnummer	370419
Märkspänning	230 V~, 50–60 Hz
Märkeffekt	45 W

Informationskrav

Beteckning	Symbol	Värde	Enhet
Max. volymström	F	(62.04)	m ³ /min
Effektförbrukning fläkt	P	(40.2)	W
Servicevärde	SV	(1.54)	(m ³ /min)/W
Effektförbrukning i standby-läge	PSB	(-)	W
Ljudeffektnivå fläkt	LWA	(63.77)	dB(A)
Max. lufthastighet	c	(2,4)	m/s
Mätstandard för bestämning av servicevärdet	EN IEC 60879:2019		
Kontaktuppgifter för ytterligare information	OBI Group Sourcing GmbH Albert-Einstein-Str. 7–9 42929 Wermelskirchen GERMANY		

Batterier, ackumulatörer och lampor som inte är fast monterade i uttjänta elprodukter och som kan tas ur icke-förstörande måste tas ur och bortskaffas separat före bortskaffning. Litiumbatterier och batteripaket för alla system ska lämnas in till återvinning endast i urladdat skick. Batterier skall alltid skyddas mot kortslutning genom att man tejpar över polerna.



Alla slutanvändare är skyldiga att själva se till att radera personuppgifter från uttjänta, skrotmässiga apparater.

Bortskaffa förpackningen

Förpackningen består av kartongpapper och plastdetaljer med motsvarande märkning, vilka alla kan återvinnas.



- Lämnna de olika materialen på respektive plats i återvinningsstationen.

Sisällys

Ennen aloittamista.....	47
Turvallisuuttasi varten	47
Laitteen yleiskatsaus	48
Asennus	48
Menettely	48
Puhdistus	48
Häiriöt ja apu	48
Hävittäminen	49
Tekniset tiedot	49
Tuotevastuu	51

Ennen aloittamista...

Määräystenmukainen käyttö

Laitte on tarkoitettu ainoastaan ei-ammattimaiseen käyttöön siirrettävänä tuulettimena.

Laitetta ei ole tarkoitettu ammattikäyttöön. Yleiset hyväksytyt tapaturmanestomääräykset ja oheiset turvallisuusohjeet on huomioitava.

Suorita ainoastaan töitä, jotka on kuvattu tässä käyttöohjeessa. Kaikki muu käyttö on kiellettyä väärinkäyttöä. Valmistaja ei vastaa väärinkäytöstä aiheutuvista vaurioista.

Mitä tarkoittavat käytetyt merkit?

Vaarat ja yleiset huomautukset on merkitty näkyvästi käyttöohjeeseen. Käytössä ovat seuraavat tunnusmerkit:



VAARA! Välitön hengen- tai loukkaantumisvaara! Välitön vaaratilanne, joka johtaa kuolemaan tai vakavaan loukkaantumiseen.



VAROITUS! Todennäköinen hengen- tai loukkaantumisvaara! Yleinen vaaratilanne, joka voi johtaa kuolemaan tai vakavaan loukkaantumiseen.



VARO! Mahdollinen loukkaantumisvaara! Vaaratilanne, joka voi johtaa loukkaantumiseen.



HUOMAUTUS! Laitteavaurioiden vaara! Tilanne, joka voi johtaa esinevahinkoihin.



Vihje: Tiedot, jotka annetaan toimenpiteiden parempaa ymmärtämistä varten.

Turvallisuuttasi varten

Yleiset turvallisuusohjeet

- Turvallista käyttöä varten tämän laitteen käyttäjän täytyy lukea ja ymmärtää tämän käyttöohjeen sisältämät ohjeet.
- Noudata kaikkia turvallisuusohjeita! Turvallisuusohjeiden noudattamattomuudella vaarannat itseäsi ja muita.
- Pidä käyttöohje tallessa myöhempää tarvetta varten.
- Mikäli myyt tai luovutat laitteen jollekin toiselle henkilölle, on käyttöohje luovutettava laitteen mukana.

- Laitetta saa käyttää vain sen ollessa moitteettomassa kunnossa. Jos jokin laitteen osista viallinen, täytyy laite poistaa käytöstä ja hävittää asiaankuuluvasti.
- Älä käytä laitetta räjähdysvaarallisissa tiloissa tai syttyvien nesteiden tai kaasujen lähettyvillä!
- Varmista poiskytketty laite aina tahattomalta päällekytkemiseltä.
- Älä käytä laitteita, joiden virtakytkin ei ole kunnossa.
- Pidä laite pois lasten ulottuvilta! Säilytä laitetta aina turvassa lapsilta ja asiattomilta henkilöiltä.
- Älä ylikuormita laitetta. Käytä laitetta vain sille määrättyyn tarkoitukseen.
- Työskentele laitteella aina varoen ja hyvässä kunnossa ollessa: Väsymys, sairaus, alkoholin nautinto, lääkkeiden ja huumeiden vaikutus on vastuutonta, koska et voi hallita laitetta turvallisesti.
- Tätä laitetta ei tarkoitettu henkilöille (lapset mukaan luettuina), joiden fyysiset, aistimukselliset tai henkiset kyvyt ovat rajoitettuja tai joiden kokemukset ja/tai tiedot laitteen käytöstä puuttuvat, paitsi jos he ovat laitteen turvallisuudesta vastuullisen henkilön alaisina tai ovat saaneet opastusta laitteen käytöstä.
- Varmista, että lapset eivät pysty leikkimään laitteella.
- Kansallisia ja kansainvälisiä turvallisuus-, terveys- ja työturvallisuussäädöksiä on aina noudatettava.

Sähköturvallisuus

- Laitteen saa liittää vain maadoitettuun pistorasiaan.
- Käytössä täytyy olla vikavirta-suojakosketin (FI-kosketin), jossa vikavirta ei saa ylittää 30 mA.
- Ennen laitteen kytkemistä täytyy varmistaa, että verkkoiliitäntä vastaa laitteen arvoja.
- Laitetta saa käyttää vain ilmoitetulla jännitteellä ja teholla (katso tyyppikilpi).
- Älä koske virtapistokkeeseen märin käsin! Irrota pistoke irti pistorasiasta aina pistokkeesta kiinni pitämällä, älä vetämällä kaapelista.
- Älä taita, väännä, purista tai revi tai yliaja kaapelia, suojaa teräviltä reunoilta, öljyltä ja kuumudelta.
- Älä kanna laitetta kaapelista tai käytä kaapelia muuhun tarpeeseen.
- Tarkista kaapeli ja pistoke aina ennen käyttöä.
- Jos huomaat kaapelissa vian, irrota pistoke heti pistorasiasta. Älä koskaan käytä laitetta viallissella kaapelilla.
- Kun laitetta ei käytetä, täytyy kaapeli irrottaa pistorasiasta.
- Varmista ennen pistorasiaan liittämistä, että laite on kytketty pois päältä.
- Kytke laite pois päältä aina ennen pistorasiasta irrottamista.
- Kytke laite pois päältä sitä kuljetettaessa.

Laittekohtaiset turvallisuusohjeet

- Laitteen ympäristön täytyy olla vapaa, ja sen täytyy seistä vaakasuoralla alustalla.
- Laitetta ei saa käyttää ulkona.

- Älä koskaan vie esineitä laitteeseen suojaritilän läpi.
- Lähiympäristössä ei saa olla sellaisia esineitä (esim. verhot, kasvit), jotka voivat takertua tuulettimeen.
- Ole varovainen pitkien hiusten kanssa! Ne saattavat joutua pyörteisen ilmavirran mukana tuulettimeen ja takertua siihen.
- Älä kohdista ilmavirtaa ihmisiin pitkäksi aikaa.
- Älä koskaan altista laitetta vedelle tai muille nesteille.
- Laitetta ei saa käyttää tiloissa, joissa on kylpyamme, suihku tai uima-allas eikä vesialtaan tai vesiliittymien lähetyvillä.
- Ota huomioon, että ilman tulo- ja poistoaukkojen takana voi olla myös liikkuvia osia.
- Laitteeseen kiinnitettyjä symboleja ei saa poistaa eikä peittää. Huonosti luettavat ohjeet laitteessa on vaihdettava välittömästi.



Lue käyttöohje ennen käyttöönottoa ja noudata sen ohjeita.

Laitteen yleiskatsaus



Vihje: Sinun laitteesi ulkonäkö voi poiketa kuvista.

► *Yleiskatsaus – siv. 3*

Asennus

► *Siv. 4, kuva 1*

- Käännä pidennysvarsi (13) ympäri niin, että L-pultti (17) osoittaa ylöspäin.
- Irrota L-pultti (17) ja aluslevy pidennysvarresta (13).

► *Siv. 4, kuva 2*

- Aseta jalusta (14) ja jalustan paino (15) pidennysvarteen (13).
- Kiinnitä aluslevy (16) ja L-pultti (17).

► *Siv. 5, kuva 3*

- Käännä edellisessä asennusvaiheessa kootut osat ympäri. Aseta jalusta (14) lattialle.
- Irrota kiinnitysruuvi (11) pidennysvarresta (13).
- Aseta moottoriyksikön ylempi varsi (10) pidennysvarteen (13). Kohdista takaosan reikä oikein. Kiristä kiinnitysruuvi (11) tiukasti kiinni.

► *Siv. 5, kuva 4*

- Irrota moottoriyksiköstä (10) neljä kiinnitysruuvia (18).

► *Siv. 6, kuva 5*

- Kohdista takasäleikkö niin, että sen kahva (3) osoittaa ylös- ja taaksepäin. Kiinnitä takasäleikkö (2) moottoriyksikköön (10).
- Kiristä neljä kiinnitysruuvia (18).

► *Siv. 6, kuva 6*

- Irrota kiinnitysruuvi (19) roottorin lavasta (1). Kiinnitysruuvi on esiasennettu roottorin kierteeseen. Aseta roottori moottorin akselin (4). Roottorin takaosa, jossa kiinnitysruuvi sijaitsee, tulee moottoriyksikköä (10) vasten.
- Kiristä kiinnitysruuvi (19).

► *Siv. 7, kuva 7*

- Avaa etusäleikön (22) viisi kiinnikettä (20).

► *Siv. 7, kuva 8*

- Irrota kiinnitysmutteri ja kiinnitysruuvi (21) etusäleiköstä (22).
- Ripusta etusäleikön (22) kiinnityskohta (23) takasäleikköön (19).



Vihje: Viiden säleikkökiinnikkeen (20) on asetettava takasäleikön kehikon päälle (2).

- Aseta kiinnitysruuvi (21) paikalleen. Kiristä kiinnitysmutteri (21). Käännä viisi säleikkökiinnikettä (20) paikoilleen säleikön kehikkoon.

Menettely

Tarkasta liitäntä ennen päällekytkentää!



VAARA! Varo, tapaturmavaara! Laitteen käyttöönotto on sallittu vain, jos tarkastuksessa ei ole todettu vikoja. Varmista, että vialliset osat vaihdetaan, ennen kuin laitetta käytetään uudelleen.

Varmista, että laite on moitteettomassa kunnossa.

- Tarkasta, onko laitteessa näkyviä vikoja.
- Tarkasta, ovatko kaikki osat tiukasti kiinni laitteessa.

Laitteen käyttöönotto

► *Käyttö – siv. 7*

- Aseta tuuletin tasaiselle ja kuivalle pinnalle.
- Liitä verkkojohto asianmukaisesti pistorasiaan.
- Voit käynnistää tai sammuttaa oskillointitilan painamalla tai vetämällä oskillointinuppia.
- Nopeudenvaihtin sijaitsee moottorikotelon takaosassa. Haluamasi asetus on helppo valita kääntämällä nuppia. Tuulettimessa on kolme nopeusasetusta
 - 0 = POISSA KÄYTÖSTÄ
 - I = pieni nopeus
 - II = keskisuuri nopeus
 - III = suuri nopeus

Puhdistus



VAARA! Varo, tapaturmavaara! Irrota virtapistoke aina ennen kuin teet mitään töitä laitteen parissa.

- Kytke tuote pois päältä ja irrota virtapistoke.
- Pyyhi tuote nihkeällä liinalla.

Häiriöt ja apu

Jos jokin ei toimi ...



VAARA! Loukkaantumiswaara! Epäasialliset korjaukset voivat aiheuttaa sen, että laite ei toimi enää turvallisesti. Vaarannat näin ympäristösi turvallisuutta.

Häiriön aiheuttavat usein vain pienet virheet. Pystyt usein korjaamaan ne itse. Katso ensin seuraavasta taulukosta, ennen kuin käännyt jälleenmyyjän puoleen. Näin säästät turhaa vaivaa ja mahdollisesti myös kustannuksia.

Vika/häiriö	Syy	Korjaus
Laite ei toimi.	Saako se virtaa?	Tarkista johto, pistoke, pistorasia ja sulake.
	Liitäntäjohto viallinen?	Ota yhteyttä jälleenmyyjään.

Jos et pysty korjaamaan vikaa itse, ota yhteyttä jälleenmyyjään. Ota huomioon, että asiattomat korjaukset mitätöivät myös takuun ja sinulle aiheutuu lisäkustannuksia.

Hävittäminen

Laitteen hävittäminen

Yliiivatun roskasäiliön symboli tarkoittaa: Paristoja, akkuja, sähkö- ja elektroniikkalaitteita ei saa laittaa kotitalousjätteen joukkoon. Ne voivat sisältää ympäristölle ja terveydelle haitallisia aineita.



Kuluttajat ovat velvollisia toimittamaan käytetyt sähkölaitteet, laitteiden paristot ja akut sekajätteestä erillään viralliseen keräyspaikkaan, jotta niiden asianmukainen käsittely on varmistettu. Palautus voi tapahtua lakimääräysten mukaan maksutta esim. jonkin kunnallisen jätehuoltoyrityksen tai jälleenmyyjän kautta.

Tekniset tiedot

Tuotenumero	370419
Nimellisjännite	230 V~, 50–60 Hz
Nimellisteho	45 W

Tietopyynnöt

Nimitys	Symboli	Arvo	Yksikkö
Enimmäisilmavirta	F	(62.04)	m ³ /min
Puhaltimen ottoteho	P	(40.2)	W
Käyttöarvo	SV	(1.54)	(m ³ /min)/W
Virrankulutus valmiustilassa	PSB	(-)	W
Puhaltimen äänitehotaso	LWA	(63.77)	dB(A)
Maksimaalinen ilman nopeus	c	(2,4)	m/s
Käyttöarvon määrittelyn mittausstandardi		EN IEC 60879:2019	
Yhteydetiedot lisätietoja varten		OBI Group Sourcing GmbH Albert-Einstein-Str. 7–9 42929 Wermelskirchen GERMANY	

Paristot, akut ja lamput, joita ei ole asennettu sähkölaitteisiin kiinteästi ja jotka on mahdollista irrottaa laitetta rikkomatta, on poistettava laitteesta ennen hävittämistä ja toimitettava erilliseen keräyspisteeseen. Kaikkien laitteistojen litiumakut ja akut saa toimittaa keräyspisteeseen vain varaamattomassa tilassa. Paristojen navat ovat peitettävä teipillä, jotta ei pääse syntymään oikosulkuja.



Jokainen loppukäyttäjä vastaa itse hävitettävässä laitteessa olevien henkilökohtaisten tietojen poistamisesta.

Pakkauksen hävittäminen

Pakkaus koostuu pahvilaatikosta ja vastavasti merkityistä muoviosista, mitkä voidaan antaa kierrätettäväksi.



– Vie nämä materiaalit kierrätettäväksi.

SI Garancijski list

Firma dajalca garancije:

Sedež dajalca garancije:

Firma prodajalca:

Sedež prodajalca:

Podatki o blagu/prodaktu:

.....
.....
.....

Datum izročitve blaga/produkta potrošniku:

S tem garancijskim listom jamčimo za lastnosti ali brezhibno delovanje v 1-letnem garancijskem roku, ki začne teči z izročitvijo blaga potrošniku in velja s priloženim originalnim računom. Vzdrževanje, rezervne dele in priklonpe aparate nudimo še tri leta po preteku garancije.

Garancija velja na območju Republike Slovenije.

Garancija ne izključuje pravic potrošnika, ki izhajajo iz odgovornosti prodajalca za napake na blagu.

V primeru okvare se obrnite na prodajalca.

GR Εγγύηση

Για αυτό το προϊόν ισχύει εγγύηση με διάρκεια δύο έτη από την ημερομηνία αγοράς, εφόσον αυτό έχει αγοραστεί από τό κατάσταση που αναφέρεται πιο κάτω.

Βλάβες που προέρχονται από ακατάλληλη μεταχείριση ή χειρισμό, λάθος τοποθέτηση ή φύλαξη, ακατάλληλη σύνδεση ή εγκατάσταση, από βία ή άλλες εξωτερικές επιδράσεις, καθώς και σε παρεμβάσεις του αγοραστή ή τρίτων οι οποίες δεν ήταν σύμφωνες με τις οδηγίες χρήσης που συνοδεύουν το προϊόν, δεν καλύπτονται από την εγγύηση. Επίσης, δεν καλύπτεται η φυσιολογική φθορά λόγω χρήσης. Προτείνουμε να διαβάσετε προσεκτικά τις οδηγίες χρήσεως, διότι περιέχουν σημαντικές υποδείξεις.

Για λόγους εξακρίβωσης της ημερομηνίας αγοράς, είναι απαραίτητο να κρατήσετε την απόδειξη αγοράς, που αποτελεί το μόνο αποδεικτικό στοιχείο της ημερομηνίας αγοράς.

Υποδείξεις:

1. Εάν το προϊόν δε λειτουργεί πλέον όπως πρέπει, ελέγξτε παρακαλούμε πρώτα εάν η αιτία είναι άλλοι λόγοι, όπως για παράδειγμα λάθος χειρισμός.
2. Σε περίπτωση που θέλετε να κάνετε χρήση της εγγύησης ή σε περίπτωση βλάβης παρακαλούμε απευθυνθείτε προσωπικά στο κατάστημα αγοράς.

Παρακαλούμε προσέξτε ότι θα επισυνάπτετε, θα έχετε διαθέσιμα, ή θα φέρετε μαζί σας σε κάθε περίπτωση τα ακόλουθα:

- Απόδειξη αγοράς
- Περιγραφή προϊόντος/Τύπος/Μάρκα
- Περιγραφή του εμφανιζόμενου προβλήματος με όσο το δυνατόν πιο ακριβή αναφορά του ελαττώματος.

Εκτός των δικαιωμάτων που παρέχονται με την παρούσα εγγύηση στον καταναλωτή, αυτός έχει σε κάθε περίπτωση και όλα τα δικαιώματα που απορρέουν από τις κείμενες διατάξεις και τους νόμους σχετικά με τη σύμβαση πώλησης.

Διανομή:

DE Mängelansprüche

Sehr geehrte Kundin, sehr geehrter Kunde, unsere Produkte werden in modernen Produktionsstätten gefertigt und unterliegen einem international anerkannten Qualitätsprozess.

Sollten Sie dennoch einen Grund zur Beanstandung haben, bringen Sie bitte diesen Artikel zusammen mit dem Kaufbeleg zu Ihrem Händler.

Für unsere Produkte gelten die gesetzlichen Mängelansprüche ab Kaufdatum.

IT Reclami per difetti

Gentilissima Cliente, gentilissimo Cliente, i nostri prodotti sono fabbricati in moderne officine di produzione e sono sottoposti ad un processo di qualità internazionalmente riconosciuto.

Se Lei dovesse avere tuttavia un motivo di reclamo, porti questo articolo insieme allo scontrino al Suo negoziante.

Per i nostri prodotti valgono i reclami per difetti legali a partire dalla data di acquisto.

FR Réclamations

Chère cliente, cher client, Nos produits sont fabriqués dans des ateliers de production modernes et sont soumis à un processus de qualité reconnu au niveau international.

Si vous avez toutefois le moindre motif de réclamation, veuillez rapporter cet article avec son justificatif d'achat à votre commerçant.

Nos produits sont soumis au droit légal de réclamation en cas de défaut à partir de leur date d'achat.

GB Claims for defects

Dear customer, Our products are manufactured in modern production plants, and are subject to an internationally recognised quality process.

Nevertheless, if you have cause for dissatisfaction, please bring the item together with the proof of purchase to the store from which you bought it.

For our products, legal claims for defects are valid from the date of purchase.

CZ Reklama

Vážená zákaznice, vážený zákazník, naše výrobky jsou vyráběny v moderních závodech a podléhají mezinárodně uznávanému procesu kontroly kvality.

Pokud byste přesto měli důvod ke stížnostem, přineste prosím výrobek společně s dokladem o koupi vašemu prodejci.

Pro naše výrobky platí zákonná reklamační lhůta od datumu koupě.

SK Reklamácie

Vážená zákazníčka, vážený zákazník, naše produkty sa vyrábajú v moderných zariadeniach a podliehajú medzinárodne uznávanému procesu riadenia kvality. Ak máte aj napriek tomu dôvod na reklamáciu, prineste tento tovar spolu s dokladom o zakúpení k vášmu predajcovi.

Pre produkty platia zákonné reklamačné nároky od dátumu zakúpenia.

PL Roszczenia gwarancyjne

Szanowna Klientko, szanowny Kliencie, Nasze wyroby produkowane są w nowoczesnych zakładach produkcyjnych i podlegają pod uznane na świecie procesy jakościowe.

W razie podstawy do reklamacji prosimy dostarczyć ten artykuł wraz z paragonem do sklepu, w którym dokonano zakupu.

Dla naszych produktów obowiązują ustawowe roszczenia gwarancyjne od daty zakupu.

HU Jótállási jegy

Tisztelt Vevőnk!

Termékeink modern gyárbán készülnek, nemzetközileg elismert minőségbiztosítási rendszer alatt.

Üzemzavar esetén a készüléket vigye vissza, a vásárlási számlával együtt, a forgalmazóhoz, ahonnan vásárolta azt.

Termékeinkre a törvényben előírt garanciális feltételek érvényesek, a vásárlás napjától számítva.

BA/HR Prava na žalbu

Štovani kupci!

Naši proizvodi se proizvode u modernim tvornicama i podliježu međunarodno priznatom procesu provjere kakvoće.

Ako ipak postoji razlog za žalbu, molimo Vas da ovaj artikl zajedno s računom odnesete Vašem trgovcu.

Za naše proizvode važe zakonska prava na žalbu od datuma kupovine.

NL Reclamaties

Geachte klant, onze producten worden op moderne productieplaatsen gefabriceerd en zijn onderworpen aan een internationaal erkend kwaliteitsproces.

Wanneer u desondanks een reden tot klagen heeft, breng dit artikel dan samen met de kassabon naar uw verkoper.

Voor onze producten gelden de wettelijke reclamatietermijnen vanaf de datum van aankoop.

LV Reklamācija

Cienītā kliente, godātais klient, mūsu produkcija tiek izgatavota modernās ražotnēs un ir pakļauta starptautiski atzītam kvalitātes kontroles procesam.

Ja Jums tomēr ir iemesls celt iebildumus, lūdzu, nogādājiet šo preci kopā ar pirkumu aplieciņošu dokumentu savam tirgotājam.

Ar likumu noteiktās reklamācijas attiecībā uz mūsu produkciju ir piemērojamas sākot ar tās iegādes datumu.

EE Garantiinõuded

Lugupeetud klient, meie tooted on valmistatud moodulates tootmistehhides ja on allutatud rahvusvaheliselt tunnustatud kvaliteedi tagamise protsessile.

Kui teil on sellest hoolimata põhjust reklamatsiooniks, viige see toode palun koos ostutšekiga turustajale, kellelt selle saite.

Meie toodetele kehtivad alates ostukuupäevast seadusega ettenähtud õigused reklamatsioonide esitamiseks.

SE Produktansvar

Bästa kund! Våra produkter tillverkas i moderna produktionsanläggningar och genomgår en internationellt erkänd kvalitetsprocess.

Skulle det ändå finnas skäl till reklamation, ber vi dig lämna in denna artikel tillsammans med köpkvittot till återförsäljaren.

För våra produkter gäller lagstadgat produktansvar fr.o.m. köpdatumet.

FI Tuotevastuu

Hyvä asiakas, tuotteemme valmistetaan uudenaikaisissa tuotantolaitoksissa ja ne tarkastetaan kansainvälisesti tunnustetun laatuprosessin mukaisesti.

Jos sinulla on kuitenkin aihetta valittaa tuotteesta, tuo tämä laite ostokuitin kanssa myyjällesi.

Tuotteille ovat voimassa ostopäivästä alkaen lakisääteiset takuehdot.

LT Pretenzijos dėl defektų

Gerb. kliente, mūsų produktai gaminami moderniose įmonėse ir jų kokybę tikrinama pagal tarptautiniu mastu pripažintus standartus.

Jei vis dėlto turite priežastį pretendzijai teikti, pristatykite šį gaminį kartu su pirkimo čekiu savo pardavėjui. Nuo pirkimo datos mūsų produktams įsigalioja įstatymų nuostatos dėl pretenzijų reiškimo.

OBI Group Sourcing GmbH
Albert-Einstein-Str. 7-9
42929 Wermelskirchen
GERMANY
info@obisourcing.de
www.obisourcing.de

Art.-Nr. 370419

S-71046 V-131124